

medion

**Bedienungsanleitung
Notice d'utilisation
Handleiding**

**Manual de instrucciones
Istruzioni per l'uso
User manual
Navodila za uporabo**



**Smarte mobile Camping Klimaanlage
Climatiseur mobile de camping intelligent
Slimme mobiele campingairco
Aire acondicionado portátil inteligente para camping
Climatizzatore portatile intelligente da campeggio
Smart mobile camping air conditioner
Pametna mobilna klimatska naprava
MEDION P502**

Inhaltsverzeichnis

1.	Informationen zu dieser Bedienungsanleitung	5
1.1.	Zeichenerklärung	5
2.	Bestimmungsgemäßer Gebrauch	6
3.	Sicherheitshinweise	7
3.1.	Stromversorgung	7
3.2.	Hinweise zum Kältemittel	10
3.3.	Produktspezifische Gefahren	11
3.4.	Geräuschemissionen	12
3.5.	Lagerung/Transport	12
4.	Lieferumfang	13
5.	Geräteübersicht	14
6.	Klimaanlage vorbereiten/aufstellen	17
6.1.	Kondensat-Abflussschlauch montieren	17
6.2.	Klimagerät montieren	18
7.	Bedienung	19
7.1.	Gerät ein-/ausschalten	19
7.2.	Betriebsmodus einstellen	19
7.3.	Schlafmodus	20
7.4.	Schwenkmodus	21
7.5.	Timer einstellen	21
7.6.	Kondensatbehälter entleeren	22
7.7.	Kondensatabflussschlauch montieren	23
8.	Sicherheitsfunktionen	23
8.1.	Automatisches Abtauen	23
8.2.	Überlastungsschutz	23
9.	App-Steuerung	24
9.1.	Systemvoraussetzungen	24
9.2.	App einrichten/mit der Klimaanlage verbinden	24
9.3.	Alternative Verbindung über Geräte-Hotspot	25
9.4.	Sprachsteuerung über Amazon Alexa oder Google Assistant	25
10.	Fehlerbehebung	26
11.	Reinigung	28
11.1.	Filtersiebe reinigen	29
12.	Längere Nichtverwendung und Lagerung	30
13.	Entsorgung	31

14.	Technische Daten.....	33
15.	Produktdatenblatt.....	34
16.	EU-Konformitätsinformation.....	34
17.	Serviceinformationen	35
18.	Impressum.....	37

1. Informationen zu dieser Bedienungsanleitung



Vielen Dank, dass Sie sich für unser Produkt entschieden haben. Wir wünschen Ihnen viel Freude mit dem Gerät.

Lesen Sie vor Inbetriebnahme die Sicherheitshinweise und die gesamte Anleitung aufmerksam durch. Beachten Sie die Warnungen auf dem Gerät und in der Bedienungsanleitung.

Bewahren Sie die Bedienungsanleitung immer in Reichweite auf. Wenn Sie das Gerät verkaufen oder weitergeben, händigen Sie unbedingt auch diese Bedienungsanleitung aus, da sie ein wesentlicher Bestandteil des Produktes ist.

1.1. Zeichenerklärung

Ist ein Textabschnitt mit einem der nachfolgenden Warnsymbole gekennzeichnet, muss die im Text beschriebene Gefahr vermieden werden, um den dort beschriebenen, möglichen Konsequenzen vorzubeugen.



GEFAHR!

Warnung vor unmittelbarer Lebensgefahr!



HINWEIS!

Hinweise beachten, um Sachschäden zu vermeiden!



WARNUNG!

Warnung vor möglicher Lebensgefahr und/oder schweren irreversiblen Verletzungen!



Weiterführende Informationen für den Gebrauch des Gerätes!



WARNUNG!

Warnung vor Gefahr durch elektrischen Schlag!



Vor Betrieb des Gerätes die Bedienungsanleitung durchlesen!



WARNUNG!

Warnung vor Gefahr durch feuergefährliche und/oder leicht entzündliche Stoffe!



Reparaturanweisungen beachten!



CE-Kennzeichnung

Mit diesem Symbol markierte Produkte erfüllen die Anforderungen der EU-Richtlinien (siehe Kapitel „EU-Konformitätsinformation“).



VORSICHT!

Warnung vor möglichen mittelschweren und oder leichten Verletzungen!



Symbol Schutzerdung (bei Schutzklasse I)

Elektrogeräte der Schutzklasse I sind Elektrogeräte, die durchgehend mindestens Basisisolierung haben und entweder einen Gerätestecker mit Schutzkontakt oder eine feste Anschlussleitung mit Schutzleiter haben.



Symbol für Wechselstrom



Aufzählungspunkt / Information über Ereignisse während der Bedienung



Auszuführende Handlungsanweisung



Auszuführende Sicherheitshinweise



Zeigt die korrekte aufrechte Position der Transportverpackung an.

2. Bestimmungsgemäßer Gebrauch

Dieses Gerät dient zur Raumluftkühlung in geschlossenen Innenräumen.

Das Gerät ist nur für den privaten und nicht für den industriellen/kommerziellen Gebrauch bestimmt.

Bitte beachten Sie, dass im Falle des nicht bestimmungsgemäßen Gebrauchs die Haftung erlischt:

- Bauen Sie das Gerät nicht ohne unsere Zustimmung um. Verwenden Sie ausschließlich von uns genehmigte oder gelieferte Zusatzgeräte.
- Verwenden Sie nur von uns gelieferte oder genehmigte Ersatz- und Zubehörteile.
- Beachten Sie alle Informationen in dieser Bedienungsanleitung, insbesondere die Sicherheitshinweise. Jede andere Bedienung gilt als nicht bestimmungsgemäß und kann zu Personen- oder Sachschäden führen.

3. Sicherheitshinweise

- Gerät und Zubehör an einem für Kinder unerreichbaren Platz aufbewahren.
- Dieses Gerät kann von Kindern ab 8 Jahren und von Personen mit reduzierten physischen, sensorischen oder mentalen Fähigkeiten oder Mangel an Erfahrung und/oder Wissen benutzt werden, wenn sie beaufsichtigt oder bezüglich des sicheren Gebrauchs des Gerätes unterwiesen wurden und die daraus resultierenden Gefahren verstanden haben.
- Kinder dürfen nicht mit dem Gerät spielen.
- Reinigung und Benutzer-Wartung dürfen nicht durch Kinder durchgeführt werden.
- Kinder erkennen nicht die Gefahren, die beim Umgang mit Elektrogeräten entstehen können. Seien Sie beim Gebrauch des Gerätes bitte besonders aufmerksam, wenn Kinder in der Nähe sind.
- Kinder jünger als 8 Jahre müssen vom Gerät und der Anschlussleitung ferngehalten werden.

3.1. Stromversorgung



WARNUNG!

Risiko eines Stromschlags/Kurzschlusses!

Es besteht die Gefahr eines elektrischen Schlags/Kurzschlusses durch stromführende Teile.

- Tauchen Sie das Gerät nicht in Wasser oder andere Flüssigkeiten ein oder halten Sie es unter fließendes Wasser, da dies zu einem Stromschlag führen kann.
- Schließen Sie das Gerät nur an eine ordnungsgemäß installierte und gut erreichbare Steckdose an, die sich in der Nähe des Aufstellortes befindet. Die örtliche Netzspannung muss den technischen Daten des Gerätes entsprechen.
- Ziehen Sie den Netzstecker des Gerätes aus der Steckdose
 - wenn Sie das Gerät reinigen,

-
- wenn Sie das Gerät nicht mehr gebrauchen
 - wenn Sie das Gerät nicht beaufsichtigen,
 - bei einem Gewitter.
- Ziehen Sie immer am Stecker, nicht am Netzkabel.
 - Stellen Sie das Gerät nicht in der Nähe von Waschbecken auf und setzen Sie es nicht Tropf- und Spritzwasser aus.
 - Betreiben Sie das Gerät ausschließlich in Innenräumen.
 - Achten Sie darauf, dass das Netzkabel nicht mit heißen Gegenständen oder Oberflächen in Berührung kommt.
 - Nehmen Sie das Gerät nicht in Betrieb, wenn das Gerät, oder das Netzkabel sichtbare Schäden aufweisen oder das Gerät heruntergefallen ist.
 - Vor dem ersten Gebrauch und nach jeder Benutzung das Gerät, sowie das Netzkabel auf Beschädigungen überprüfen.
 - Wickeln Sie das Netzkabel vollständig ab.
 - Knicken oder quetschen Sie das Netzkabel nicht.
 - Wenn Sie einen Transportschaden feststellen, wenden Sie sich umgehend an den Service.
 - Nehmen Sie auf keinen Fall selbständig Veränderungen am Gerät vor. Versuchen Sie nicht, ein Geräteteil selbst zu öffnen und/oder zu reparieren.
 - Lassen Sie das Netzkabel ausschließlich durch eine dafür qualifizierte Fachwerkstatt instand setzen oder wenden Sie sich an den Service, um Gefährdungen zu vermeiden.
 - Berühren Sie den Stecker niemals mit feuchten oder nassen Händen.

-
- Setzen Sie das Gerät keinen extremen Bedingungen aus. Zu vermeiden sind:
 - Hohe Luftfeuchtigkeit oder Nässe,
 - extrem hohe oder tiefe Temperaturen,
 - direkte Sonneneinstrahlung,
 - offenes Feuer,
 - mechanische Schwingungen oder Stöße,
 - übermäßige Staubbelastung,
 - fehlende Belüftung, wie z. B. im Schrank oder Bücherregal.
 - Vergewissern Sie sich, dass vor Einstecken des Netzsteckers das Gerät ausgeschaltet ist.
 - Ziehen Sie niemals den Netzstecker bei laufendem Gerät aus der Steckdose.
 - Benutzen Sie keine Mehrfachstecker.
 - Schalten Sie sofort das Gerät ab und ziehen Sie den Netzstecker, wenn Sie einen unangenehmen Geruch (Brandgeruch) wahrnehmen.
 - Verwenden Sie keine brennbaren Reinigungsmittel.
 - Verwenden Sie keine anderen als die vom Hersteller empfohlenen Mittel zur Beschleunigung des Auftauprozesses oder zur Reinigung.
 - Achten Sie darauf, dass das Netzkabel nicht zur Stolperfalle wird – keine Verlängerungskabel verwenden.
 - Stellen Sie das Gerät in aufrechter Position auf eine feste, ebene Oberfläche.
 - Stellen Sie das Gerät nur auf den Boden auf.
 - Betreiben Sie das Gerät nicht ohne eingesetzte Filtersiebe.

3.2. Hinweise zum Kältemittel

Das in diesem Gerät verwendete Kältemittel R290 hat keinen schädlichen Einfluss auf die Ozonschicht (ODP), einen vernachlässigbaren Treibhauseffekt (GWP) und ist weltweit verfügbar. Aufgrund seiner effizienten energetischen Eigenschaften eignet sich R290 hervorragend als Kältemittel für diese Anwendung. Aufgrund der hohen Entflammbarkeit des Kältemittels sind besondere Vorsichtsmaßnahmen zu beachten.



WARNUNG! **Brandgefahr!**

Das Kühlsystem des Gerätes enthält das natürliche Kältemittel Propan R290.

- Beschädigen Sie nicht den Kältemittelkreislauf.
- Bei Betrieb, Lagerung und Aufstellung sollte der Raum eine Fläche von mindestens 4 m² aufweisen, um bei einer Beschädigung des Kühlsystems eine ausreichende Luftmenge zu gewährleisten.
- Sollte das Kühlsystem dennoch beschädigt worden sein, belüften Sie den Raum. Evakuieren Sie den Raum. Vermeiden Sie offene Flammen und Zündquellen. Lassen Sie das Gerät vor einer weiteren Verwendung von einer Fachkraft reparieren.
- Manipulierungen am Kältemittelkreislauf sind unzulässig und der Garantieanspruch erlischt.
- Verwenden Sie keine anderen als die vom Hersteller empfohlenen Mittel zur Beschleunigung des Auftauprozesses oder zur Reinigung.
- Extrem entzündbares Gas: Vermeiden Sie offene Flammen, Funken und Zündquellen während des Gebrauchs, der Wartung und der Entsorgung des Geräts.
- Enthält Gas unter Druck, kann bei Erwärmung explodieren.
- Löschen Sie bei einem Brand von ausströmenden Gas nicht, bevor Undichtigkeit gefahrlos beseitigt werden kann.

- Bei Reparatur- und Wartungsarbeiten (bzw. bei Arbeiten mit Wärme und Hitze am Gerät): Halten Sie einen Pulver- oder CO²-Feuerlöscher in der Nähe für Notfälle bereit.
- Bewahren Sie das Gerät vor Sonnenbestrahlung an einem gut belüfteten Ort auf.
- Entfernen Sie keine Sicherheitszeichen, Aufkleber oder Etiketten vom Gerät und halten Sie sie lesbar.
- Beachten Sie die Einhaltung der nationalen Gasvorschriften.
- Verwenden Sie das Gerät nur mit dem vorgesehenen Kältemittel R290.



WARNUNG!

- Wartungs- und Reparaturarbeiten am Kältemittelkreislauf nur durch eine Fachkraft nach Herstellervorgaben durchführen lassen.
- Für Reparaturanweisungen kontaktieren Sie den Service. Komponenten dürfen nur durch identische Reparaturteile ersetzt werden.

3.3. Produktspezifische Gefahren

- Stecken Sie keine Finger oder andere Gegenstände in die Öffnungen für den Luftaustritt.
- Verwenden Sie das Gerät nicht in einem Raum, in dem die Möglichkeit besteht, dass brennbare Gase austreten können.
- Verwenden Sie das Gerät nicht im Badezimmer oder in anderen feuchten Umgebungen.
- Vorsicht bei langen Haaren: Diese können vom Luftstrom eingesaugt werden!
- Stellen und transportieren Sie das Gerät immer in der aufrechten Position. Verwenden Sie das Gerät niemals in Schräglage.
- Verwenden Sie keine Sprühdosen in der Nähe des Geräts.
- Decken Sie niemals die Lufteinlässe und Luftauslässe ab.

-
- Sofern Sie den Kondensatabflussschlauch an der Kondensatabflussöffnung verwenden, stellen Sie sicher, dass dieser ordnungsgemäß montiert und nicht verzogen oder verbogen ist.
 - Achten Sie darauf, dass in der Nähe des Gerätes keine Stoffe wie Gardinen o. ä. hängen/liegen, die sich im Gerät verfangen könnten.
 - Betreiben Sie das Gerät nicht auf unebenen Flächen oder in der Nähe von Treppen. Vermeiden Sie während des Gebrauchs ein Kippen des Gerätes (z. B. durch Kanten auf dem Boden).
 - Betreiben Sie das Gerät nicht in unmittelbarer Nähe von Wärmequellen wie Heizkörpern, Wärmespeichern, Öfen oder anderen Geräten, die Wärme erzeugen.
 - Kontrollieren Sie sämtliche Verschraubungen und Steckverbindungen in regelmäßigen Abständen!
 - Ziehen Sie lose Schrauben nach und korrigieren Sie den Halt der Steckverbindungen.
 - Tragen Sie das Gerät nicht, während es im Betrieb ist.
 - Stellen oder Legen Sie keine Gegenstände auf dem Gerät ab.
 - Klettern und setzen Sie sich nicht auf das Gerät.
 - Benutzen Sie das Gerät nicht in explosionsgefährdeten Bereichen. Hierzu zählen z. B. Tankanlagen, Kraftstofflagerbereiche oder Bereiche, in denen Lösungsmittel verarbeitet werden. Auch in Bereichen mit teilchenbelasteter Luft (z. B. Mehl- oder Holzstaub) darf dieses Gerät nicht verwendet werden.

3.4. Geräuschemissionen

- Der Schalldruckpegel des Gerätes ist kleiner als 63 dB (A).

3.5. Lagerung/Transport

- Das Gerät möglichst immer senkrecht transportieren. Nach einem Transport erst nach 24 Stunden ans Netz anschließen und einschalten, damit sich der Kältemittelkreislauf nach dem Transport beruhigen kann.

-
- Entleeren Sie vor Lagerung und Transport immer den Kondensatbehälter und den Kondensatabflussschlauch.

4. Lieferumfang



GEFAHR!

Erstickungsgefahr!

Verpackungsfolien können verschluckt oder unsachgemäß benutzt werden, daher besteht Erstickungsgefahr!

- Alle verwendeten Verpackungsmaterialien (Folien, Plastikbeutel, Polystyrolstücke usw.) nicht in der Reichweite von Kindern lagern.
 - Lassen Sie Kinder nicht mit der Verpackung spielen.
- ▶ Entnehmen Sie das Produkt aus der Verpackung und entfernen Sie sämtliches Verpackungsmaterial.
 - ▶ Bitte überprüfen Sie die Vollständigkeit der Lieferung und benachrichtigen Sie uns bitte innerhalb von 14 Tagen nach dem Kauf, falls die Lieferung nicht komplett ist.
 - ▶ Die mobile Klimaanlage muss vor jedem Gebrauch auf Beschädigungen überprüft werden.

Mit dem von Ihnen erworbenen Paket haben Sie erhalten:

- Innengerät
- Außengerät
- Verbindungsschlauch
- Halterung Innengerät
- Halterung Außengerät
- Gummidämpfer
- Befestigungsschrauben
- Kondensat-Abflussschlauch
- Schutzfilm
- Kurzanleitung

5. Geräteübersicht

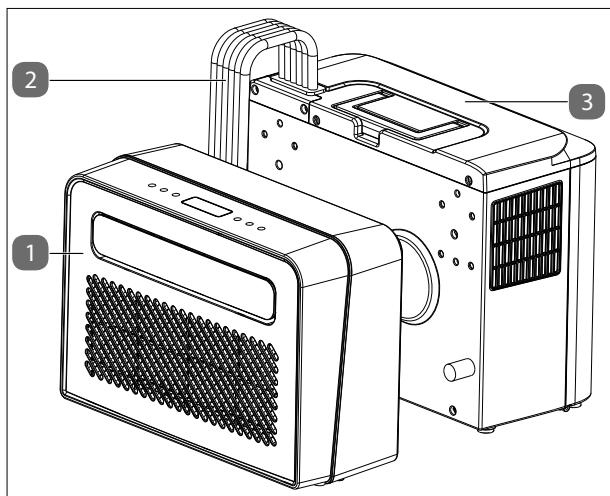

1. Innengerät
2. Verbindungsschlauch
3. Außengerät

Abb. Gesamtansicht

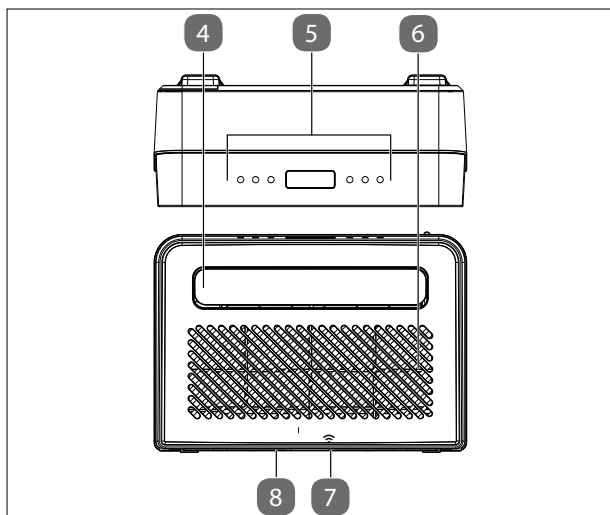

4. Luftauslass
5. Bedienelemente
6. Ansaugöffnung mit Filtersieb
7. Kondensat-Abflussöffnung
8. Filtersieb (nach unten herausziehbar)

Abb. Innengerät

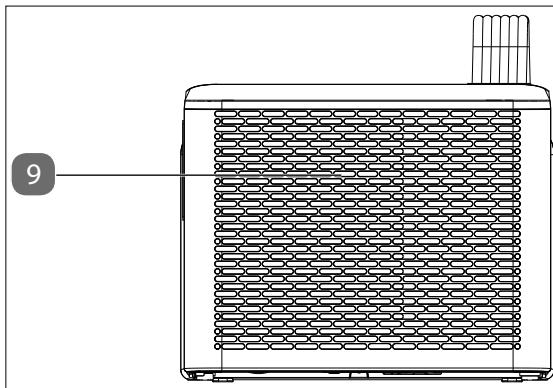

9. Ansaugöffnung

Abb. Außengerät, Vorderseite

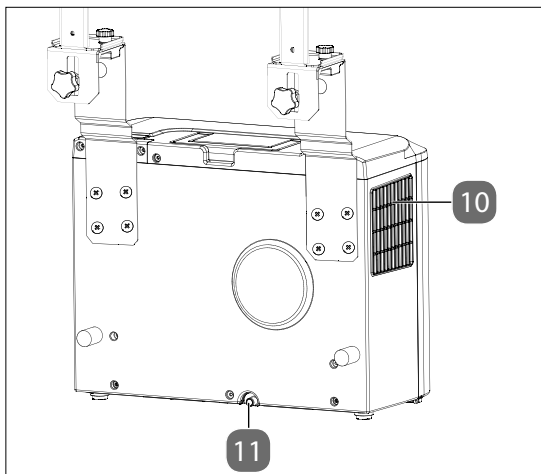

10. Abluftöffnung

11. Kondensat-Abflussöffnung

Abb. Außengerät, Rückseite



Abb. Bedienpanel

12. Schlafmodus ein-/ausschalten
13. Lüftergeschwindigkeit einstellen
14. Wert verringern
15. Display
16. Wert erhöhen
17. Betriebsmodus einstellen
18. Gerät ein-/ausschalten

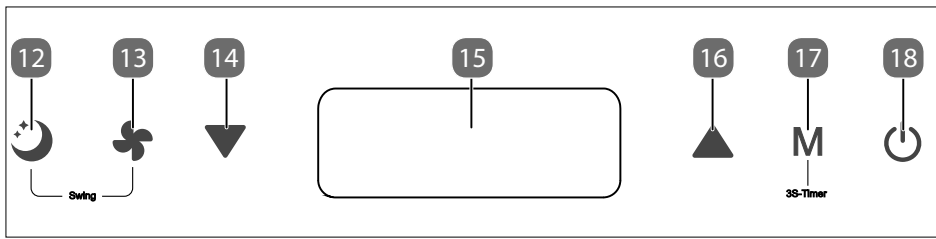

Abb. Display

19. Hohe Lüftergeschwindigkeit aktiviert
20. Timer aktiviert
21. Display-Fenster
22. Kühlmodus aktiviert
23. Lüftermodus aktiviert
24. Drahtlosnetzwerk aktiviert
25. Entfeuchtungsmodus aktiviert
26. Schlafmodus aktiviert
27. Niedrige Lüftergeschwindigkeit aktiviert

6. Klimaanlage vorbereiten/aufstellen

- ▶ Entfernen Sie sämtliches Verpackungsmaterial und überprüfen Sie die Klimaanlage auf eventuelle Beschädigungen, bevor Sie es in Betrieb nehmen.

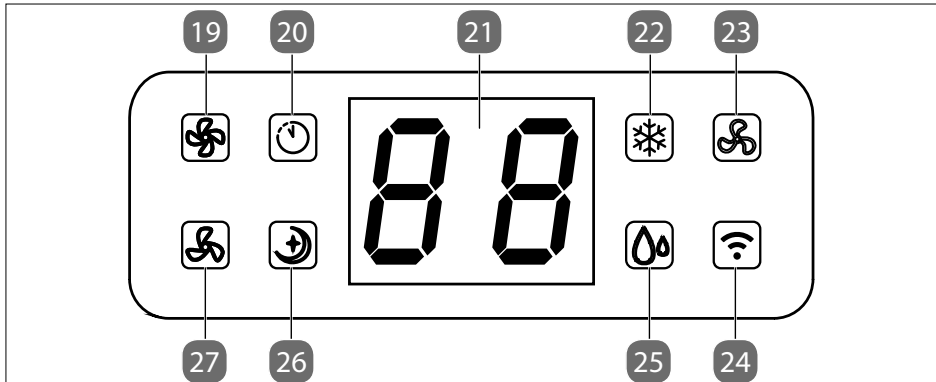

Warnung!

Brandgefahr!

Das Kühlsystem des Gerätes enthält das natürliche Kältemittel Propan R-290.

- Bei Betrieb, Lagerung und Aufstellung sollte der Raum eine Fläche von mindestens 4 m² aufweisen, um bei einer Beschädigung des Kühlsystems eine ausreichende Luftmenge zu gewährleisten.
 - Beachten Sie die Sicherheitshinweise unter „Hinweise zum Kältemittel“.
- ▶ Lassen Sie die Klimaanlage vor dem Einschalten für mindestens 24 Stunden in senkrechter Position stehen.
 - ▶ Betreiben Sie die Klimaanlage bei einer Umgebungstemperatur zwischen 5 °C und 35 °C.
 - ▶ Beachten Sie die Hinweise unter „3.3. Produktspezifische Gefahren“ auf Seite 11.

6.1. Kondensat-Abflussschlauch montieren

Das Kondensatwasser kann automatisch in einen geeigneten Behälter oder in einen Abfluss geleitet werden.

- ▶ Entfernen Sie den Verschluss von der Kondensat-Abflussöffnung.
- ▶ Schließen Sie den Kondensat-Abflussschlauch sicher und ordnungsgemäß an und stellen Sie sicher, dass er nicht geknickt und frei von Hindernissen ist.
- ▶ Legen Sie den Auslass des Kondensat-Abflussschlauches über einen Abfluss oder Behälter und stellen Sie sicher, dass das Wasser ungehindert aus dem Gerät herausfließen kann.
- ▶ Tauchen Sie das Schlauchende nicht in Wasser ein, da es sonst zu einer „Luftschleuse“ im Schlauch kommen kann.
- ▶ Um ein Auslaufen von Wasser zu vermeiden, beachten Sie, dass der Schlauch mindestens ein Gefälle von 20 % haben muss.
- ▶ Sichern Sie den Schlauch am Abfluss oder Behälter, um einen unkontrollierten Wasserausfluss zu verhindern, da der Wasserdruck recht stark ist und den Schlauch bewegen kann.

6.2. Klimagerät montieren

Die Klimaanlage muss an einem Fenster montiert werden. Gehen Sie vor wie im Folgenden beschrieben:

- ▶ Verbinden Sie die innere und die äußere Halterung mit den mitgelieferten Rändelschrauben, wie nebenstehend gezeigt.



Abb. Zusammenbau Halterung

- ▶ Montieren Sie die mitgelieferten Gummistoßdämpfer auf der Rückseite des Außengerätes und verschrauben Sie dieses dann mit der vorgenannten Halterung.



Abb. Montage am Außengerät

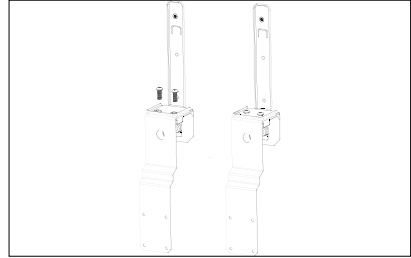

HINWEIS!

Mögliche Materialschäden!

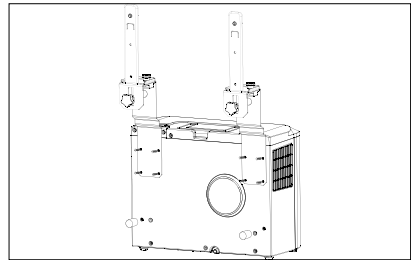
Das Gerät kann durch Umfallen beschädigt werden.

■ Sichern Sie das Gerät gegen Umfallen!

- ▶ Verschrauben Sie das Innengerät ebenfalls mit der Halterung. Verwenden Sie auch hierzu die mitgelieferten Rändelschrauben.
- ▶ Legen Sie nun den Schutzfilm um den Verbindungsschlauch und befestigen Sie diesen mittels der Klettverschlüsse.



Abb. Montage am Innengerät

- ▶ Setzen Sie die komplette Einheit nun in die Fensteröffnung und befestigen Sie sie dort mit Hilfe der Rändelschrauben. Legen Sie bei Bedarf einen Lappen oder ein Handtuch unter, um den Fensterrahmen vor Beschädigung zu schützen.

Die Montage ist damit abgeschlossen und die Klimaanlage ist betriebsbereit.

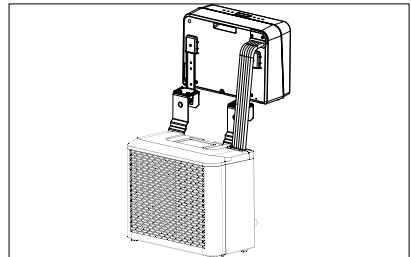

Abb. Einsatz in die Fensteröffnung



7. Bedienung

- ▶ Stecken Sie den Netzstecker in eine geeignete Steckdose.

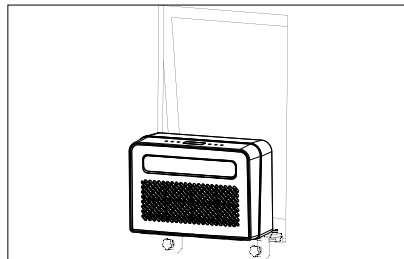

Nachdem Sie den Stecker eingesteckt haben, ertönt ein Signalton. Die Klimaanlage befindet sich dann im Stand-By-Modus.

7.1. Gerät ein-/ausschalten

- ▶ Drücken Sie die Taste , um die Klimaanlage einzuschalten.
- ▶ Drücken Sie im Betrieb die Taste  erneut, um die Klimaanlage auszuschalten.
- ▶ Warten Sie nach dem Ausschalten des Geräts ca. 3 Minuten, bevor Sie die Klimaanlage erneut einschalten.

7.2. Betriebsmodus einstellen

- ▶ Drücken Sie die Taste **M**, um zwischen den Betriebsmodi zu wechseln. Die Leuchtanzeige wechselt zwischen den verschiedenen Betriebsmodi.

Es sind folgende Betriebsmodi möglich:



-  **KÜHLMODUS**
-  **LÜFTERMODUS**
-  **ENTFEUCHTUNGSMODUS**

7.2.1. Kühlmodus

Dieser Betriebsmodus dient zum Kühlen der Raumtemperatur.

- ▶ Wählen Sie den Kühlmodus aus.

Die Betriebsleuchte  leuchtet.

- ▶ Drücken Sie die Taste  oder  um die gewünschte Temperatur einzustellen.
- ▶ Drücken Sie die Taste , um eine hohe oder niedrige Lüftergeschwindigkeit einzustellen.

Bei hoher Ventilatorgeschwindigkeit leuchtet die Betriebsleuchte .

Bei niedriger Ventilatorgeschwindigkeit leuchtet die Betriebsleuchte .





Der Kühlmodus schaltet sich automatisch aus, wenn die Raumtemperatur geringer ist als die eingestellte Temperatur. Die Klimaanlage lüftet weiterhin. Wenn sich die Raumtemperatur erhöht, setzt der Kühlmodus wieder ein.

7.2.2. Lüftermodus

Dieser Betriebsmodus dient zum Umwälzen der Raumluft, nicht aber zum Kühlen.

- ▶ Wählen Sie den Lüftermodus aus.

Die Betriebsleuchte  leuchtet.

- ▶ Drücken Sie die Taste , um eine hohe oder niedrige Lüftergeschwindigkeit einzustellen.

Bei hoher Ventilatorgeschwindigkeit leuchtet die Betriebsleuchte .

Bei niedriger Ventilatorgeschwindigkeit leuchtet die Betriebsleuchte .



Die Temperatur und der Schlafmodus lassen sich im Lüftermodus nicht einstellen.

7.2.3. Entfeuchtungsmodus

Dieser Betriebsmodus dient zur Verringerung der Luftfeuchtigkeit im Raum.

- ▶ Wählen Sie den Entfeuchtungsmodus aus.

Die Betriebsleuchte  leuchtet.

- ▶ Halten Sie Türen und Fenster geschlossen, um eine bessere Entfeuchtungsleistung zu erzielen.



Die Temperatur, der Schlafmodus und die Lüftergeschwindigkeit lassen sich im Entfeuchtungsmodus nicht einstellen.

7.3. Schlafmodus





Im Schlafmodus wird die Lüftergeschwindigkeit reduziert und die Betriebsleuchten werden ausgeschaltet.

Der Schlafmodus kann nur im Kühlmodus aktiviert werden.

- ▶ Wählen Sie den Kühlmodus aus.

Die Betriebsleuchte  leuchtet.





- ▶ Drücken Sie die Taste , um den Schlafmodus zu aktivieren.

Die Betriebsleuchte  leuchtet.

7.4. Schwenkmodus



Im Schwenkmodus bewegen sich die Lamellen am Luftauslass automatisch, um die Luft besser im Raum zu verteilen.

- ▶ Drücken Sie gleichzeitig die Tasten  und , um den Schwenkmodus zu aktivieren.
- ▶ Drücken Sie erneut gleichzeitig die Tasten  und , um den Schwenkmodus zu deaktivieren.



7.5. Timer einstellen

7.5.1. Automatisches Einschalten

Sie können die Zeitspanne bis zum automatischen Einschalten im Stand-by-Modus festlegen.

- ▶ Drücken Sie die Taste **M** für 3s, um die gewünschte Zeitspanne (1 bis 24 Stunden) bis zum automatischen Einschalten einzustellen.

Die Betriebsleuchte  leuchtet und in der Anzeige blinkt „01“ (=1 Stunde).

- ▶ Drücken Sie die Taste , um den Timer zu erhöhen.
- ▶ Drücken Sie die Taste , um den Timer zu verringern.

Wenn die Anzeige der Stunden aufhört zu blinken, ist Ihre Einstellung bestätigt. Die Klimaanlage schaltet sich nach Ablauf der eingestellten Zeit automatisch ein.

- ▶ Um den Timer auszuschalten, drücken Sie erneut die Taste **M**.



Die Betriebsleuchte  erlischt.

7.5.2. Automatisches Ausschalten

Wenn die Klimaanlage eingeschaltet ist, können Sie die Zeitspanne bis zum automatischen Ausschalten festlegen.

- ▶ Drücken Sie die Taste **M** für 3s, um die gewünschte Zeitspanne (1 bis 24 Stunden) einzustellen.

Die Betriebsleuchte  leuchtet und in der Anzeige blinkt „01“ (=1 Stunde).

- ▶ Drücken Sie die Taste , um den Timer zu erhöhen.
- ▶ Drücken Sie die Taste , um den Timer zu verringern.

Wenn die Anzeige der Stunden aufhört zu blinken, ist Ihre Einstellung bestätigt.

Die Klimaanlage schaltet sich nach Ablauf der eingestellten Zeit automatisch aus.

- ▶ Um den Timer auszuschalten, drücken Sie erneut die Taste **M**.

Die Betriebsleuchte  erlischt.

7.6. Kondensatbehälter entleeren



VORSICHT!

Verletzungsgefahr!

Es besteht Gesundheitsgefährdung!

- Trinken Sie keinesfalls die Kondensatflüssigkeit.



HINWEIS!

Sachschaden!

Es besteht die Möglichkeit eines Sachschadens durch versehentliches Überlaufen von Kondensatflüssigkeit.

- Lassen Sie das Gerät nicht unbeaufsichtigt, wenn Sie den Kondensatbehälter entleeren.

Im normalen Betrieb verdampft das Kondensatwasser selbstständig. Bei hoher Luftfeuchtigkeit kann sich Kondensatwasser im Klimagerät ansammeln. Leeren Sie den Auffangbehälter für Kondensatwasser bei Betrieb bei hoher Luftfeuchtigkeit regelmäßig sowie vor der Lagerung.

Nur im Dauerbetrieb und bei unbeaufsichtigtem Betrieb des Klimagerätes im Entfeuchtungsmodus und beim Kühlen, muss der mitgelieferte Kondensat-Abflussschlauch angeschlossen werden.

- ▶ Schalten Sie das Gerät aus.
- ▶ Entfernen Sie den Verschluss von der Kondensatabflussöffnung.
- ▶ Schließen Sie den Kondensatabflussschlauch ordnungsgemäß an und achten Sie darauf, dass er nicht geknickt wird und frei von Hindernissen (nicht verstopft) ist.
- ▶ Legen Sie den Auslauf des Kondensatabflussschlauches über einen Abfluss oder einem geeigneten Behälter (z. B. Eimer).
- ▶ Stellen Sie sicher, dass die Kondensatflüssigkeit ungehindert aus dem Gerät abfließen kann.
- ▶ Tauchen Sie den Auslauf des Kondensatabflussschlauches nicht in Wasser ein, da es sonst zu einer „Luftschleuse“ im Schlauch kommen kann.

Um Austreten von Kondensatwasser zu vermeiden:

- ▶ Da der Unterdruck des Kondensatbehälters im Innern des Klimageräts groß ist, kippen Sie den Kondensatabflussschlauch nach unten in Richtung Boden (ca. 20° Gefälle).
- ▶ Richten Sie den Kondensatabflussschlauch gerade aus, um einen im Schlauch vorhandenen Siphon zu vermeiden.

7.7. Kondensatabflussschlauch montieren

Im Dauerbetrieb und bei unbeaufsichtigtem Betrieb des Klimagerätes muss im Entfeuchtungsbetrieb und beim Kühlen der mitgelieferte Kondensatabflussschlauch angeschlossen werden. Die Kondensatflüssigkeit kann automatisch in einen geeigneten Behälter oder in einen Abfluss geleitet werden.

- ▶ Entfernen Sie den Verschluss von der Kondensatabflussöffnung.
- ▶ Schließen Sie den Kondensatabflussschlauch sicher und ordnungsgemäß an und stellen Sie sicher, dass er nicht geknickt und frei von Hindernissen ist.
- ▶ Legen Sie den Auslass des Kondensatabflussschlauches über einen Abfluss oder Behälter und stellen Sie sicher, dass das Wasser ungehindert aus dem Gerät herausfließen kann.
- ▶ Tauchen Sie das Schlauchende nicht in Wasser ein, da es sonst zu einer „Luftschleuse“ im Schlauch kommen kann.
- ▶ Um ein Auslaufen von Wasser zu vermeiden, beachten Sie, dass der Schlauch mindestens ein Gefälle von 20 % haben muss.
- ▶ Sichern Sie den Schlauch am Abfluss oder Behälter, um einen unkontrollierten Wasserausfluss zu verhindern, da der Wasserdruck recht stark ist und den Schlauch bewegen kann.

8. Sicherheitsfunktionen

8.1. Automatisches Abtauen

Bei niedrigen Raumtemperaturen kann sich im Betrieb Frost am Verdampfer bilden. Das Gerät beginnt automatisch mit der Abtauung und die Kontrollleuchte  Power blinkt.

- Wenn das Gerät im Kühlbetrieb oder Entfeuchtungsbetrieb betrieben wird, erkennt der Umgebungstemperaturfühler, dass die Temperatur der Verdampferspule unter -1°C liegt. Nachdem der Kompressor 10 Minuten lang den Betrieb einstellt oder die Spulentemperatur auf 7°C gestiegen ist, startet die Einheit wieder in den Kühlmodus.
- Wenn das Gerät im Entfeuchtungsbetrieb betrieben wird und der Temperaturfühler erkennt, dass die Temperatur des Verdampfers unter 40°C und die Differenztemperatur zwischen der Geräteinnentemperatur und Raumtemperatur unter 19°C liegt, beginnt das Gerät nach 20 Minuten mit dem Abtauen für 5 Minuten und die Kontrollleuchte  Power blinkt.

8.2. Überlastungsschutz

Im Falle eines Stromausfalls gibt es zum Schutz des Kompressors eine 3-minütige Verzögerung bis zum Neustart des Kompressors.

9. App-Steuerung

Um Ihre Klimaanlage in vollem Funktionsumfang zu nutzen, laden Sie die medion Life+ App kostenlos über den Google Play Store® oder Apple® App Store auf Ihr Smartphone herunter.

- ▶ Scannen Sie hierzu einfach den nachfolgenden QR-Code oder besuchen Sie den Playstore (Android™) oder Appstore (iOS®) und suchen Sie dort nach „**medion Life+**“.



Für die Nutzung der App ist ein Kundenkonto erforderlich. Hierzu benötigen Sie eine gültige E-Mail-Adresse. Bitte befolgen Sie die Anweisungen in der App.

9.1. Systemvoraussetzungen

- Smartphone mit mindestens WLAN 802.11 b/g/n
- 2,4 GHz WLAN-Netz
- Android™ Plattform 9 oder höher
- iOS 14 oder höher
- medion Life+ App



Die Steuerung über die medion Life+ App funktioniert nur im 2,4 GHz WLAN-Netz, ein Betrieb im 5 GHz WLAN-Netz ist nicht möglich.

9.2. App einrichten/mit der Klimaanlage verbinden

- ▶ Verbinden Sie die Klimaanlage mit dem Stromnetz und schalten Sie es ein.
- ▶ Öffnen Sie die medion Life+ App.
- ▶ Drücken und halten Sie die Schaltfläche  auf dem Gerät für 3 Sekunden bis das WLAN-Symbol  im Display zu blinken beginnt.
- ▶ Wenn Sie bisher noch kein Gerät in der medion Life+ App angemeldet haben, tippen Sie auf die Schaltfläche **GERÄT HINZUFÜGEN**. Sollten Sie bereits ein Gerät in der App eingebunden haben, klicken Sie auf die Schaltfläche .
- ▶ Wählen Sie in der Liste den Bereich **KLIMA** aus.
- ▶ Wählen Sie das Modell **MEDION AIR CONDITIONER MD37735** aus der Übersichtsliste.
- ▶ Folgen Sie nun den weiteren Anweisungen in der App, um die Verbindung herzustellen.

9.3. Alternative Verbindung über Geräte-Hotspot

Bei der Verwendung eines 5-GHz-Netzwerks oder der Verwendung über einen Netzwerknamen (SSID) mit 2,4 GHz und 5 GHz empfehlen wir die Gerätekopplung über einen Geräte-Hotspot, um Kopplungsprobleme zu vermeiden.

- ▶ Wenn Sie bisher noch kein Gerät in der medion Life+ App angemeldet haben, tippen Sie auf die Schaltfläche **GERÄT HINZUFÜGEN**. Sollten Sie bereits ein Gerät in der App eingebunden haben, klicken Sie auf die Schaltfläche .
- ▶ Wählen Sie in der Liste den Bereich **KLIMA** aus.
- ▶ Wählen Sie das Modell **MEDION AIR CONDITIONER MD37735** aus der Übersichtsliste.
- ▶ Klicken Sie im Anschluss auf **WEITER**.
- ▶ Wählen Sie den AP-Modus aus.
- ▶ Klicken Sie auf **JETZT VERBINDEN**. Lassen Sie die LIFE+ App geöffnet. Die WLAN-Einstellungen Ihres Smartphones werden automatisch geöffnet.
- ▶ Wählen Sie das Netzwerk mit dem Namen **SMARTLIFE-XXXX** oder **SL-MEDION-XXXX** (**XXXX** ist hier ein Platzhalter und variiert) aus.
- ▶ Bestätigen Sie bei der Meldung **KEINE INTERNETVERBINDUNG** die Abfrage **NUR DIESES MAL VERBINDEN** (variiert ggf. je nach Betriebssystem Ihres Smartphones).
- ▶ Warten Sie bis die Verbindung mit dem WLAN-Hotspot hergestellt wurde.
- ▶ Wechseln Sie zur Life+ App zurück (Vorgehensweise variiert ggf. je nach Betriebssystem Ihres Smartphones: Zurück-Button, Swipen o. Ä.).

Der Prozess zur Einbindung der Klimaanlage startet dann automatisch.

9.4. Sprachsteuerung über Amazon Alexa oder Google Assistant

Sie haben die Möglichkeit, Ihr Gerät per Sprachsteuerung über Amazon Alexa oder den Google Assistant zu bedienen.

- ▶ Öffnen Sie Ihre Alexa-App oder den Google Assistant und fügen Sie die medion Life+ App als Skill hinzu.
- ▶ Folgen Sie den Anweisungen in der jeweiligen App, melden Sie sich mit Ihrem MEDION-Kundenkonto an und bestätigen Sie die Verbindung zwischen der Life+ App und der Alexa-App bzw. dem Google Assistant.
- ▶ Nach der Autorisierung können Sie Ihr Gerät per Sprachsteuerung bedienen.

10. Fehlerbehebung

Bei einer Störung des Geräts prüfen Sie bitte zunächst, ob Sie das Problem mit Hilfe der folgenden Übersicht selbst beheben können.

Versuchen Sie auf keinen Fall, die Geräte selbst zu reparieren. Wenn eine Reparatur notwendig ist, wenden Sie sich bitte an unser Service Center oder eine andere geeignete Fachwerkstatt.



Wartungs- und Reparaturarbeiten am Kältemittelkreislauf nur durch eine Fachkraft nach Herstellervorgaben durchführen lassen.

Für Reparaturanweisungen kontaktieren Sie den Service. Komponenten dürfen nur durch identische Reparaturteile ersetzt werden.

Problem	Mögliche Ursache	Fehlerbehebung
Das Gerät funktioniert nicht.	Der Netzstecker ist nicht richtig eingesteckt.	Ziehen Sie den Netzstecker und stecken Sie ihn wieder ein.
	Die Schutzkontaktsteckdose ist defekt.	Überprüfen Sie die Schutzkontaktsteckdose, indem Sie ein anderes Gerät anschließen.
	unbekannter Fehler	Kontaktieren Sie den Service.
Das Gerät kühlt nicht richtig.	Fenster oder Türen sind geöffnet, sodass warme Luft in den Raum gelangen kann.	Schließen Sie die Fenster und Türen.
	Die Filter sind stark verschmutzt.	Reinigen Sie die Filter wie unter „Filter reinigen“ beschrieben.
	Die Luftauslassöffnung ist blockiert.	Lassen Sie mindestens 50 cm in allen Richtungen Platz um das Gerät, um eine ausreichende Belüftung zu gewährleisten.
	Der Betriebsmodus und die Temperatur ist nicht richtig eingestellt.	Stellen Sie den Betriebsmodus und die Temperatur auf den korrekten Wert ein.
Wasser tritt aus dem Gerät aus.	Überlaufen beim Bewegen des Geräts.	Leeren Sie den Wasserbehälter vor dem Transport.
	Kondensat-Abflussschlauch geknickt.	Begradigen Sie den Kondensat-abflussschlauch.

Problem	Mögliche Ursache	Fehlerbehebung
Das Gerät ist sehr laut.	Das Gerät steht auf einer unebenen Oberfläche.	Stellen Sie das Gerät auf eine harte glatte Oberfläche.
	Es sind lose, vibrierende Teile vorhanden.	Sichern und befestigen Sie die Teile.
	Das Geräusch klingt wie fließendes Wasser.	Lärm entsteht durch strömendes Kältemittel. Das ist normal.
Der Kompressor funktioniert nicht.	Der Kühlmodus-Schutz ist aktiv.	Schalten Sie das Gerät aus und warten 3 Minuten, bevor Sie es wieder einschalten.
	Der Überhitzungsschutz ist aktiv.	
Fehleranzeige FL	Pumpe oder Schwimmer im Innengerät defekt.	Kontaktieren Sie den Service.
Fehleranzeige E1	Ausfall des Raumtemperatursensors.	Kontaktieren Sie den Service.
Fehleranzeige E2	Ausfall des Systemtemperatursensors.	Kontaktieren Sie den Service.
Fehleranzeige EF	Motordefekt Innengerät.	Kontaktieren Sie den Service.
Fehleranzeige Eb	Kühlmittelstand zu niedrig.	Kontaktieren Sie den Service.
Fehleranzeige E4	Frostschutz aktiv.	Kontaktieren Sie den Service.

11. Reinigung



WARNUNG!

Stromschlaggefahr!

Es besteht die Gefahr eines elektrischen Schlags durch stromführende Teile.

- Das Gerät darf nicht in Wasser oder andere Flüssigkeiten getaucht oder unter fließendes Wasser gehalten werden, da dies zu einem Stromschlag führen kann.
- Ziehen Sie vor der Reinigung den Netzstecker aus der Steckdose.
- Achten Sie darauf, dass keine Flüssigkeiten ins Gerät dringen.



WARNUNG!

Verletzungsgefahr!

Es bestehen Schnittgefahren durch Kontakt mit scharfkantigen Rotorblättern im Innern des Gehäuses.

- Bauen Sie das Gerät nicht auseinander, um die Rotorblätter zu reinigen.



HINWEIS!

Geräteschaden!

Unsachgemäße Verwendung von Reinigungsmitteln an dem Gerät kann zur Beschädigung der Oberflächen führen.

- Vermeiden Sie chemische Lösungs- und Reinigungsmittel, da diese die Oberfläche und/oder Beschriftung des Geräts beschädigen können.
- Verwenden Sie keine aggressiven, chemischen oder scheuernden Reinigungsmittel und keine harten Schwämme.

- ▶ Drücken Sie die Taste , um die Klimaanlage auszuschalten.
- ▶ Ziehen Sie den Netzstecker aus der Steckdose.

- ▶ Reinigen Sie das Gehäuse nur mit einem weichen, feuchten Tuch oder einem weichen, dünnen Küchentuch.
- ▶ Befeuchten Sie das Tuch mit milden Seifenwasser, um hartnäckigen Schmutz zu entfernen.
- ▶ Trocknen Sie das Gehäuse sorgfältig ab, bevor Sie das Gerät einschalten.

11.1. Filtersiebe reinigen



HINWEIS!

Geräteschaden!

Staub sammelt sich auf den Filtersieben und schränkt den Luftstrom ein. Der eingeschränkte Luftstrom verringert die Effizienz des Gerätes. Bei übermäßiger Staubansammlung kann der Filter blockiert werden und es können Sachschäden am Gerät entstehen.

- Reinigen Sie die Filtersiebe regelmäßig (mindestens alle 2 Wochen), wie nachfolgend beschrieben.
 - Betreiben Sie das Gerät niemals ohne eingesetzte Filtersiebe, da sonst der Verdampfer im Inneren verunreinigt werden kann.
- ▶ Drücken Sie die Taste , um die Klimaanlage auszuschalten.
 - ▶ Ziehen Sie den Netzstecker aus der Steckdose.
 - ▶ Entfernen Sie das Filtersieb aus dem Gerät.
 - ▶ Verwenden Sie einen Staubsauger, um Staub aus den Filtersieben zu saugen.
 - ▶ Drehen Sie die Filtersiebe um und spülen Sie die Filtersiebe unter fließendem Wasser aus. Lassen Sie das Wasser in entgegengesetzter Richtung des Luftstroms durch den Filtersieb laufen.
 - ▶ Legen Sie die Filtersiebe beiseite und lassen Sie sie vollständig an der Luft trocknen.



Abb. Filtersiebe reinigen



WARNUNG!

Verletzungsgefahr!

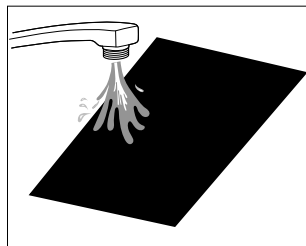
Es bestehen Schnittgefahren durch Kontakt mit der scharfkantigen Verdampferoberfläche beim Einsetzen der Filtersiebe.

- Berühren Sie nicht die scharfkantige Verdampferoberfläche mit bloßen Händen.

▶ Setzen Sie die getrockneten Filtersiebe wieder in das Gerät ein.

12. Längere Nichtverwendung und Lagerung

Wenn die Klimaanlage über einen längeren Zeitraum nicht benutzt wird, muss die Klimaanlage gereinigt und vollständig getrocknet sein.





HINWEIS!

Geräteschaden!

Der Verdampfer im Geräteinneren muss vor dem Lagern getrocknet werden, um Bauteilbeschädigungen oder Schimmelbildung zu vermeiden.

- Schalten Sie die Klimaanlage aus, ziehen Sie den Stecker aus der Steckdose und stellen Sie die Klimaanlage zum Trocknen mehrere Tage an einen trockenen, gut belüfteten Ort oder lassen Sie die Klimaanlage durch den Betriebsmodus Lüften einige Stunden trocknen, bis der Kondensatabfluss trocken ist.

- ▶ Drücken Sie die Taste  , um die Klimaanlage einzuschalten.
- ▶ Wählen Sie den Lüftermodus aus. Die Betriebsleuchte  leuchtet.
- ▶ Lassen Sie die Klimaanlage im Lüftermodus für einige Stunden laufen, damit es von innen vollständig trocknet.
- ▶ Drücken Sie die Taste  , um die Klimaanlage auszuschalten.
- ▶ Ziehen Sie den Netzstecker aus der Netzsteckdose.
- ▶ Entnehmen und reinigen Sie das Filtersieb und lassen sie dieses anschließend vollständig austrocknen.
- ▶ Setzen Sie das Filtersieb wieder in den dafür vorgesehenen Rahmen im Gehäuse ein.
- ▶ Bewahren Sie die Klimaanlage samt Zubehör möglichst in der Originalverpackung an einem dunklen, belüfteten, trockenen und frostfreien Innenraum auf.
- ▶ Lagern Sie die Klimaanlage in einem Raum ohne kontinuierlich arbeitende Quellen (z. B. offene Flammen, Gasgerät oder elektrische Heizung).

13. Entsorgung

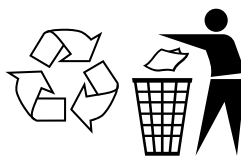

VERPACKUNG

Ihr Gerät befindet sich zum Schutz vor Transportschäden in einer Verpackung. Verpackungen sind aus Materialien hergestellt, die umweltschonend entsorgt und einem fachgerechten Recycling zugeführt werden können.



Beachten Sie folgende **Kennzeichnung von Verpackungsmaterialien** bei der Mülltrennung mit den Abkürzungen (a) und Nummern (b):
1–7: Kunststoffe/20–22: **Papier und Pappe**/80–98: **Verbundstoffe**



(Nur für Frankreich)

Das „Triman“-Symbol informiert den Verbraucher darüber, dass das Produkt recycelbar ist, einem erweiterten System der Herstellerverantwortung und in Frankreich einer Sortieranweisung unterliegt.



GERÄT (nur für Deutschland)

Alle mit dem nebenstehenden Symbol gekennzeichneten Elektro- bzw. Elektronikgeräte dürfen nicht im normalen Hausmüll entsorgt werden, sondern sind vom Endnutzer am Ende ihrer Lebenserwartung einer vom unsortierten Siedlungsabfall getrennten Erfassung zuzuführen.

Die Endnutzer haben Altbatterien und Altakkumulatoren, die nicht vom Altgerät umschlossen sind, sowie Lampen, die zerstörungsfrei aus dem Altgerät entnommen werden können, vor der Abgabe an einer Erfassungsstelle vom Altgerät zerstörungsfrei zu trennen und einer separaten Sammlung zuzuführen.

Vertreiber mit einer Verkaufsfläche für Elektro- und Elektronikgeräte von mindestens 400 Quadratmetern sowie Vertreiber von Lebensmitteln mit einer Gesamtverkaufsfläche von mindestens 800 Quadratmetern, die mehrmals im Kalenderjahr oder dauerhaft Elektro- und Elektronikgeräte anbieten und auf dem Markt bereitstellen, sind verpflichtet, bei der Abgabe eines neuen Elektro- oder Elektronikgerätes an einen Endnutzer ein Altgerät des Endnutzers der gleichen Geräteart, das im Wesentlichen die gleichen Funktionen wie das neue Gerät erfüllt, am Ort der Abgabe oder in unmittelbarer Nähe hierzu unentgeltlich zurückzunehmen und auf Verlangen des Endnutzers unabhängig vom Kauf eines neuen Elektro- oder Elektronikgerätes bis zu drei Altgeräte pro Geräteart, die in keiner äußeren Abmessung größer als 25 Zentimeter sind, im Einzelhandelsgeschäft oder in unmittelbarer Nähe hierzu unentgeltlich zurückzunehmen.

Bei einem Vertrieb unter Verwendung von Fernkommunikationsmitteln gelten alle Lager- und Versandflächen für Elektro- und Elektronikgeräte des Vertreibers als Verkaufsfläche sowie alle Lager- und Verkaufsflächen des Vertreibers als Gesamtverkaufsfläche. Zudem ist bei einem Vertrieb

unter Verwendung von Fernkommunikationsmitteln bei Abgabe des neuen Elektro- bzw. Elektronikgerätes durch Auslieferung bei einem privaten Haushalt die unentgeltliche Abholung des Altgerätes bei diesem Ort der Abgabe auf Geräte der Kategorien 1, 2 und 4 der Anlage 1 zu § 2 Abs. 1 ElektroG beschränkt (Wärmeüberträger, Bildschirme, Monitore und Geräte, die Bildschirme mit einer Oberfläche von mehr als 100 Quadratzentimetern enthalten, Großgeräte).

Zur Abgabe von Altgeräten stehen in Ihrer Nähe kostenfreie Erfassungstellen sowie ggf. weitere Annahmestellen für die Wiederverwendung der Altgeräte zur Verfügung. Die Adressen können Sie von Ihrer Kommunalverwaltung erhalten.

Verfügt das Altgerät über Datenspeicher, sollten vor der Rückgabe alle Daten extern gesichert und von dem Altgerät dauerhaft und unwiderruflich gelöscht werden. Endnutzer sind ausschließlich selbst dafür verantwortlich, dass alle personenbezogenen Daten auf den zu entsorgenden Altgeräten gelöscht sind.



GERÄT (für alle anderen deutschsprachigen Länder)

Alle mit dem nebenstehenden Symbol gekennzeichneten Altgeräte dürfen nicht im normalen Hausmüll entsorgt werden.

Entsprechend Richtlinie 2012/19/EU ist das Gerät am Ende seiner Lebensdauer einer geordneten Entsorgung zuzuführen.

Dabei werden im Gerät enthaltene Wertstoffe der Wiederverwertung zugeführt und die Belastung der Umwelt und negative Auswirkungen auf die menschliche Gesundheit vermieden.

Geben Sie das Altgerät an einer Sammelstelle für Elektroschrott oder einem Wertstoffhof ab.

Wenden Sie sich für nähere Auskünfte an Ihr örtliches Entsorgungsunternehmen oder Ihre kommunale Verwaltung.

- ▶ Das Kältemittel R290 darf nicht in die Umwelt gelangen.



BATTERIEN

Verbrauchte Batterien gehören nicht in den Hausmüll. Batterien müssen sachgerecht entsorgt werden. Zu diesem Zweck stehen im batterievertreibenden Handel sowie bei kommunalen Sammelstellen entsprechende Behälter zur Entsorgung bereit. Weitere Auskünfte erteilen Ihr örtlicher Entsorgungsbetrieb oder Ihre kommunale Verwaltung.

Im Zusammenhang mit dem Vertrieb von Batterien oder mit der Lieferung von Geräten, die Batterien enthalten, sind wir verpflichtet, Sie auf folgendes hinzuweisen:

Sie sind zur Rückgabe gebrauchter Batterien als Endnutzer gesetzlich verpflichtet.

Das Symbol der durchgekreuzten Mülltonne bedeutet, dass die Batterie nicht in den Hausmüll gegeben werden darf.

14. Technische Daten

Klimagerät	
Modell	MD 37735
Inverkehrbringer	MEDION AG Am Zehnthof 77 45307 Essen Deutschland
Handelsregister-Nummer	HRB 13274
Spannungsversorgung	AC 220-240 V~ 50 Hz
Nennleistungsaufnahme	560 Watt
Kühlleistung	5000 BTU
Kältemittel	R290
Kältemittelmenge	130 g
Leistungsstufen	2
Maximale Raumgröße	ca. 12 m ²
Luftdurchsatz	280 m ³ /h
Entfeuchtungsleistung	ca 0,5 l/h
Abmessungen Innengerät (BxHxT)	445 x 310 x 190 mm
Abmessungen Außengerät (BxHxT)	440 x 355 x 210 mm
Gewicht Innengerät	ca. 5,6 kg
Gewicht Außengerät	ca. 14,4 kg
Betriebslautstärke	< 63 dB(A)

WLAN-Schnittstelle zur drahtlosen Kommunikation

Standard	802.11 b/g/n
Verschlüsselung	WEP/WPA/WPA2
Frequenzbereich	2400 - 2480,5 MHz
max. Sendeleistung	17 dBm
Kanal	1 - 13

15. Produktdatenblatt

	Symbol	Wert	Einheit
Herstellerbezeichnung	MD 37735		
Nenn-Leistung im Kühlbetrieb	P_{rated}	1,465	kW
Nenn-Leistung im Heizbetrieb	P_{rated}	--	
Nenn-Leistungsaufnahme im Kühlbetrieb	P_{EER}	0,56	kW
Nenn-Leistungsaufnahme im Heizbetrieb	P_{COP}	--	
Nenn-Leistungszahl im Kühlbetrieb	EERd	2,62	
Nenn-Leistungszahl im Heizbetrieb	COPd	--	
Leistungsaufnahme im Betriebszustand „Temperaturregler aus“	P_{TO}	--	
Leistungsaufnahme im Bereitschaftszustand	P_{SB}	2,0	W
Stromverbrauch von Einkanal-/Zweikanal-Raumklimageräten (getrennte Angabe für Kühlbetrieb und Heizbetrieb)	Q_{SD}	0,546 (Kühlbetrieb)	kWh/h
Schallleistungspegel	L_{WA}	63	dB(A)
Treibhauspotenzial	GWP	3	
Kontaktadresse für weitere Informationen:	MEDION AG, Am Zehnthof 77, 45307 Essen, Germany		

16. EU-Konformitätsinformation



Hiermit erklärt die MEDION AG, dass der Funkanlagentyp MD 37735 der Richtlinie 2014/53/EU sowie der Richtlinie 2009/125/EG und der Richtlinie 2011/65/EU entspricht.

Der vollständige Text der EU-Konformitätserklärung ist unter der folgenden Internetadresse verfügbar: www.medion.com/conformity.

17. Serviceinformationen

Sollte Ihr Gerät einmal nicht wie gewünscht und erwartet funktionieren, wenden Sie sich zunächst an unseren Kundenservice. Es stehen Ihnen verschiedene Wege zur Verfügung, um mit uns in Kontakt zu treten:

- In unserer Service-Community treffen Sie auf andere Benutzer sowie unsere Mitarbeiter und können dort Ihre Erfahrungen austauschen und Ihr Wissen weitergeben.
Sie finden unsere Service-Community unter community.medion.com.
- Gerne können Sie auch unser Kontaktformular unter www.medion.com/contact nutzen.
- Selbstverständlich steht Ihnen unser Serviceteam auch über unsere Hotline oder postalisch zur Verfügung.

Deutschland	
Öffnungszeiten	Multimedia-Produkte (PC, Notebook, etc.)
Mo. - Fr.: 07:00 - 20:00 Sa.: 10:00 - 18:00	☎ 0201 22099-111
	Haushalt & Heimelektronik
	☎ 0201 22099-222
	Mobiltelefon; Tablet & Smartphone
	☎ 0201 22099-333
Serviceadresse	
MEDION AG 45092 Essen Deutschland	
Österreich	
Öffnungszeiten	Rufnummer
Mo. - Fr.: 08:00 - 20:00 Sa.: 10:00 - 18:00	☎ 01 9287661
Serviceadresse	
MEDION Service Center Franz-Fritsch-Str. 11 4600 Wels Österreich	

Schweiz	
Öffnungszeiten	Rufnummer
Mo. - Fr.: 09:00 - 19:00	☎ 0848 - 33 33 32
Serviceadresse	
MEDION/LENOVO Service Center Ifangstrasse 6 8952 Schlieren Schweiz	
Belgien & Luxemburg	
Öffnungszeiten	Rufnummer (Belgien)
Mo. - Fr.: 09:00 - 19:00	☎ 02 - 200 61 98
	Rufnummer (Luxemburg)
	☎ 34-20 808 664
Serviceadresse	
MEDION B.V. John F.Kennedylaan 16a 5981 XC Panningen Die Niederlande	



Diese und viele weitere Bedienungsanleitungen stehen Ihnen über das Serviceportal www.medionservice.com zum Download zur Verfügung.

Aus Gründen der Nachhaltigkeit verzichten wir auf gedruckte Garantiebedingungen, Sie finden unsere Garantiebedingungen ebenfalls in unserem Serviceportal.

Sie können auch den nebenstehenden QR-Code scannen und die Bedienungsanleitung über das Serviceportal auf Ihr mobiles Endgerät laden.

18. Impressum

Copyright © 2024

Stand: 10. Januar 2024

Alle Rechte vorbehalten.

Diese Bedienungsanleitung ist urheberrechtlich geschützt.

Vervielfältigung in mechanischer, elektronischer und jeder anderen Form ohne die schriftliche Genehmigung des Herstellers ist verboten.

Das Copyright liegt bei der Firma:

MEDION AG

Am Zehnthof 77

45307 Essen

Deutschland

Bitte beachten Sie, dass die oben stehende Anschrift keine Retourenanschrift ist. Kontaktieren Sie zuerst immer unseren Kundenservice.

Sommaire

1.	Informations concernant la présente notice d'utilisation.....	41
1.1.	Explication des symboles	41
2.	Utilisation conforme.....	42
3.	Consignes de sécurité.....	43
3.1.	Alimentation électrique.....	43
3.2.	Remarques relatives au réfrigérant.....	46
3.3.	Risques spécifiques au produit	47
3.4.	Émissions sonores	48
3.5.	Stockage/transport	49
4.	Contenu de l'emballage	49
5.	Vue d'ensemble de l'appareil.....	50
6.	Préparer/installer le climatiseur	53
6.1.	Monter le tuyau d'évacuation du condensat	53
6.2.	Monter le climatiseur	54
7.	Utilisation.....	55
7.1.	Mise en marche/arrêt de l'appareil	55
7.2.	Réglage du mode de fonctionnement.....	55
7.3.	Mode sommeil	57
7.4.	Mode panoramique	57
7.5.	Réglage de la minuterie.....	57
7.6.	Vider le réservoir de condensat	58
7.7.	Montage du tuyau d'évacuation du condensat.....	59
8.	Fonctions de sécurité	60
8.1.	Dégivrage automatique.....	60
8.2.	Protection contre la surcharge.....	60
9.	Commande par application	60
9.1.	Configuration requise.....	61
9.2.	Configuration de l'application/raccordement au climatiseur.....	61
9.3.	Connexion alternative via un point d'accès de périphérique.....	61
9.4.	Commande vocale via Amazon Alexa ou Google Assistant	62
10.	Dépannage.....	62
11.	Nettoyage.....	64
11.1.	Nettoyage du filtre.....	66
12.	Non-utilisation et stockage prolongés	67

13.	Recyclage	68
14.	Caractéristiques techniques	69
15.	Fiche produit	70
16.	Information relative à la conformité UE	71
17.	Informations relatives au service après-vente	71
18.	Mentions légales.....	73

1. Informations concernant la présente notice d'utilisation



Merci d'avoir choisi notre produit. Nous vous souhaitons une bonne utilisation.

Veuillez lire attentivement les consignes de sécurité et la notice d'utilisation dans son intégralité avant la mise en service de l'appareil. Tenez compte des avertissements figurant sur l'appareil et dans la notice d'utilisation. Conservez toujours la notice d'utilisation à portée de main. Si vous vendez ou donnez l'appareil, remettez impérativement cette notice d'utilisation, car elle fait partie intégrante du produit.

1.1. Explication des symboles

Si un passage de texte est marqué par l'un des symboles d'avertissement suivants, le danger décrit dans le texte doit être évité afin de prévenir les conséquences potentielles évoquées.



DANGER !

Danger de mort imminente !



AVERTISSEMENT !

Éventuel danger de mort et/ou de blessures graves irréversibles !



AVERTISSEMENT !

Risque d'électrocution !



AVERTISSEMENT !

Avertissement d'un risque dû à des matières inflammables et/ou facilement inflammables !



ATTENTION !

Risque de blessures légères et/ou moyennement graves !



AVIS !

Respectez les consignes afin d'éviter tout dommage matériel !



Informations complémentaires concernant l'utilisation de l'appareil !



Lisez la notice d'utilisation dans son intégralité avant d'utiliser l'appareil !



Respectez les instructions de réparation !



Marquage CE

Les produits portant ce symbole sont conformes aux exigences des directives de l'Union européenne (voir chapitre « Information relative à la conformité UE »).



Symbole de mise à la terre (pour classe de protection I)

Les appareils électriques de la classe de protection I sont des appareils électriques possédant au moins une isolation de base continue et soit une fiche avec mise à la terre, soit un cordon de raccordement fixe avec mise à la terre.



Symbole de courant alternatif

• Énumération/information sur des événements se produisant pendant l'utilisation

► Action à exécuter

■ Consignes de sécurité à respecter



Indique la position verticale correcte de l'emballage de transport.

2. Utilisation conforme

Cet appareil est utilisé pour refroidir l'air intérieur dans des pièces fermées.

L'appareil est destiné exclusivement à un usage privé et non à une utilisation industrielle/commerciale.

Veillez noter qu'en cas d'utilisation non conforme, la garantie sera annulée :

- Ne transformez pas l'appareil sans notre accord. Utilisez uniquement des appareils auxiliaires autorisés ou livrés par nos soins.
- N'utilisez que des pièces de rechange et des accessoires fournis ou autorisés par nos soins.
- Tenez compte de toutes les informations contenues dans cette notice d'utilisation, en particulier des consignes de sécurité. Toute autre utilisation est considérée comme non conforme et peut entraîner des dommages corporels ou matériels.

3. Consignes de sécurité

- Conservez l'appareil et les accessoires dans un endroit hors de portée des enfants.
- Cet appareil peut être utilisé par des enfants âgés de plus de 8 ans et par des personnes présentant des capacités physiques, sensorielles ou mentales restreintes ou manquant d'expérience et/ou de connaissances s'ils sont surveillés ou s'ils ont reçu des instructions pour pouvoir utiliser l'appareil en toute sécurité et ont compris les dangers en résultant.
- Les enfants ne doivent pas jouer avec l'appareil.
- Le nettoyage et l'entretien incombant à l'utilisateur ne doivent pas être exécutés par des enfants.
- Ces derniers ne sont pas capables de reconnaître les dangers que comporte la manipulation d'appareils électriques. Utilisez l'appareil avec la plus grande prudence lorsque des enfants se trouvent à proximité.
- Conservez l'appareil et le cordon d'alimentation hors de portée des enfants de moins de 8 ans.

3.1. Alimentation électrique



AVERTISSEMENT !

Risque d'électrocution/de court-circuit !

Il existe un risque de choc électrique/court-circuit sur les pièces sous tension.

- Ne plongez jamais l'appareil dans l'eau ou dans d'autres liquides, ne le maintenez pas non plus sous l'eau courante, car cela pourrait provoquer une électrocution.
- Branchez l'appareil uniquement sur une prise de courant réglementaire et facilement accessible située à proximité du lieu d'installation de l'appareil. La tension secteur locale doit correspondre à celle indiquée dans les caractéristiques techniques de l'appareil.

-
- Débranchez la fiche d'alimentation de l'appareil de la prise de courant
 - avant de nettoyer l'appareil,
 - si vous n'utilisez plus l'appareil,
 - si l'appareil est laissé sans surveillance,
 - en cas d'orage.
 - Débranchez toujours l'appareil en tirant au niveau de la fiche d'alimentation, jamais sur le cordon d'alimentation.
 - N'installez pas l'appareil à proximité d'un évier et ne l'exposez pas à des projections d'eau ou à des éclaboussures.
 - Utilisez l'appareil exclusivement en intérieur.
 - Veillez à ce que le cordon d'alimentation n'entre pas en contact avec des surfaces ou objets brûlants.
 - N'utilisez pas l'appareil lorsque le cordon d'alimentation ou l'appareil lui-même présente des dommages visibles ou si celui-ci est tombé.
 - Avant la première mise en service et après chaque utilisation, vérifiez que l'appareil et le cordon d'alimentation ne sont pas endommagés.
 - Déroulez entièrement le cordon d'alimentation.
 - Veillez à ne pas plier ou écraser le cordon d'alimentation.
 - Si vous constatez un dommage causé pendant le transport, contactez immédiatement le SAV.
 - Ne modifiez en aucun cas l'appareil de votre propre chef. N'essayez pas d'ouvrir et/ou de réparer vous-même un appareil.
 - Afin d'éviter tout danger, faites réparer le cordon d'alimentation uniquement par un atelier qualifié ou contactez le SAV pour éviter tout risque.
 - Ne touchez jamais la fiche avec des mains humides ou mouillées.

-
- N'exposez pas l'appareil à des conditions extrêmes. À éviter :
 - humidité de l'air élevée ou pluie,
 - températures extrêmement hautes ou basses,
 - lumière directe du soleil,
 - flamme nue,
 - vibrations mécaniques ou chocs,
 - exposition excessive aux poussières,
 - aération insuffisante, due p. ex. au montage dans une armoire ou une étagère fermée.
 - Vérifiez si l'appareil est éteint avant de brancher la fiche d'alimentation.
 - Ne débranchez jamais la fiche d'alimentation de la prise de courant lorsque l'appareil est en marche.
 - N'utilisez pas de multiprises.
 - Si vous remarquez une odeur désagréable (odeur de feu), éteignez immédiatement l'appareil et débranchez la fiche d'alimentation.
 - N'utilisez pas de produits de nettoyage inflammables.
 - Pour accélérer le dégivrage ou pour le nettoyage, n'utilisez pas de moyens autres que ceux recommandés par le fabricant.
 - Disposez le cordon d'alimentation de manière à éviter tout risque de trébuchement. N'utilisez pas de rallonge.
 - Installez l'appareil en position verticale sur une surface stable et plane.
 - Placez l'appareil uniquement sur le sol.
 - N'utilisez pas l'appareil sans filtres insérés.

3.2. Remarques relatives au réfrigérant

Le réfrigérant R290 utilisé dans cet appareil n'a aucun impact néfaste sur la couche d'ozone (PDO), présente un très faible effet de serre (PRG) et est disponible dans le monde entier. De par son efficacité énergétique, le R290 est un réfrigérant idéal pour cette application. En raison de la haute inflammabilité du réfrigérant, il convient de respecter des mesures de précaution particulières.



AVERTISSEMENT !

Risque d'incendie !

Le système de refroidissement de l'appareil contient le réfrigérant naturel R290, à savoir du propane.

- N'endommagez pas le circuit de réfrigérant.
- Que ce soit pour l'installation, le fonctionnement ou le stockage de l'appareil, la pièce doit avoir une surface d'environ 4 m², afin d'assurer une ventilation suffisante en cas d'endommagement du système de refroidissement.
- Si le système de refroidissement a néanmoins été endommagé, aérez la pièce. Quittez la pièce. Évitez toute flamme nue et source de feu. Faites réparer l'appareil par un professionnel avant de le réutiliser.
- Toute manipulation du circuit de réfrigérant est interdite et entraîne l'annulation de la garantie.
- Pour accélérer le dégivrage ou pour le nettoyage, n'utilisez pas de moyens autres que ceux recommandés par le fabricant.
- Gaz extrêmement inflammable : évitez les flammes nues, les étincelles et les sources d'inflammation pendant l'utilisation, la maintenance et le recyclage de l'appareil.
- Contient du gaz sous pression, risque d'explosion en cas d'échauffement.
- En cas d'incendie, n'éteignez pas les fuites de gaz avant que les fuites ne soient éliminées sans danger.

- Lors des travaux de réparation et de maintenance (et lors des travaux générant de la chaleur sur l'appareil) : gardez un extincteur à poudre ou à CO² à portée de main pour les cas d'urgence.
- Conservez l'appareil dans un endroit bien ventilé, à l'abri de l'exposition au soleil.
- N'enlevez aucun marquage de sécurité, autocollant ni étiquette apposés sur l'appareil et veillez à ce qu'ils restent bien lisibles.
- Veillez au respect de la législation nationale sur le gaz.
- Utilisez l'appareil uniquement avec le réfrigérant R290 prévu à cet effet.



AVERTISSEMENT !

- Les travaux de maintenance et de réparation sur le circuit de réfrigérant doivent être effectués uniquement par du personnel qualifié, conformément aux indications du fabricant.
- Pour connaître les instructions de réparation, contactez le SAV. Les composants défectueux doivent être remplacés uniquement par des pièces de rechange identiques.

3.3. Risques spécifiques au produit

- N'insérez pas vos doigts ou d'autres objets dans les ouvertures de sortie d'air.
- N'utilisez pas l'appareil dans les pièces présentant un risque de fuite de gaz inflammable.
- N'utilisez pas l'appareil dans une salle de bains ou tout autre environnement humide.
- Prudence avec les cheveux longs : ils peuvent être happés par le flux d'air !
- Installez et transportez toujours l'appareil en position verticale. N'utilisez jamais l'appareil en position inclinée.

-
- N'utilisez aucune bombe aérosol à proximité de l'appareil.
 - Ne couvrez jamais les entrées et sorties d'air.
 - Si vous mettez le tuyau d'évacuation du condensat sur l'orifice d'écoulement du condensat, assurez-vous qu'il est correctement installé et qu'il n'est ni plié, ni déformé.
 - Veillez à ce qu'aucun tissu tel que des rideaux ou autre, risquant de se coincer dans l'appareil, ne pende ni ne se trouve à proximité de l'appareil.
 - Ne faites pas fonctionner l'appareil sur des surfaces irrégulières ou à proximité d'escaliers. Évitez tout risque de basculement de l'appareil lorsqu'il fonctionne (p. ex. présence de bordures au sol).
 - N'utilisez pas l'appareil à proximité immédiate de sources de chaleur telles que radiateurs, accumulateurs de chaleur, fours ou tout autre appareil générant de la chaleur.
 - Contrôlez tous les raccords à emboîtement et à vis à intervalles réguliers !
 - Si nécessaire, revissez les vis desserrées et remboîtez correctement les pièces.
 - Ne déplacez pas l'appareil lorsqu'il fonctionne.
 - Ne posez pas d'objets sur l'appareil.
 - Ne montez et ne vous asseyez pas sur l'appareil.
 - N'utilisez pas l'appareil dans des zones à risque d'explosion. En font p. ex. partie les dépôts de carburant, les zones de stockage de carburant ou les zones dans lesquelles des solvants sont traités. Cet appareil ne doit pas non plus être utilisé dans des zones où l'air est chargé de particules (p. ex. poussière de farine ou de bois).

3.4. Émissions sonores

- Le niveau de pression acoustique de l'appareil est inférieur à 63 dB (A).

3.5. Stockage/transport

- Transportez toujours l'appareil si possible à la verticale. Après le transport de l'appareil, attendez 24 heures avant de le brancher sur le secteur et de l'allumer afin que le circuit de réfrigérant puisse se stabiliser après le transport.
- Avant de stocker et de transporter l'appareil, videz toujours le réservoir de condensat et le tuyau d'évacuation du condensat.

4. Contenu de l'emballage



DANGER !

Risque de suffocation !

Les films d'emballage présentent un risque de suffocation en cas d'ingestion ou d'utilisation non conforme !

- Conservez tous les matériaux d'emballage utilisés (films, sachets, pièces en polystyrène, etc.) hors de portée des enfants.
 - Ne laissez pas les enfants jouer avec l'emballage.
- ▶ Sortez le produit de l'emballage et retirez tous les emballages.
 - ▶ Veuillez vérifier que la livraison est complète et nous signaler toute pièce manquante dans les 14 jours suivant l'achat.
 - ▶ Avant toute utilisation, vérifiez que le climatiseur mobile n'est pas endommagé.

Le produit que vous avez acheté comprend :

- Unité intérieure
- Unité extérieure
- Tuyau de raccordement
- Support pour unité intérieure
- Support pour unité extérieure
- Amortisseur en caoutchouc
- Vis de fixation
- Tuyau d'évacuation du condensat
- Film de protection
- Guide de démarrage rapide

5. Vue d'ensemble de l'appareil

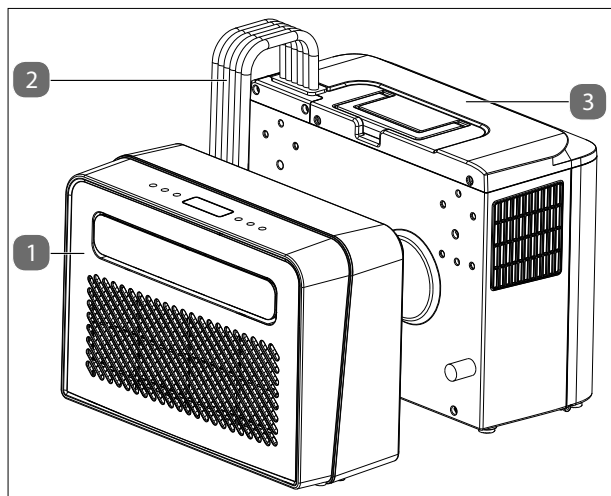

1. Unité intérieure
2. Tuyau de raccordement
3. Unité extérieure

Fig. Vue d'ensemble

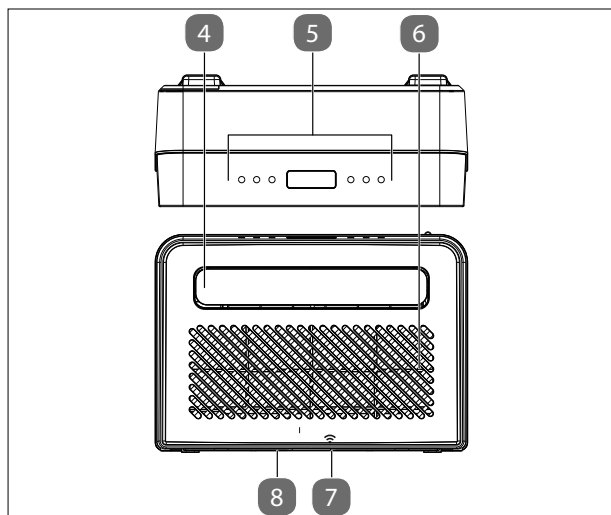

4. Sortie d'air
5. Éléments de commande
6. Ouverture d'aspiration avec tamis filtrant
7. Ouverture d'évacuation du condensat
8. Tamis filtrant (extractible vers le bas)

Fig. Appareil intérieur

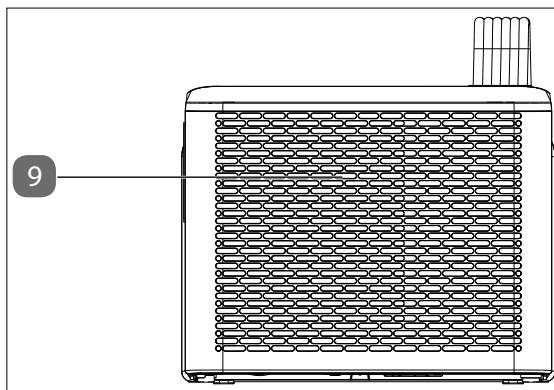

9. Ouverture d'aspiration

Fig. Appareil extérieur, face avant

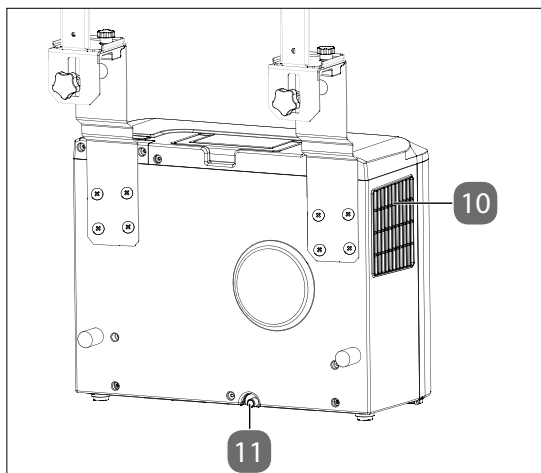

10. Sortie d'air

11. Ouverture d'évacuation
du condensat

Fig. Appareil extérieur, dos

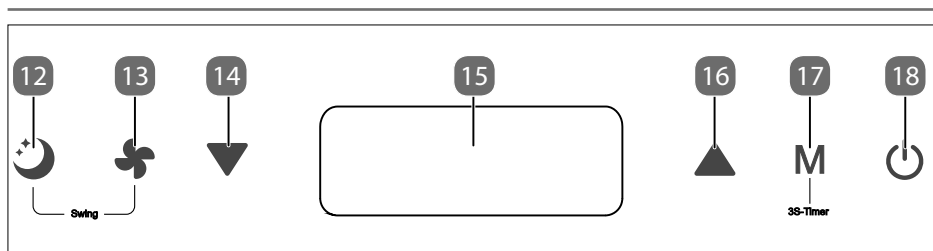

Fig. Panneau de commande

12. Activation/désactivation du mode sommeil
13. Réglage de la vitesse du ventilateur
14. Diminuer la valeur
15. Écran
16. Augmenter la valeur
17. Réglage du mode de fonctionnement
18. Mise en marche/arrêt de l'appareil

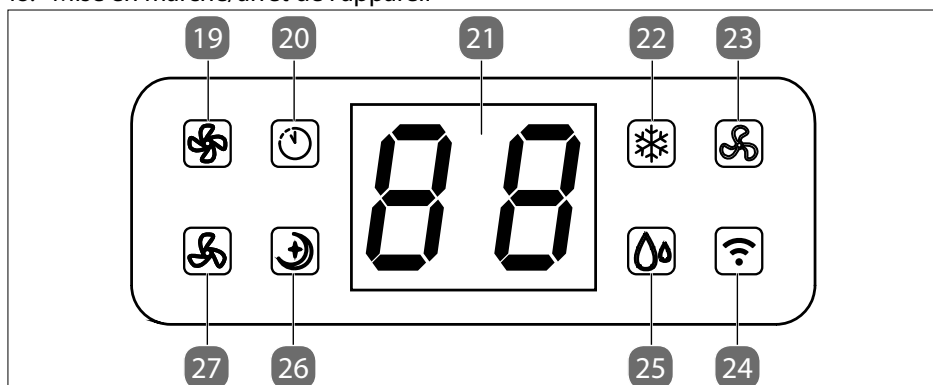

Fig. Affichage

19. Vitesse du ventilateur élevée activée
20. Minuterie activée
21. Fenêtre d'écran
22. Mode de refroidissement activé
23. Mode de ventilation activé
24. Réseau sans fil activé
25. Mode de déshumidification activé
26. Mode sommeil activé
27. Vitesse faible du ventilateur activée

6. Préparer/installer le climatiseur

- ▶ Enlevez tous les matériaux d'emballage et vérifiez que le climatiseur n'est pas endommagé avant de le mettre en service.



Avertissement !

Risque d'incendie !

Le système de refroidissement de l'appareil contient le réfrigérant naturel R-290, à savoir du propane.

- Que ce soit pour l'installation, le fonctionnement ou le stockage de l'appareil, la pièce doit avoir une surface d'environ 4 m², afin d'assurer une ventilation suffisante en cas d'endommagement du système de refroidissement.
 - Respectez les consignes de sécurité indiquées au chapitre « Remarques relatives au réfrigérant ».
- ▶ Avant la mise en service, laissez le climatiseur en position verticale pendant au moins 24 heures.
 - ▶ Utilisez le climatiseur à une température ambiante comprise entre 5 °C et 35 °C.
 - ▶ Respectez les consignes figurant au chapitre « 3.3. Risques spécifiques au produit » en page 47.

6.1. Monter le tuyau d'évacuation du condensat

L'eau de condensation peut être acheminée automatiquement dans un récipient adapté ou dans un tube d'évacuation.

- ▶ Retirez l'obturation de l'orifice d'évacuation du condensat.
- ▶ Raccordez le tuyau d'évacuation du condensat de façon correcte et sûre tout en veillant à ce qu'il ne soit pas plié et ne rencontre aucun obstacle.
- ▶ Placez la sortie du tuyau d'évacuation du condensat dans un tube d'évacuation ou dans un récipient et assurez-vous que l'eau puisse s'écouler sans entrave de l'appareil.
- ▶ N'immergez pas l'extrémité du tuyau dans l'eau, sans quoi des bulles d'air risquent de se former dans le tuyau.
- ▶ Pour éviter toute fuite d'eau, veillez à ce que le tuyau soit incliné d'au moins 20 %.
- ▶ Fixez le tuyau sur le tube d'évacuation ou le récipient afin d'éviter tout écoulement d'eau incontrôlé, étant donné que la pression de l'eau est relativement forte, ce qui peut faire bouger le tuyau.

6.2. Monter le climatiseur

Le climatiseur doit être monté sur une fenêtre. Procédez comme décrit ci-dessous :

- ▶ Reliez les supports intérieur et extérieur à l'aide des vis moletées fournies, comme indiqué ci-contre.

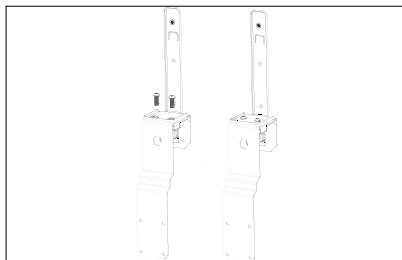

Fig. Assemblage du support

- ▶ Montez les amortisseurs en caoutchouc fournis à l'arrière de l'unité extérieure et vissez-la ensuite avec le support cité ci-dessus.

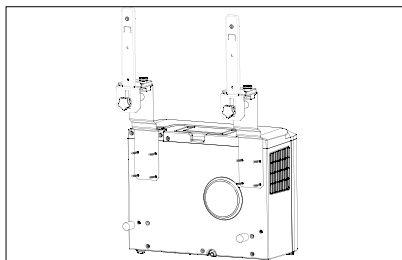

Fig. Montage sur l'appareil extérieur



AVIS !

Domages matériels possibles !

L'appareil risque d'être endommagé s'il tombe.

■ Assurez-vous que l'appareil ne tombe pas !

- ▶ Vissez également l'unité intérieure sur le support. Utilisez pour cela les vis moletées fournies.
- ▶ Placez maintenant le film de protection autour du tuyau de raccordement et fixez-le à l'aide des bandes de type Velcro.

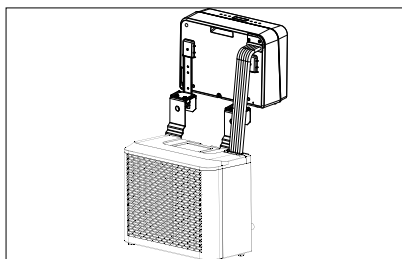

Fig. Montage sur l'appareil intérieur

- ▶ Placez maintenant l'unité complète dans l'ouverture de la fenêtre et fixez-la à l'aide des vis moletées. Si nécessaire, placez un chiffon ou une serviette en dessous afin de protéger le cadre de la fenêtre contre les dommages.

Le montage est maintenant terminé et le climatiseur est prêt à fonctionner.

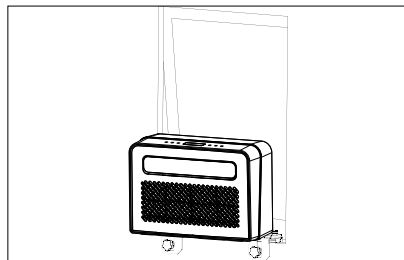

Fig. Utilisation dans l'ouverture de la fenêtre



7. Utilisation

- ▶ Branchez la fiche d'alimentation sur une prise de courant adaptée.



Lorsque vous branchez la fiche, un signal sonore retentit. Le climatiseur est maintenant en mode veille.

7.1. Mise en marche/arrêt de l'appareil

- ▶ Appuyez sur la touche  pour allumer le climatiseur.
- ▶ Appuyez à nouveau sur la touche  pour éteindre le climatiseur.
- ▶ Après l'arrêt de l'appareil, attendez environ 3 minutes avant de remettre en marche le climatiseur.

7.2. Réglage du mode de fonctionnement

- ▶ Appuyez sur la touche **M** pour passer entre les différents modes de fonctionnement. Le voyant lumineux passe entre les différents modes de fonctionnement.

Les modes de fonctionnement suivants sont possibles :

-  **MODE DE REFROIDISSEMENT**
-  **MODE DE VENTILATION**
-  **MODE DÉSHUMIDIFICATION**

7.2.1. Mode de refroidissement

Ce mode de fonctionnement sert à refroidir la pièce.

- ▶ Sélectionnez le mode de refroidissement.

Le voyant de fonctionnement  s'allume.

- ▶ Appuyez sur la touche  ou  pour régler la température souhaitée.

-
- ▶ Appuyez sur la touche  pour sélectionner une vitesse de ventilateur élevée ou faible.

Lorsque la vitesse du ventilateur est élevée, le voyant de fonctionnement  s'allume.

Lorsque la vitesse du ventilateur est faible, le voyant de fonctionnement  s'allume.



Le mode de refroidissement s'éteint automatiquement lorsque la température ambiante est inférieure à la température réglée. Le climatiseur continue de ventiler. Lorsque la température ambiante augmente, le mode de refroidissement reprend.

7.2.2. Mode de ventilation

Ce mode de fonctionnement sert à faire circuler l'air dans la pièce, mais pas pour la refroidir.

- ▶ Sélectionnez le mode de ventilation.

Le voyant de fonctionnement  s'allume.

- ▶ Appuyez sur la touche  pour sélectionner une vitesse de ventilateur élevée ou faible.

Lorsque la vitesse du ventilateur est élevée, le voyant de fonctionnement  s'allume.

Lorsque la vitesse du ventilateur est faible, le voyant de fonctionnement  s'allume.



La température et le mode sommeil ne peuvent pas être réglés en mode de ventilation.

7.2.3. Mode déshumidification

Ce mode de fonctionnement sert à réduire l'humidité de l'air dans la pièce.

- ▶ Sélectionnez le mode déshumidification.

Le voyant de fonctionnement  s'allume.

- ▶ Gardez les portes et les fenêtres fermées pour une performance de déshumidification optimale.



La température, le mode sommeil et la vitesse du ventilateur ne peuvent pas être réglés en mode déshumidification.

7.3. Mode sommeil



En mode sommeil, la vitesse du ventilateur est réduite et les voyants de fonctionnement sont éteints.

Le mode sommeil peut uniquement être activé en mode de refroidissement.

- ▶ Sélectionnez le mode de refroidissement.

Le voyant de fonctionnement  s'allume.

- ▶ Appuyez sur la touche  pour activer le mode sommeil.

Le voyant de fonctionnement  s'allume.

7.4. Mode panoramique



En mode pivotant, les lamelles de la sortie d'air se déplacent automatiquement afin de mieux répartir l'air dans la pièce.

- ▶ Appuyez en même temps sur les touches  et  pour activer le mode pivotant.
- ▶ Appuyez à nouveau sur les touches  et  pour désactiver le mode pivotant.

7.5. Réglage de la minuterie

7.5.1. Mise en marche automatique

Vous pouvez définir le délai avant la mise en marche automatique en mode veille.

- ▶ Appuyez sur la touche **M** pendant 3 s pour régler le délai souhaité (1 à 24 heures) avant la mise en marche automatique.

Le voyant de fonctionnement  s'allume et l'affichage « 01 » clignote (= 1 heure).

- ▶ Appuyez sur la touche  pour augmenter la minuterie.
- ▶ Appuyez sur la touche  pour réduire la minuterie.

Votre réglage est confirmé lorsque l'affichage des heures cesse de clignoter.

Le climatiseur s'allume automatiquement lorsque la durée réglée est écoulée.

- ▶ Pour éteindre la minuterie, appuyez de nouveau sur la touche **M**.

Le voyant de fonctionnement  s'éteint.

7.5.2. Arrêt automatique

Lorsque le climatiseur est allumé, vous pouvez définir le délai après lequel l'appareil s'éteindra automatiquement.

- ▶ Appuyez sur la touche **M** pendant 3 s pour régler le délai souhaité (1 à 24 heures).

Le voyant de fonctionnement  s'allume et l'affichage « 01 » clignote (= 1 heure).

- ▶ Appuyez sur la touche  pour augmenter la minuterie.
- ▶ Appuyez sur la touche  pour réduire la minuterie.

Votre réglage est confirmé lorsque l'affichage des heures cesse de clignoter.

Le climatiseur s'éteint automatiquement lorsque la durée réglée est écoulée.

- ▶ Pour éteindre la minuterie, appuyez de nouveau sur la touche **M**.

Le voyant de fonctionnement  s'éteint.

7.6. Vider le réservoir de condensat



ATTENTION !

Risque de blessure !

Il existe un risque pour la santé !

- Ne buvez jamais le liquide de condensation.



AVIS !

Domage matériel !

Il existe un risque de dommages matériels dus à un débordement accidentel du liquide de condensation.

- Ne laissez pas l'appareil sans surveillance lorsque vous videz le réservoir de condensat.

Dans le cadre du fonctionnement normal, l'eau de condensation s'évapore d'elle-même. En cas d'humidité importante, de l'eau de condensation peut s'accumuler dans le climatiseur. Videz régulièrement le bac collecteur d'eau de condensation en cas de fonctionnement dans un contexte d'humidité importante et avant le rangement.

Uniquement en fonctionnement continu et en cas de fonctionnement non surveillé du climatiseur en mode déshumidification et lors du refroidissement, le tuyau d'évacuation du condensat fourni doit être raccordé.

- ▶ Éteignez l'appareil.
- ▶ Retirez l'obturation de l'orifice d'écoulement du condensat.
- ▶ Raccordez le tuyau d'évacuation du condensat de façon correcte tout en veillant à ce qu'il ne soit pas plié et ne rencontre aucun obstacle (ne soit pas obstrué).

-
- ▶ Placez la sortie du tuyau d'évacuation du condensat au-dessus d'une évacuation ou d'un contenant adapté (p. ex. un seau).
 - ▶ Assurez-vous que le liquide de condensation peut s'écouler librement de l'appareil.
 - ▶ N'immergez pas la sortie du tuyau d'évacuation du condensat dans l'eau, sans quoi des « bulles d'air » risquent de se former dans le tuyau.

Pour éviter les fuites d'eau de condensation :

- ▶ Comme la dépression du réservoir de condensat à l'intérieur du climatiseur est élevée, orientez le tuyau d'évacuation du condensat vers le bas, en direction du sol (inclinaison d'env. 20°).
- ▶ Veillez à ce que le tuyau d'évacuation du condensat soit droit, de façon à éviter que le condensat ne se bloque dans le tuyau.

7.7. Montage du tuyau d'évacuation du condensat

En fonctionnement continu et en cas de fonctionnement non surveillé du climatiseur en mode déshumidification et lors du refroidissement, le tuyau d'évacuation du condensat fourni doit être raccordé. Le liquide de condensation peut être acheminé automatiquement dans un réservoir approprié ou dans un tuyau d'évacuation.

- ▶ Retirez l'obturation de l'orifice d'écoulement du condensat.
- ▶ Raccordez le tuyau d'évacuation du condensat de façon correcte et sûre tout en veillant à ce qu'il ne soit pas plié et ne rencontre aucun obstacle.
- ▶ Placez la sortie du tuyau d'évacuation du condensat dans un tube d'évacuation ou dans un récipient et assurez-vous que l'eau puisse s'écouler sans entrave de l'appareil.
- ▶ N'immergez pas l'extrémité du tuyau dans l'eau, sans quoi des bulles d'air risquent de se former dans le tuyau.
- ▶ Pour éviter toute fuite d'eau, veillez à ce que le tuyau soit incliné d'au moins 20 %.
- ▶ Fixez le tuyau sur le tube d'évacuation ou le récipient afin d'éviter tout écoulement d'eau incontrôlé, étant donné que la pression de l'eau est relativement forte, ce qui peut faire bouger le tuyau.

8. Fonctions de sécurité

8.1. Dégivrage automatique

En cas de températures basses dans la pièce, du gel peut se former au niveau de l'évaporateur pendant le fonctionnement. L'appareil commence le dégivrage automatiquement et le voyant  Power clignote.

- Si l'appareil est utilisé en mode de refroidissement ou en mode déshumidification, le capteur de température ambiante détecte que la température de la bobine de l'évaporateur est inférieure à -1°C . Après que le compresseur a fonctionné pendant 10 minutes ou que la température de la bobine est montée à 7°C , l'unité repasse en mode de refroidissement.
- Si l'appareil est utilisé en mode déshumidification et que le capteur de température détecte que la température de l'évaporateur est inférieure à 40°C et que la température différentielle entre la température intérieure de l'appareil et la température de la pièce est inférieure à 19°C , après 20 minutes, l'appareil démarre le dégivrage pour 5 minutes et le voyant  Power clignote.

8.2. Protection contre la surcharge

En cas de panne de courant, un délai de 3 minutes avant le redémarrage du compresseur est prévu pour protéger le compresseur.

9. Commande par application

Pour utiliser pleinement votre climatiseur, téléchargez gratuitement l'application medion Life+ sur votre smartphone depuis le Google Play Store® ou l'App Store d'Apple®.

- ▶ Pour ce faire, scannez tout simplement le code QR suivant ou rendez-vous dans le Play Store (Android™) ou l'App Store (iOS®), et recherchez l'application « **MEDION Life+** ».



Un compte client est requis pour pouvoir utiliser l'application. Pour ce faire, vous avez besoin d'une adresse e-mail valide. Veuillez suivre les instructions de l'application.



9.1. Configuration requise

- Smartphone avec Wi-Fi 802.11 b/g au minimum
- Réseau Wi-Fi 2,4 GHz
- Plateforme Android™ version 9 ou supérieure
- iOS 14 ou supérieur
- Application medion Life+



La commande via l'application medion Life+ ne fonctionne que sur le réseau Wi-Fi de 2,4 GHz. Une utilisation sur le réseau Wi-Fi de 5 GHz n'est pas possible.

9.2. Configuration de l'application/raccordement au climatiseur

- ▶ Branchez le climatiseur sur le secteur et allumez-le.
- ▶ Ouvrez l'application medion Life+.
- ▶ Appuyez et maintenez le bouton  de l'appareil pendant 3 secondes jusqu'à ce que l'icône Wi-Fi  de l'écran commence à clignoter.
- ▶ Si vous n'avez pas encore enregistré d'appareil dans l'application medion Life+ App, appuyez sur le bouton **AJOUTER UN APPAREIL**.
Si vous avez déjà intégré un appareil dans l'application, cliquez sur le bouton .
- ▶ Sélectionnez la section **CLIMATISATION** dans la liste.
- ▶ Sélectionnez le modèle **MEDION AIR CONDITIONER MD37735** dans la liste récapitulative.
- ▶ Suivez maintenant les autres instructions de l'application pour établir la connexion.

9.3. Connexion alternative via un point d'accès de périphérique

Pour l'utilisation d'un réseau 5 GHz ou d'un nom de réseau (SSID) à 2,4 GHz et 5 GHz, nous recommandons le couplage d'appareils via un point d'accès de périphériques pour éviter les problèmes de couplage.

- ▶ Si vous n'avez pas encore enregistré d'appareil dans l'application medion Life+ App, appuyez sur le bouton **AJOUTER UN APPAREIL**.
Si vous avez déjà intégré un appareil dans l'application, cliquez sur le bouton .
- ▶ Sélectionnez la section **CLIMATISATION** dans la liste.
- ▶ Sélectionnez le modèle **MEDION AIR CONDITIONER MD37735** dans la liste récapitulative.
- ▶ Cliquez ensuite sur **SUIVANT**.
- ▶ Sélectionnez le mode AP.

-
- ▶ Cliquez sur **CONNECTER MAINTENANT**. Laissez l'application LIFE+ ouverte. Les paramètres Wi-Fi de votre smartphone s'ouvrent automatiquement.
 - ▶ Sélectionnez le réseau appelé **SMARTLIFE-XXXX** ou **SL-MEDION-XXXX** (**XXXX** est un espace réservé et varie).
 - ▶ Dans le message **AUCUNE CONNEXION INTERNET**, confirmez la requête **CONNECTER**
 - ▶ **CETTE FOIS SEULEMENT** (variable selon le système d'exploitation de votre smartphone).
 - ▶ Attendez que la connexion au point d'accès Wi-Fi soit établie.
 - ▶ Revenez à l'application Life+ (la procédure peut varier en fonction du système d'exploitation de votre smartphone : touche Retour, balayage, etc.).

Le processus d'intégration du climatiseur démarre alors automatiquement.

9.4. Commande vocale via Amazon Alexa ou Google Assistant

Vous pouvez piloter votre appareil en utilisant la commande vocale via Amazon Alexa ou Google Assistant.

- ▶ Ouvrez votre application Alexa ou Google Assistant et ajoutez l'application medion Life+ en tant que « skill » (compétence).
- ▶ Suivez les instructions de l'application concernée, connectez-vous à votre compte client MEDION et confirmez la connexion entre l'application Life+ et l'application Alexa ou Google Assistant.
- ▶ Une fois l'autorisation obtenue, vous pourrez piloter votre appareil par commande vocale.

10. Dépannage

En cas de panne de l'appareil, vérifiez d'abord si vous pouvez résoudre le problème vous-même à l'aide du tableau suivant.

N'essayez en aucun cas de réparer vous-même l'appareil. Si une réparation s'avère nécessaire, veuillez vous adresser à notre SAV ou à un autre atelier spécialisé.



Les travaux de maintenance et de réparation sur le circuit de réfrigérant doivent être effectués uniquement par du personnel qualifié, conformément aux indications du fabricant.

Pour connaître les instructions de réparation, contactez le SAV. Les composants défectueux doivent être remplacés uniquement par des pièces de rechange identiques.

Problème	Cause possible	Dépannage
L'appareil ne fonctionne pas.	La fiche d'alimentation n'est pas branchée correctement.	Débranchez la fiche d'alimentation et rebranchez-la.
	La prise de courant de type F est défectueuse.	Vérifiez la prise de courant de type F en y branchant un autre appareil.
	Erreur inconnue	Contactez le SAV.
L'appareil ne refroidit pas correctement.	Certaines fenêtres ou portes sont ouvertes, permettant ainsi à l'air chaud d'entrer dans la pièce.	Fermez les fenêtres et les portes.
	Les filtres sont très sales.	Nettoyez les filtres comme décrit dans le chapitre « Nettoyage des filtres ».
	La sortie d'air est bloquée.	Veillez à laisser un espace libre d'au moins 50 cm tout autour de l'appareil afin de garantir une aération suffisante.
	Le mode de fonctionnement et la température ne sont pas réglés correctement.	Réglez le mode de fonctionnement et la température sur la bonne valeur.
De l'eau s'échappe de l'appareil.	Débordement lors du déplacement de l'appareil.	Videz le bac de récupération d'eau avant le transport.
	Tuyau d'évacuation du condensat plié.	Redressez le tuyau d'évacuation du condensat.
L'appareil est très bruyant.	L'appareil est placé sur une surface non plane.	Placez l'appareil sur une surface dure et lisse.
	Des pièces desserrées vibrent.	Sécurisez et fixez les pièces.
	L'appareil émet un bruit d'écoulement d'eau.	Ce bruit est dû au flux de réfrigérant. Il est normal.

Problème	Cause possible	Dépannage
Le compresseur ne fonctionne pas.	La protection du mode de refroidissement est active.	Éteignez l'appareil et attendez 3 minutes avant de le rallumer.
	La protection contre la surchauffe est active.	
Affichage d'erreur FL	Pompe ou flotteur défectueux dans l'unité intérieure.	Contactez le SAV.
Affichage d'erreur E1	Panne du capteur de température ambiante.	Contactez le SAV.
Affichage d'erreur E2	Panne du capteur de température du système.	Contactez le SAV.
Affichage d'erreur EF	Défaut du moteur de l'unité intérieure.	Contactez le SAV.
Affichage d'erreur Eb	Niveau de liquide de refroidissement trop bas.	Contactez le SAV.
Affichage d'erreur E4	Protection antigel active.	Contactez le SAV.

11. Nettoyage



AVERTISSEMENT !

Risque d'électrocution !

Il existe un risque de choc électrique dû aux pièces sous tension.

- Ne plongez pas l'appareil dans l'eau ou d'autres liquides et ne le passez pas sous l'eau courante afin d'éviter tout risque d'électrocution.
- Débranchez la fiche d'alimentation de la prise de courant avant tout nettoyage.
- Veillez à éviter toute pénétration de liquides dans l'appareil.



AVERTISSEMENT !

Risque de blessure !

Il existe un risque de coupures dues au contact avec les pales de rotor à arêtes vives se trouvant à l'intérieur du boîtier.

- Ne démontez pas l'appareil pour nettoyer les pales du rotor.



AVIS !

Endommagement de l'appareil !

L'utilisation de produits d'entretien non adaptés sur l'appareil peut endommager les surfaces.

- Évitez les solvants et produits d'entretien chimiques qui pourraient endommager la surface et/ou les inscriptions sur l'appareil.
 - N'utilisez aucun produit d'entretien agressif, chimique ou récurant et aucune éponge dure.
- ▶ Appuyez sur la touche  pour éteindre le climatiseur.
 - ▶ Débranchez la fiche d'alimentation de la prise de courant.
 - ▶ Nettoyez le boîtier uniquement avec un chiffon doux et humide ou un torchon de cuisine doux et fin.
 - ▶ Humidifiez le torchon avec de l'eau savonneuse douce afin de pouvoir retirer les saletés tenaces.
 - ▶ Séchez soigneusement le boîtier avant de mettre l'appareil en marche.

11.1. Nettoyage du filtre



AVIS !

Endommagement de l'appareil !

De la poussière s'accumule dans les filtres et réduit le flux d'air. Le flux d'air réduit entrave l'efficacité de l'appareil. En cas de trop grande accumulation de poussière, le filtre peut être bloqué et des dommages matériels peuvent survenir sur l'appareil.

- Nettoyez les filtres régulièrement (au moins toutes les 2 semaines) comme décrit ci-après.
- N'utilisez jamais l'appareil sans filtres : cela pourrait encrasser l'évaporateur.

- ▶ Appuyez sur la touche  pour éteindre le climatiseur.
- ▶ Débranchez la fiche d'alimentation de la prise de courant.
- ▶ Retirez complètement le tamis filtrant de l'appareil.
- ▶ Utilisez un aspirateur pour aspirer la poussière des filtres.
- ▶ Retournez les filtres et passez-les sous l'eau courante. Faites couler l'eau à travers le filtre dans le sens opposé à la direction du flux d'air.
- ▶ Mettez les filtres de côté et laissez-les sécher complètement à l'air libre.

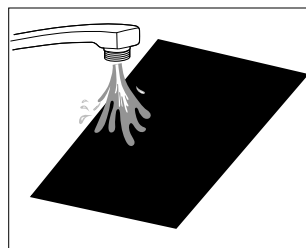

Fig. Nettoyer les tamis filtrants



AVERTISSEMENT !

Risque de blessure !

Risques de coupure en cas de contact avec les surfaces coupantes de l'évaporateur lors de l'installation des filtres.

- Ne touchez pas les surfaces coupantes de l'évaporateur à mains nues.

- ▶ Remettez les filtres secs dans l'appareil.

12. Non-utilisation et stockage prolongés

En cas de non-utilisation prolongée du climatiseur, celui-ci doit être nettoyé et séché complètement.





AVIS !

Endommagement de l'appareil !

L'évaporateur situé à l'intérieur de l'appareil doit avoir entièrement séché avant le stockage de l'appareil, afin d'éviter tout endommagement et toute formation de moisissure.

■ Arrêtez le climatiseur, débranchez la fiche de la prise de courant. Placez le climatiseur plusieurs jours dans un endroit sec et bien aéré pour le laisser sécher ou faites sécher le climatiseur avec le mode de fonctionnement ventilation pendant quelques heures, jusqu'à ce que le tuyau de condensat soit sec.

- ▶ Appuyez sur la touche  pour allumer le climatiseur.
- ▶ Sélectionnez le mode de ventilation. Le voyant de fonctionnement  s'allume.
- ▶ Laissez le climatiseur fonctionner en mode de ventilation pendant quelques heures afin de sécher entièrement l'intérieur de l'appareil.
- ▶ Appuyez sur la touche  pour éteindre le climatiseur.
- ▶ Débranchez la fiche d'alimentation de la prise de courant.
- ▶ Retirez et nettoyez le tamis filtrant, puis laissez-le sécher complètement.
- ▶ Remettez le tamis filtrant dans le cadre prévu à cet effet dans le boîtier.
- ▶ Rangez le climatiseur et les accessoires dans une pièce sombre, aérée, sèche et à l'abri du gel, dans leur emballage d'origine si possible.
- ▶ Stockez le climatiseur dans une pièce sans sources de fonctionnement continu (p. ex. flammes nues, appareil au gaz ou chauffage électrique).

13. Recyclage



EMBALLAGE

Votre appareil se trouve dans un emballage qui le protège des dommages pendant le transport. Les emballages sont fabriqués à partir de matériaux qui peuvent être éliminés de manière écologique et remis à un service de recyclage approprié.



Tenez compte du marquage **suivant des** emballages pour le tri des déchets avec les abréviations (a) et numéros (b) :

1-7 : plastiques/20-22 : **Papier et carton**/80-98 : **Matériaux composites**



(Uniquement en France)

Le symbole « Triman » informe le consommateur que le produit est recyclable, qu'il est soumis à un système de responsabilité élargi du fabricant et, en France, à des consignes de tri.



APPAREIL

Il est interdit d'éliminer les appareils usagés portant le symbole ci-contre avec les déchets ménagers.

Conformément à la directive 2012/19/UE, l'appareil doit être recyclé de manière réglementaire lorsqu'il arrive en fin de cycle de vie.

Les matériaux recyclables contenus dans l'appareil sont ainsi recyclés, ce qui évite la pollution de l'environnement et les effets négatifs sur la santé des personnes.

Déposez l'appareil usagé dans un point de collecte de déchets électriques et électroniques ou dans un centre de tri.

Pour de plus amples renseignements, adressez-vous à l'entreprise de collecte des déchets locale ou à la municipalité.

- ▶ Le fluide frigorigène R290 ne doit pas être déversé dans l'environnement.



PILES

Ne jetez en aucun cas les piles usagées avec les déchets domestiques.

Les piles doivent être éliminées de manière appropriée. Les magasins vendant des piles et les lieux de collecte municipaux mettent à disposition des containers spéciaux destinés à cet effet. Renseignez-vous auprès de votre entreprise de recyclage locale ou de votre municipalité.

Dans le cadre de la réglementation relative à la distribution de piles ou la livraison d'appareils contenant des piles, nous sommes tenus de vous informer de ce qui suit :

En tant qu'utilisateur final, vous êtes légalement tenu de retourner les piles usagées.

Le symbole de la poubelle barrée signifie que les piles ne doivent pas être jetées avec les ordures ménagères.

14. Caractéristiques techniques

Climatiseur	
Modèle	MD 37735
Distributeur	MEDION AG Am Zehnthof 77 45307 Essen Allemagne
Numéro d'enregistrement au registre du commerce	HRB 13274
Alimentation électrique	CA 220-240 V~ 50 Hz
Puissance nominale	560 watts
Puissance frigorifique	5000 BTU
Réfrigérant :	R290
Quantité de réfrigérant	130 g
Niveaux de puissance	2
Surface maximale de la pièce	12 m ² env.
Débit d'air	280 m ³ /h
Capacité de déshumidification :	env. 0,5 l/h
Dimensions de l'unité intérieure (Lx-HxP)	445 x 310 x 190 mm
Dimensions de l'unité extérieure (LxHxP)	440 x 355 x 210 mm
Poids de l'unité intérieure	env. 5,6 kg
Poids de l'unité extérieure	env. 14,4 kg
Volume de fonctionnement	< 63 dB(A)

Interface Wi-Fi de communication sans fil

Standard	802.11 b/g/n
Chiffrement	WEP/WPA/WPA2
Gamme de fréquences	2400 – 2480,5 MHz

Interface Wi-Fi de communication sans fil

Puissance d'émission max.	17 dBm
Canal	1 - 13

15. Fiche produit

	Symbole	Valeur	Unité
Désignation fabricant	MD 37735		
Puissance nominale en mode refroidissement	P_{rated}	1,465	kW
Puissance nominale en mode chauffage	P_{rated}	--	
Consommation d'énergie nominale en mode refroidissement	P_{EER}	0,56	kW
Consommation d'énergie nominale en mode chauffage	P_{COP}	--	
Coefficient de performance nominale en mode refroidissement	EERd	2,62	
Coefficient de performance nominale en mode chauffage	COPd	--	
Consommation en fonctionnement « Thermostat éteint »	P_{TO}	--	
Consommation en mode veille	P_{SB}	2,0	S
Consommation électrique des climatiseurs à un canal/deux canaux (indication séparée pour le refroidissement et le chauffage)	Q_{SD}	0,546 (mode refroidissement)	kWh/h
Niveau de puissance acoustique	L_{WA}	63	dB(A)
Potentiel de réchauffement global	PRG	3	
Adresse de contact pour plus d'informations :	MEDION AG, Am Zehnthof 77, 45307 Essen, Allemagne		

16. Information relative à la conformité UE

C **E** L'entreprise MEDION AG déclare par la présente que le type de dispositif sans fil MD 37735 est conforme aux directives 2014/53/UE, 2009/125/CE et 2011/65/UE.

La déclaration de conformité UE intégrale est disponible à l'adresse Internet suivante : www.medion.com/conformity.

17. Informations relatives au service après-vente

Si votre appareil ne fonctionne pas de la manière dont vous le souhaitez, veuillez d'abord vous adresser à notre service après-vente. Vous disposez des moyens suivants pour entrer en contact avec nous :

- Au sein de notre Service-Community, vous pouvez discuter avec d'autres utilisateurs ainsi qu'avec nos collaborateurs pour partager vos expériences et vos connaissances.
Vous pouvez accéder à notre Service-Community ici : community.medion.com.
- Vous pouvez également utiliser notre formulaire de contact disponible ici : www.medion.com/contact.
- Notre équipe du service après-vente se tient également à votre disposition via notre assistance téléphonique ou par courrier.

France	
Horaires d'ouverture	Hotline SAV
Lun - Ven : 9h00 à 19h00	☎ 02 43 16 60 30
Adresse du service après-vente	
MEDION France 75 Rue de la Foucaudière 72100 LE MANS France	
Suisse	
Horaires d'ouverture	Hotline SAV
Lun - Ven : 9h00 à 19h00	☎ 0848 - 33 33 32

Adresse du service après-vente

MEDION/LENOVO Service Center
Ifangstrasse 6
8952 Schlieren
Suisse

Belgique & Luxembourg

Horaires d'ouverture

Lun - Ven : 9h00 à 19h00

Hotline SAV (Belgique)

☎ 02 - 200 61 98

Hotline SAV (Luxembourg)

☎ 34 - 20 808 664

Adresse du service après-vente

MEDION B.V.
John F.Kennedylaan 16a
5981 XC Panningen
Pays-Bas



La présente notice d'utilisation et bien d'autres sont disponibles au téléchargement sur le portail du SAV www.medionservice.com.

Dans le cadre d'un développement durable, nous renonçons à imprimer les conditions de garantie. Vous trouverez également nos conditions de garantie sur notre portail de services.

Vous pouvez également scanner le code QR ci-contre pour charger la notice d'utilisation sur un appareil mobile via le portail de service.

18. Mentions légales

Copyright © 2024

Date : 09. janvier 2024

Tous droits réservés.

La présente notice d'utilisation est protégé par les droits d'auteur.

Toute reproduction sous forme mécanique, électronique ou sous toute autre forme que ce soit est interdite sans l'autorisation préalable écrite du fabricant.

L'entreprise suivante possède les droits d'auteur :

MEDION AG

Am Zehnthof 77

45307 Essen

Allemagne

Veillez noter que l'adresse ci-dessus n'est pas celle du service des retours. Contactez toujours notre service après-vente d'abord.

Inhoudsopgave

1.	Informatie over deze gebruiksaanwijzing.....	77
1.1.	Betekenis van de symbolen.....	77
2.	Gebruiksdoel.....	78
3.	Veiligheidsvoorschriften	79
3.1.	Stroomvoorziening.....	79
3.2.	Aanwijzingen voor het koelmiddel	82
3.3.	Productspecifieke gevaren	83
3.4.	Geluidsemissie	84
3.5.	Opslag/transport.....	84
4.	Inhoud van de levering	85
5.	Overzicht van het apparaat	86
6.	Airco voorbereiden/opstellen	89
6.1.	Condensaatafvoerslang monteren	89
6.2.	Airco monteren	90
7.	Bediening	91
7.1.	Apparaat in-/uitschakelen	91
7.2.	Modus instellen	91
7.3.	Slaapmodus.....	92
7.4.	Zwenkmodus.....	93
7.5.	Timer instellen.....	93
7.6.	Condensaateservoir leegmaken	94
7.7.	Condensaatafvoerslang monteren	95
8.	Veiligheidsfuncties.....	95
8.1.	Automatisch ontdooien.....	95
8.2.	Beveiliging tegen overbelasting.....	95
9.	App-besturing.....	96
9.1.	Systeemvereisten	96
9.2.	App instellen/verbinden met de airco	96
9.3.	Alternatieve verbinding via hotspot van apparaat.....	97
9.4.	Spraakbediening via Amazon Alexa of de Google Assistent	97
10.	Problemen oplossen.....	98
11.	Reiniging	100
11.1.	Filterzeef reinigen	101
12.	Langdurig niet-gebruik en opslag	102
13.	Afvalverwerking	103

14.	Technische gegevens.....	104
15.	Productinformatieblad	105
16.	EU-conformiteitsinformatie.....	105
17.	Service-informatie.....	106
18.	Colofon	107

1. Informatie over deze gebruiksaanwijzing



Hartelijk dank dat u voor ons product hebt gekozen. Wij wensen u veel plezier met het apparaat.

Lees de veiligheidsvoorschriften en de volledige gebruiksaanwijzing aandachtig door voordat u het apparaat in gebruik neemt. Neem de waarschuwingen op het apparaat en in de gebruiksaanwijzing in acht.

Houd de gebruiksaanwijzing altijd binnen handbereik. Geef als u het apparaat verkoopt of doorgeeft ook altijd deze gebruiksaanwijzing mee, omdat deze een essentieel onderdeel van het product is.

1.1. Betekenis van de symbolen

Als een tekstgedeelte is gemarkeerd met een van de volgende waarschuwingsymbolen, moet het in de tekst beschreven gevaar worden vermeden om de daar genoemde mogelijke risico's te voorkomen.



GEVAAR!

Waarschuwing voor direct levensgevaar!



WAARSCHUWING!

Waarschuwing voor mogelijk levensgevaar en/of ernstig blijvend letsel!



WAARSCHUWING!

Waarschuwing voor gevaar door een elektrische schok!



WAARSCHUWING!

Waarschuwing voor gevaar door brandgevaarlijke en/of licht ontvlambare stoffen!



VOORZICHTIG!

Waarschuwing voor mogelijk minder ernstig of licht letsel!



LET OP!

Neem de aanwijzingen in acht om materiële schade te voorkomen!



Meer informatie over het gebruik van het apparaat!



Lees vóór het gebruik van het apparaat de gebruiksaanwijzing door!



Neem de reparatie-instructies in acht!



CE-markering

Producten die zijn gemarkeerd met dit symbool, voldoen aan de eisen van de EU-richtlijnen (zie het hoofdstuk 'EU-conformiteitsinformatie').



Symbool randaarde (bij veiligheidsklasse I)

Elektrische apparaten van veiligheidsklasse I zijn elektrische apparaten die minimaal basisisolatie hebben en die zijn uitgerust met een apparaatstekker met een veiligheidscontact of met een aansluitkabel met aarddraad.



Symbool voor wisselstroom

- Opsommingsteken / informatie over gebeurtenissen die zich tijdens de bediening kunnen voordoen
- ▶ Instructie voor een uit te voeren handeling
- Veiligheidsvoorschriften die in acht moeten worden genomen
-  Hiermee wordt op de transportverpakking aangegeven hoe het product rechtop wordt gezet.

2. Gebruiksdoel

Dit apparaat dient voor luchtkoeling in afgesloten ruimtes binnenshuis.

Het apparaat is uitsluitend bedoeld voor particulier gebruik en niet voor industrieel/commercieel gebruik.

Houd er rekening mee dat bij gebruik van het apparaat voor een ander doel dan waarvoor het is bestemd, de aansprakelijkheid vervalt:

- **Bouw het apparaat niet om zonder onze toestemming. Gebruik uitsluitend door ons geleverde of goedgekeurde aanbouwapparaten.**
- **Gebruik uitsluitend door ons geleverde of goedgekeurde reserveonderdelen en accessoires.**
- **Neem alle informatie in deze gebruiksaanwijzing in acht en houd u in het bijzonder aan de veiligheidsvoorschriften. Iedere andere vorm van gebruik geldt als niet in overeenstemming met het gebruiksdoel en kan letsel of materiële schade tot gevolg hebben.**

3. Veiligheidsvoorschriften

- Bewaar het apparaat en de accessoires buiten het bereik van kinderen.
- Dit apparaat kan worden gebruikt door kinderen vanaf 8 jaar en door personen met een lichamelijke, zintuiglijke of verstandelijke beperking of gebrek aan kennis en/of ervaring, mits iemand toezicht op hen houdt of hun instructie heeft gegeven hoe ze het apparaat veilig kunnen gebruiken en ze hebben begrepen welke gevaren het gebruik van het apparaat met zich meebrengt.
- Kinderen mogen niet met het apparaat spelen.
- Reiniging en gebruikersonderhoud mogen niet worden uitgevoerd door kinderen.
- Kinderen kunnen de risico's die bij het gebruik van elektrische apparaten kunnen optreden niet goed inschatten. Wees vooral voorzichtig bij gebruik van het apparaat als er kinderen in de buurt zijn.
- Kinderen jonger dan 8 jaar moeten uit de buurt van het apparaat en het netsnoer worden gehouden.

3.1. Stroomvoorziening



WAARSCHUWING!

Gevaar voor elektrische schokken / kortsluiting!

Er bestaat gevaar voor een elektrische schok of kortsluiting door spanningvoerende onderdelen.

- Dompel het apparaat niet onder in water of andere vloeistoffen en houd het ook niet onder stromend water, omdat dit een elektrische schok kan veroorzaken.
- Sluit het apparaat alleen aan op een volgens de voorschriften geïnstalleerd en goed bereikbaar stopcontact in de buurt van het apparaat. De lokale netspanning moet overeenkomen met de technische gegevens van het apparaat.

-
- Trek de stekker van het apparaat uit het stopcontact:
 - wanneer u het apparaat reinigt;
 - wanneer u het apparaat niet meer gebruikt;
 - wanneer u geen toezicht meer hebt op het apparaat;
 - bij onweer.
 - Trek altijd aan de stekker, nooit aan het netsnoer.
 - Plaats het apparaat niet in de buurt van een wasbak en stel het niet bloot aan druij- en spatwater.
 - Gebruik het apparaat uitsluitend binnenshuis.
 - Let op dat het netsnoer niet in contact komt met hete voorwerpen of oppervlakken.
 - Gebruik het apparaat niet als het apparaat zelf of het netsnoer zichtbaar is beschadigd of het apparaat is gevallen.
 - Controleer het apparaat en het netsnoer vóór het eerste gebruik en altijd na gebruik op beschadigingen.
 - Wikkel het netsnoer helemaal af.
 - Zorg ervoor dat er geen knikken in het netsnoer komen en dat het snoer nergens klem zit.
 - Neem bij transportschade onmiddellijk contact op met het Service Center.
 - Breng in geen geval zelf wijzigingen aan in het apparaat. Probeer niet om zelf een onderdeel van het apparaat te openen en/of te repareren.
 - Laat het netsnoer uitsluitend repareren door een professioneel reparatiebedrijf of neem contact op met het Service Center om gevaarlijke situaties te voorkomen.
 - Raak de stekker nooit aan met vochtige of natte handen.

-
- Stel het apparaat niet bloot aan extreme omstandigheden.
Vermijd:
 - hoge luchtvochtigheid of vocht;
 - extreem hoge en lage temperaturen;
 - direct zonlicht;
 - open vuur;
 - mechanische trillingen of schokken;
 - overmatige blootstelling aan stof;
 - ontbrekende ventilatie, zoals in een kast of boekenrek.
 - Controleer of het apparaat uitgeschakeld is voordat u de stekker in het stopcontact steekt.
 - Trek de stekker nooit uit het stopcontact als het apparaat ingeschakeld is.
 - Gebruik geen meervoudige stekkerdoos.
 - Schakel het apparaat onmiddellijk uit en trek de stekker uit het stopcontact als u een onaangename geur (brandlucht) ruikt.
 - Gebruik geen brandbare reinigingsmiddelen.
 - Gebruik geen andere dan de door de fabrikant aanbevolen middelen voor het versnellen van het ontdooiproces of voor de reiniging.
 - Zorg ervoor dat er niemand over het netsnoer kan struikelen.
Gebruik geen verlengsnoeren.
 - Plaats het apparaat recht op een stabiele, vlakke ondergrond.
 - Plaats het apparaat alleen op de vloer.
 - Gebruik het apparaat niet zonder dat de filterzeef is geplaatst.

3.2. Aanwijzingen voor het koelmiddel

Het in dit apparaat gebruikte koelmiddel R290 heeft geen schadelijke invloed op de ozonlaag (ODP), een verwaarloosbaar broeikas effect (GWP) en is wereldwijd beschikbaar. Vanwege zijn efficiënte energetische eigenschappen is R290 uitermate geschikt als koelmiddel voor deze toepassing. Vanwege de hoge ontvlambaarheid van het koelmiddel moeten bijzondere voorzorgsmaatregelen in acht worden genomen.



WAARSCHUWING!

Brandgevaar!

Het koelsysteem van het apparaat bevat het natuurlijke koelmiddel propaan R290.

- Beschadig het koelmiddelcircuit niet.
- De ruimte voor gebruik, opslag en installatie moet minimaal 4 m² groot zijn, zodat er bij beschadiging van het koelsysteem voldoende lucht is.
- Ventileer de ruimte als het koelsysteem toch beschadigd is geraakt. Evacueer de ruimte. Vermijd open vuur en ontstekingsbronnen. Laat het apparaat door een professional repareren voordat u het weer in gebruik neemt.
- Aanpassingen aan het koelmiddelcircuit zijn niet toegestaan en hebben tot gevolg dat de garantie komt te vervallen.
- Gebruik geen andere dan de door de fabrikant aanbevolen middelen voor het versnellen van het ontdooiproces of voor de reiniging.
- Extreem ontvlambaar gas: vermijd open vuur, vonken en ontstekingsbronnen tijdens gebruik, onderhoud en afvoer van het apparaat.
- Bevat gas onder druk, kan bij opwarming exploderen.
- Bij brand van uitstromend gas blust u niet voordat de lekkage zonder gevaar kan worden verholpen.

- Bij reparatie- en onderhoudswerkzaamheden (bijv. bij werken met warmte en hitte aan het apparaat): Houd voor noodgevallen een brandblusser met poeder of CO² in de buurt.
- Berg het apparaat op een goed geventileerde plaats op die beschermd is tegen direct zonlicht.
- Verwijder geen veiligheidssymbolen, stickers of etiketten van het apparaat en zorg ervoor dat deze leesbaar blijven.
- Neem de nationale gasvoorschriften in acht.
- Gebruik het apparaat alleen met het voorgeschreven koelmiddel R290.



WAARSCHUWING!

- Laat onderhouds- en reparatiewerkzaamheden aan het koelmiddelcircuit alleen uitvoeren door een vakman en volgens de aanwijzingen van de fabrikant.
- Neem contact op met het Service Center voor reparatie-instructies. Componenten mogen alleen door identieke reparatieonderdelen worden vervangen.

3.3. Productspecifieke gevaren

- Steek geen vingers of andere voorwerpen in de luchtafvoeropeningen.
- Gebruik het apparaat niet in een ruimte waarin mogelijk brandbare gassen kunnen vrijkomen.
- Gebruik het apparaat niet in de badkamer of andere vochtige omgevingen.
- Voorzichtig met lang haar: Lang haar kan door de luchtstroom worden ingezogen!
- Plaats en vervoer het apparaat altijd rechtop. Gebruik het apparaat nooit als het schuin staat.
- Gebruik geen spuitbussen in de buurt van het apparaat.
- Dek luchttoevoer- en luchtafvoeropeningen nooit af.

-
- Als de condensaatafvoerslang is aangesloten op de condensaatafvoeropening, moet deze volgens de aanwijzingen gemonteerd zijn en niet vervormd of gebogen zijn.
 - Let erop dat er in de directe omgeving van het apparaat geen stoffen, zoals gordijnen, hangen of liggen. Deze stoffen kunnen worden aangezogen en in het apparaat vast komen te zitten.
 - Gebruik het apparaat niet op een ongelijke ondergrond of in de buurt van een trap. Voorkom dat het apparaat tijdens het gebruik kan kantelen (bijvoorbeeld door randen op de vloer).
 - Gebruik het apparaat niet in de directe omgeving van warmtebronnen zoals radiatoren, warmtereservoirs, ovens of andere apparaten die warmte afgeven.
 - Controleer alle schroefverbindingen en stekkers regelmatig!
 - Draai losse schroeven aan en zorg dat stekkers stevig zijn aangesloten.
 - Draag het apparaat niet terwijl het in gebruik is.
 - Plaats of leg geen voorwerpen op het apparaat.
 - Klim en zit niet op het apparaat.
 - Gebruik het apparaat niet in explosiegevaarlijke omgevingen. Hiertoe horen bijvoorbeeld tankinstallaties, opslagplaatsen voor brandstof en ruimtes waar oplosmiddelen worden verwerkt. Ook in omgevingen waar veel fijnstof voorkomt (bijvoorbeeld meel- of houtstof), mag dit apparaat niet worden gebruikt.

3.4. Geluidsemisatie

- Het geluidsniveau van het apparaat is minder dan 63 dB(A).

3.5. Opslag/transport

- Transporteer het apparaat indien mogelijk altijd rechtop. Na transport wacht u 24 uur voordat u het apparaat aansluit op het elektriciteitsnet en inschakelt, zodat het koelmiddelcircuit na het transport tot rust kan komen.

-
- Maak vóór opslag en transport altijd het condensaatreservoir en de afvoerslang leeg.

DE

FR

NL

ES

IT

EN

4. Inhoud van de levering



GEVAAR!

Verstikkingsgevaar!

Er bestaat verstikkingsgevaar door het inslikken of onjuist gebruiken van verpakkingsfolie!

- Bewaar al het gebruikte verpakkingsmateriaal (plastic zakken, stukken polystyreen enzovoort) buiten het bereik van kinderen.
 - Laat kinderen niet met de verpakking spelen.
- ▶ Haal het product uit de verpakking en verwijder al het verpakkingsmateriaal.
 - ▶ Controleer de levering op volledigheid en informeer ons binnen 14 dagen na aankoop indien de levering niet compleet is.
 - ▶ De mobiele airco moet vóór elk gebruik op beschadigingen worden gecontroleerd.

Het door u gekochte pakket moet het volgende bevatten:

- Binnenunit
- Buitenunit
- Verbindingslang
- Houder binnenunit
- Houder buitenunit
- Rubberen demper
- Bevestigingsschroeven
- Condensaatafvoerslang
- Beschermfolie
- Beknopte gebruiksaanwijzing

5. Overzicht van het apparaat

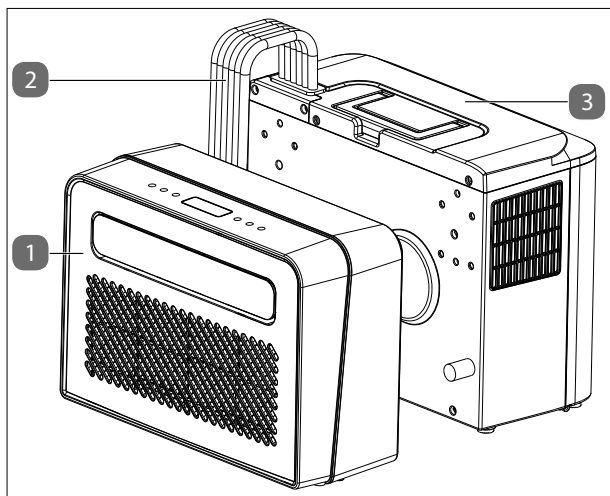
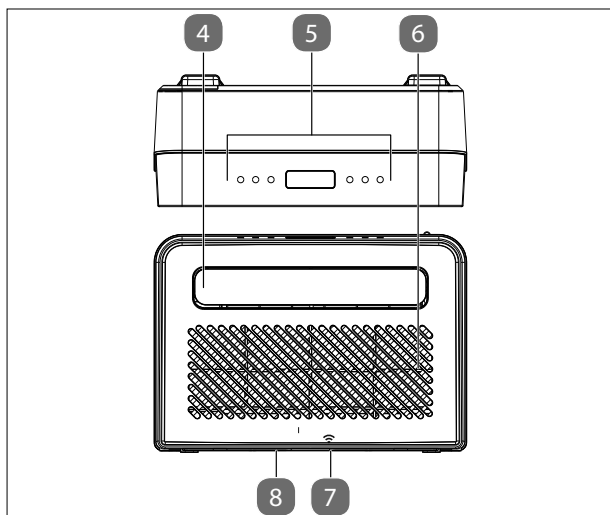

Fig. totaaloverzicht

1. Binnenunit
2. Verbindings slang
3. Buitenunit



Afb. binnenunit

4. Luchtuitlaat
5. Bedieningselementen
6. Aanzuigopening met filterzeef
7. Afvoeropening condensaat
8. Filterzeef (naar beneden toe uittrekbaar)

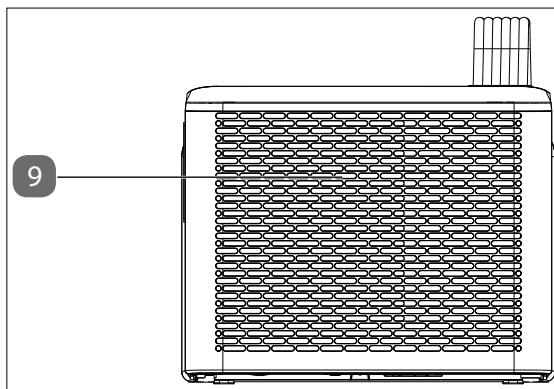

9. Aanzuigopening

Afb. buitenunit, voorzijde

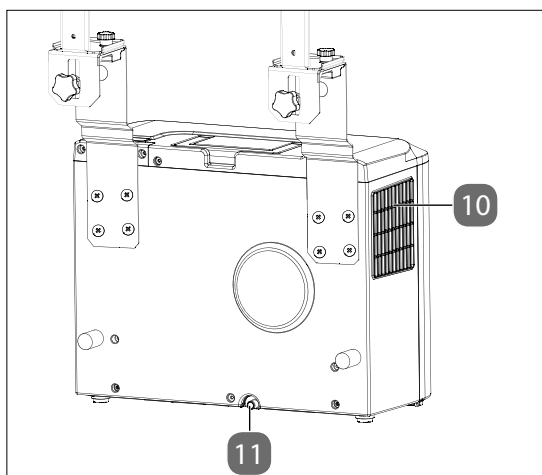

10. Luchtafvoeropening

11. Afvoeropening condensaat

Afb. buitenunit, achterzijde

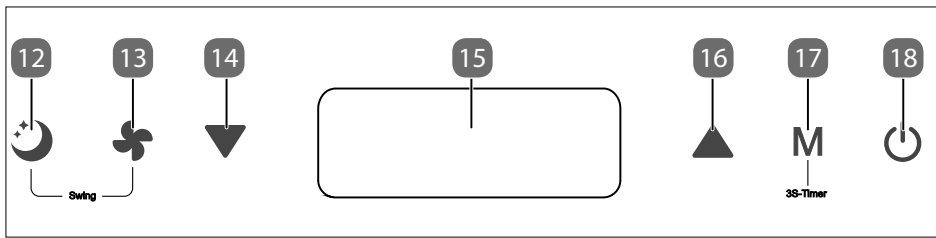

Afb.: bedieningspaneel

12. Slaapmodus in-/uitschakelen
13. Ventilatorsnelheid instellen
14. Waarde verminderen
15. Display
16. Waarde verhogen
17. Modus instellen
18. Apparaat in-/uitschakelen

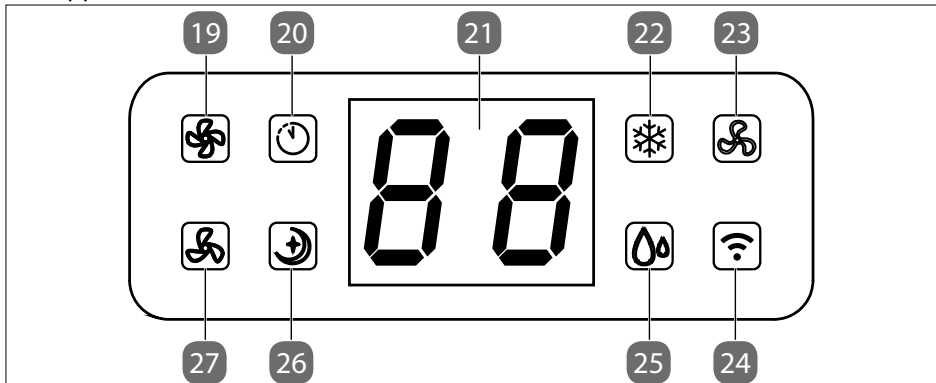

Afb. display

19. Hoge ventilatorsnelheid geactiveerd
20. Timer geactiveerd
21. Display
22. Koelmodus geactiveerd
23. Ventilatiemodus geactiveerd
24. Draadloos netwerk geactiveerd
25. Ontvochtigingsmodus geactiveerd
26. Slaapmodus geactiveerd
27. Lage ventilatorsnelheid geactiveerd

6. Airco voorbereiden/opstellen

- ▶ Verwijder al het verpakkingsmateriaal en controleer de airco op eventuele beschadigingen voordat u deze in gebruik neemt.



Waarschuwing!

Brandgevaar!

Het koelsysteem van het apparaat bevat het natuurlijke koelmiddel propaan R-290.

- De ruimte voor gebruik, opslag en installatie moet minimaal 4 m² groot zijn, zodat er bij beschadiging van het koelsysteem voldoende lucht is.
 - Neem de veiligheidsvoorschriften in acht die staan vermeld bij "Aanwijzingen voor koelmiddel".
- ▶ Laat de airco minimaal 24 uur rechtop staan voordat u deze inschakelt.
 - ▶ Gebruik de airco alleen bij een omgevingstemperatuur tussen 5 °C en 35 °C.
 - ▶ Neem de aanwijzingen in "3.3. Productspecifieke gevaren" op blz. 83 in acht.

6.1. Condensaatafvoerslang monteren

Het condenswater kan automatisch in een geschikt reservoir of in een afvoer worden geleid.

- ▶ Verwijder de sluiting van de condensaatafvoeropening.
- ▶ Sluit de condensaatafvoerslang goed aan volgens de aanwijzingen en zorg ervoor dat de slang niet is geknikt en vrij is van obstakels.
- ▶ Leg de uitlaat van de condensaatafvoerslang in een afvoer of reservoir en zorg ervoor dat het water ongehinderd uit het apparaat kan stromen.
- ▶ Dompel het uiteinde van de slang niet in water, omdat anders een "luchtsluis" in de slang kan ontstaan.
- ▶ Om lekken van water te voorkomen, moet u ervoor zorgen dat de slang een verval heeft van minstens 20 %.
- ▶ Beveilig de slang bij de afvoer of het reservoir om het ongecontroleerd wegstromen van het water te vermijden, omdat de waterdruk vrij hoog is en de slang kan bewegen.

6.2. Airco monteren

De airco moet aan een venster worden gemonteerd. Ga te werk zoals hierna is beschreven:

- ▶ Verbind de binnen- en de buitenhouder met de meegeleverde kartelschroeven, zoals hiernaast wordt getoond.

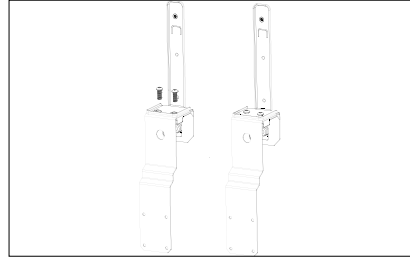

Afb. montage van houder

- ▶ Monteer de meegeleverde rubberen dempers aan de achterzijde van de buitenunit en schroef deze vervolgens vast op de voornoemde houder.

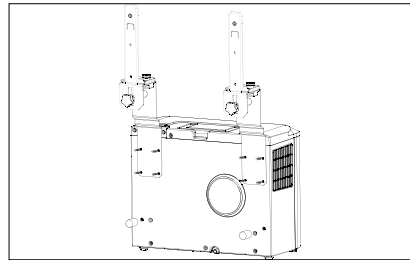

Afb. montage op de buitenunit



LET OP!

Mogelijke materiële schade!

Het apparaat kan door omvallen beschadigd raken.

■ Beveilig het apparaat tegen omvallen!

- ▶ Schroef de binnenunit ook vast op de houder. Gebruik ook hiervoor de meegeleverde kartelschroeven.
- ▶ Plaats nu de beschermfolie om de verbindingsslang en bevestig deze met behulp van de klittenband.

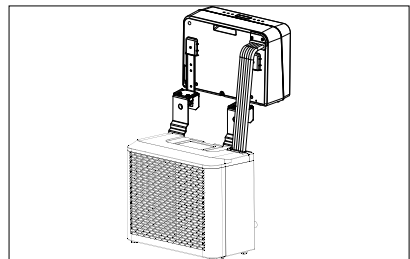

Afb. montage op de binnenunit

- ▶ Plaats de gehele unit nu in de vensteropening en bevestig deze daar met behulp van de kartelschroeven. Plaats eronder indien nodig een lap of handdoek om het venster tegen beschadiging te beschermen.

De montage is nu afgerond en de airco is gebruiksklaar.

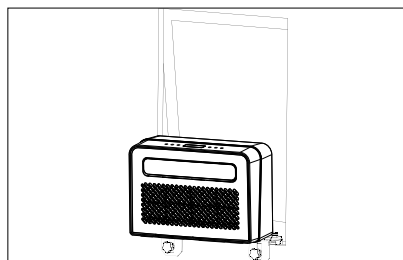

Afb. in de vensteropening plaatsen



7. Bediening

- ▶ Steek de netstekker in een geschikt stopcontact.



Nadat u de stekker hebt aangesloten, klinkt er een geluidssignaal. De airco staat nu in de stand-bymodus.



7.1. Apparaat in-/uitschakelen

- ▶ Druk op de toets  om de airco in te schakelen.
- ▶ Druk tijdens bedrijf opnieuw op de toets  om de airco uit te schakelen.
- ▶ Wacht na het uitschakelen van het apparaat ca. 3 minuten voordat u de airco weer inschakelt.

7.2. Modus instellen

- ▶ Druk op de toets **M** om te wisselen tussen de modi. Het controlelampje wisselt tussen de verschillende modi.

De volgende modi zijn mogelijk:



-  **KOELMODUS**
-  **VENTILATIEMODUS**
-  **ONTVOCHTIGINGSMODUS**

7.2.1. Koelmodus

Deze modus is bedoeld voor het koelen van de ruimte.

- ▶ Kies de koelmodus.

Het controlelampje  brandt.

- ▶ Druk op de toets  of  om de gewenste temperatuur in te stellen.
- ▶ Druk op de toets  om een hoge of lage ventilatorsnelheid in te stellen.

Bij hoge ventilatorsnelheid brandt het controlelampje .

Bij lage ventilatorsnelheid brandt het controlelampje .



De koelmodus wordt automatisch uitgeschakeld wanneer de temperatuur in de ruimte lager is dan de ingestelde temperatuur. De airco blijft ventileren. Als de temperatuur in de ruimte stijgt, wordt de koelmodus weer geactiveerd.

7.2.2. Ventilatiemodus

In deze modus wordt de lucht in de ruimte rondgeblazen, maar niet gekoeld.

- ▶ Kies de ventilatiemodus.

Het controlelampje  brandt.

- ▶ Druk op de toets  om een hoge of lage ventilatorsnelheid in te stellen.

Bij hoge ventilatorsnelheid brandt het controlelampje .

Bij lage ventilatorsnelheid brandt het controlelampje .



In de ventilatiemodus kunt u de temperatuur en de slaapmodus niet instellen.

7.2.3. Ontvochtigingsmodus

In deze modus wordt de luchtvochtigheid in de ruimte verlaagd.

- ▶ Kies de ontvochtigingsmodus.

Het controlelampje  brandt.

- ▶ Voor een betere ontvochtiging houdt u deuren en ramen gesloten.



De temperatuur, de slaapmodus en de ventilatorsnelheid kunt u in de ontvochtigingsmodus niet instellen.

7.3. Slaapmodus



In de slaapmodus wordt de ventilatorsnelheid verlaagd en worden de controlelampjes uitgeschakeld.

De slaapmodus kan alleen vanuit de koelmodus worden geactiveerd.

- ▶ Kies de koelmodus.

Het controlelampje  brandt.

- ▶ Druk op de toets  om de slaapmodus te activeren.

Het controlelampje  brandt.

7.4. Zwenkmodus



In de zwenkmodus bewegen de lamellen op de luchtuitleat automatisch, om de lucht beter in de ruimte te verdelen.

- ▶ Druk tegelijkertijd op de toetsen  en  om de zwenkmodus te activeren.
- ▶ Druk opnieuw tegelijkertijd op de toetsen  en  om de zwenkmodus uit te schakelen.



7.5. Timer instellen

7.5.1. Automatisch inschakelen

In de stand-bymodus kunt u de periode instellen waarna het apparaat automatisch inschakelt.

- ▶ Druk op de toets **M** gedurende 3 seconden om de gewenste periode (1 tot 24 uur) in te stellen waarna het apparaat automatisch inschakelt.

Het controlelampje  brandt en op het display knippert "01" (=1 uur).

- ▶ Druk op de toets  om de timer te verhogen.
- ▶ Druk op de toets  om de timer te verlagen.

Wanneer de weergave van de uren niet meer knippert, is de instelling bevestigd. De airco wordt automatisch ingeschakeld nadat de ingestelde tijd is verstreken.

- ▶ Druk nogmaals op de toets **M** om de timer uit te schakelen.



Het controlelampje  brandt.

7.5.2. Automatisch uitschakelen

Wanneer de airco is ingeschakeld, kunt u de periode instellen waarna het apparaat automatisch uitschakelt.

- ▶ Druk op de toets **M** gedurende 3 seconden om de gewenste periode (1 tot 24 uur) in te stellen.

Het controlelampje  brandt en op het display knippert "01" (=1 uur).

- ▶ Druk op de toets  om de timer te verhogen.
- ▶ Druk op de toets  om de timer te verlagen.

Wanneer de weergave van de uren niet meer knippert, is de instelling bevestigd. De airco wordt automatisch uitgeschakeld nadat de ingestelde tijd is verstreken.

- ▶ Druk nogmaals op de toets **M** om de timer uit te schakelen.

Het controlelampje  brandt.

7.6. Condensaatreservoir leegmaken



VOORZICHTIG!

Gevaar voor letsel!

Er is gevaar voor de gezondheid!

- Drink de condensaatvloeistof in geen geval op.



LET OP!

Materiële schade!

Er is risico op materiële schade door het per ongeluk overlopen van condensaatvloeistof.

- Laat het apparaat niet onbeheerd achter wanneer u het condensaatreservoir leegmaakt.

Tijdens normaal gebruik verdampt het condenswater vanzelf. Maar bij een hoge luchtvochtigheid kan het condenswater zich in de airco ophopen. Leeg de opvangbak voor het condenswater regelmatig als de airco bij een hoge luchtvochtigheid wordt gebruikt en voordat u de airco in de opslag zet.

Bij continu gebruik en bij gebruik van de airco voor ontvochtigen of koelen als er niemand bij is, moet de meegeleverde condensaatafvoerslang worden aangesloten.

- ▶ Schakel het apparaat uit.
- ▶ Verwijder de sluiting van de condensaatafvoeropening.
- ▶ Sluit de condensaatafvoerslang aan volgens de aanwijzingen en let daarbij op dat deze niet geknikt is en vrij is van obstakels (niet verstopt).
- ▶ Leg het uiteinde van de condensaatafvoerslang in een afvoer of in een geschikt reservoir (bijvoorbeeld een emmer).
- ▶ Zorg ervoor dat de condensaatvloeistof ongehinderd uit het apparaat kan stromen.
- ▶ Dompel het uiteinde van de condensaatafvoerslang niet in water omdat anders een "luchtsluit" in de slang kan ontstaan.

Ga als volgt te werk om te voorkomen dat condenswater uit het apparaat loopt:

- ▶ Omdat er grote onderdruk is in het condensaatreservoir van de airco, kantelt u de condensaatafvoerslang omlaag richting de vloer (ca. 20° verval).
- ▶ Zorg dat de condensaatafvoerslang recht ligt om een zwanenhals in de slang te voorkomen.

7.7. Condensaatafvoerslang monteren

Bij continu gebruik en bij gebruik van de airco voor ontvochtigen of koelen als er niemand bij is, moet de meegeleverde condensaatafvoerslang worden aangesloten. De condensaatvloeistof kan automatisch naar een geschikt reservoir of afvoer worden geleid.

- ▶ Verwijder de sluiting van de condensaatafvoeropening.
- ▶ Sluit de condensaatafvoerslang goed aan volgens de aanwijzingen en zorg ervoor dat de slang niet is geknikt en vrij is van obstakels.
- ▶ Leg de uitlaat van de condensaatafvoerslang in een afvoer of reservoir en zorg ervoor dat het water ongehinderd uit het apparaat kan stromen.
- ▶ Dompel het uiteinde van de slang niet in water, omdat anders een "luchtsluit" in de slang kan ontstaan.
- ▶ Om lekken van water te voorkomen, moet u ervoor zorgen dat de slang een verval heeft van minstens 20 %.
- ▶ Beveilig de slang bij de afvoer of het reservoir om het ongecontroleerd wegstromen van het water te vermijden, omdat de waterdruk vrij hoog is en de slang kan bewegen.

8. Veiligheidsfuncties

8.1. Automatisch ontdooien

Bij een lage temperatuur in de ruimte kan er tijdens gebruik ijsvorming ontstaan bij de verdampers. Het apparaat start automatisch met ontdooien en het controlelampje  Power knippert.

- Bij gebruik van de koelmodus of ontvochtigingsmodus merkt de sensor voor de omgevingstemperatuur dat de temperatuur van de verdamperspoel lager is dan -1°C . Nadat de compressor 10 minuten lang in bedrijf is geweest of de zodra de temperatuur van de spoel is gestegen tot 7°C , wordt de koelmodus weer geactiveerd.
- Wanneer het apparaat wordt gebruikt in de ontvochtigingsmodus en de temperatuursensor merkt dat de temperatuur van de verdamperspoel lager is dan 40°C en het verschil tussen de temperatuur in het apparaat en de temperatuur in de ruimte minder is dan 19°C , begint het apparaat na 20 minuten gedurende 5 minuten met ontdooien en knippert het controlelampje  Power.

8.2. Beveiliging tegen overbelasting

Bij stroomuitval wordt ter bescherming van de compressor een vertraging van 3 minuten aangehouden voordat de compressor weer wordt gestart.

9. App-besturing

Om alle functies van de airco optimaal te benutten, downloadt u de gratis medion Life+ app naar uw smartphone via de Google Play Store® of Apple® App Store.

- ▶ Scan hiervoor gewoon de volgende QR-code of bezoek de Play Store (Android™) of App Store (iOS®) en zoek daar naar "**MEDION Life+**".



Voor het gebruik van de app is een klantaccount vereist. Hiervoor hebt u een geldig e-mailadres nodig. Volg de aanwijzingen in de app.



9.1. Systemvereisten

- Smartphone met minstens wifi 802.11 b/g/n
- 2,4 GHz wifinetwerk
- Android™ 9 of hoger
- iOS 14 of hoger
- medion Life+ app



Bediening met de medion Life+ app werkt alleen in een wifinetwerk van 2,4 GHz. Gebruik in een wifinetwerk van 5 GHz is niet mogelijk.

9.2. App instellen/verbinden met de airco

- ▶ Steek de stekker van de airco in het stopcontact en schakel het apparaat in.
- ▶ Open de app medion Life+.
- ▶ Houd de knop  op het apparaat 3 seconden ingedrukt tot het wifipictogram  op het display begint te knipperen.
- ▶ Als u nog geen apparaat in de medion Life+ app hebt aangemeld, tikt u op de knop **APPARAAT TOEVOEGEN**.
Als u al een apparaat in de app hebt gekoppeld, klikt u op de toets .
- ▶ Selecteer **AIRCO** in de lijst.
- ▶ Selecteer het model **MEDION AIR CONDITIONER MD37735** in de lijst.
- ▶ Volg nu de verdere instructies in de app om verbinding te maken.

9.3. Alternatieve verbinding via hotspot van apparaat

Als u een netwerk van 5 GHz gebruikt of een netwerkn naam (SSID) van 2,4 GHz en 5 GHz gebruikt, raden we u aan uw apparaat te koppelen via een hotspot van het apparaat om verbindingproblemen te voorkomen.

- ▶ Als u nog geen apparaat in de medion Life+ app hebt aangemeld, druk dan op de knop **APPARAAT TOEVOEGEN**.
Als u al een apparaat in de app hebt gekoppeld, klikt u op de toets .
- ▶ Selecteer **AIRCO** in de lijst.
- ▶ Selecteer het model **MEDION AIR CONDITIONER MD37735** in de lijst.
- ▶ Klik vervolgens op **VERDER**.
- ▶ Selecteer de AP-modus.
- ▶ Klik op **NU VERBINDEN**. Houd de LIFE+ app open. De wifi-instellingen van uw smartphone worden automatisch geopend.
- ▶ Selecteer het netwerk met de naam **SMARTLIFE-XXXX** of **SL-MEDION-XXXX** (**XXXX** xxxx is een tijdelijke aanduiding en varieert).
- ▶ Kies bij het bericht **GEEN INTERNETVERBINDING** de optie **ALLEEN DEZE KEER VERBINDEN** (dit kan variëren afhankelijk van het besturingssysteem van uw smartphone).
- ▶ Wacht tot de verbinding met de wifi-hotspot tot stand is gebracht.
- ▶ Ga terug naar de Life+ app (de procedure kan variëren afhankelijk van het besturingssysteem van uw smartphone: terugknop, swipen enz.).

Het proces voor het verbinden met de airco start dan automatisch.

9.4. Spraakbediening via Amazon Alexa of de Google Assistent

U kunt uw apparaat bedienen met spraakbediening van Amazon Alexa of de Google Assistent.

- ▶ Open de Alexa-app of de Google Assistent en voeg de medion Life+ app toe als een skill.
- ▶ Volg de instructies in de betreffende app, meld u aan met uw MEDION-klantaccount en bevestig de verbinding tussen de Life+ app en de Alexa-app of de Google Assistent.
- ▶ Na autorisatie kunt u uw apparaat bedienen met spraakbediening.

10. Problemen oplossen

Ga bij een storing van het apparaat eerst na of u het probleem aan de hand van het onderstaande overzicht zelf kunt oplossen.

Probeer in geen geval het product zelf te repareren. Neem als een reparatie nodig is, contact op met ons Service Center of een ander professioneel reparatiebedrijf.



Laat onderhouds- en reparatiewerkzaamheden aan het koelmiddelcircuit alleen uitvoeren door een vakman en volgens de aanwijzingen van de fabrikant.

Neem contact op met het Service Center voor reparatie-instructies. Componenten mogen alleen door identieke reparatieonderdelen worden vervangen.

Probleem	Mogelijke oorzaak	Problemen oplossen
Het apparaat werkt niet.	De stekker zit niet goed in het stopcontact.	Trek de netstekker uit het stopcontact en steek deze opnieuw in het stopcontact.
	Het gearde stopcontact is defect.	Controleer het gearde stopcontact door er een ander apparaat op aan te sluiten.
	Onbekende fout	Neem contact op met het Service Center.
Het apparaat koelt niet goed.	Er zijn ramen of deuren geopend, waardoor er warme lucht de ruimte in kan komen.	Sluit ramen en deuren.
	De filters zijn erg vuil.	Reinig de filters zoals is beschreven bij "Filters reinigen".
	De opening van de luchtafvoer is geblokkeerd.	Houd rondom het apparaat 50 cm vrije ruimte voor voldoende ventilatie.
	De modus en de temperatuur zijn niet goed ingesteld.	Stel de modus en de temperatuur in op de juiste waarden.

Probleem	Mogelijke oorzaak	Problemen oplossen
Er komt water uit het apparaat.	Het apparaat stroomt over bij beweging.	Maak het waterreservoir leeg voordat u het apparaat vervoert.
	Condensaatafvoerslang geknikt.	Leg de condensaatafvoerslang recht.
Het apparaat maakt veel geluid.	Het apparaat staat op een niet-vlakke ondergrond.	Plaats het apparaat op een harde, vlakke ondergrond.
	Er zijn losse, trillende onderdelen.	Maak de onderdelen vast.
	Het geluid klinkt als stromend water.	Het geluid ontstaat door stromend koelmiddel. Dat is normaal.
De compressor werkt niet.	De beveiliging van de koelmodus is geactiveerd.	Schakel het apparaat uit en wacht 3 minuten voordat u het weer inschakelt.
	De beveiliging tegen oververhitting is geactiveerd.	
Storingsindicator FL	Pomp of vlotter in binnenunit defect.	Neem contact op met het Service Center.
Storingsindicator E1	Uitval van de kamertemperatuursensor.	Neem contact op met het Service Center.
Storingsindicator E2	Uitval van de systeemtemperatuursensor.	Neem contact op met het Service Center.
Storingsindicator EF	Motordefect binnenunit.	Neem contact op met het Service Center.
Storingsindicator Eb	Koelmiddelpeil te laag.	Neem contact op met het Service Center.
Storingsindicator E4	Vorstbeveiliging actief.	Neem contact op met het Service Center.

11. Reiniging



WAARSCHUWING!

Gevaar voor elektrische schok!

Er bestaat gevaar voor een elektrische schok door onderdelen die onder spanning staan.

- Het apparaat mag niet worden ondergedompeld in water of een andere vloeistof en niet onder stromend water worden gehouden, omdat dit een elektrische schok tot gevolg kan hebben.
- Trek de stekker uit het stopcontact voordat u het apparaat gaat reinigen.
- Voorkom dat er vloeistof in het apparaat terechtkomt.



WAARSCHUWING!

Gevaar voor letsel!

Er bestaat snijgevaar door contact met de scherpe randen van de rotorbladen binnen in de behuizing.

- Haal het apparaat niet uit elkaar om de rotorbladen te reinigen.



LET OP!

Schade aan het apparaat!

Door verkeerd gebruik van reinigingsmiddelen bij het reinigen van het apparaat kan het oppervlak beschadigd raken.

- Gebruik geen chemische oplos- en reinigingsmiddelen, omdat ze het oppervlak van en/of de opschriften op het apparaat kunnen beschadigen.
- Gebruik geen agressieve, chemische of schurende reinigingsmiddelen en geen harde spons.

- ▶ Druk op de toets  om de airco uit te schakelen.
- ▶ Trek de stekker uit het stopcontact.
- ▶ Reinig de behuizing alleen met een zachte, vochtige doek of een zachte, dunne theedoek.

- ▶ Maak de doek vochtig met een mild sopje om hardnekkig vuil te verwijderen.
- ▶ Droog de behuizing zorgvuldig voordat u het apparaat inschakelt.

DE

FR

NL

ES

IT

EN

11.1. Filterzeef reinigen



LET OP!

Schade aan het apparaat!

In de filterzeef hoopt zich stof op, waardoor de luchtcirculatie wordt beperkt. Door de lagere luchtcirculatie neemt de efficiëntie van het apparaat af. Bij overmatige stofafzetting kan het filter geblokkeerd raken, waardoor er materiële schade aan het apparaat ontstaat.

- Reinig de filterzeef regelmatig (minstens elke 2 weken), zoals verderop is beschreven.
 - Gebruik het apparaat nooit zonder dat de filterzeef is geplaatst omdat hierdoor de verdamp(er) in het apparaat vuil kan worden.
- ▶ Druk op de toets  om de airco uit te schakelen.
 - ▶ Trek de stekker uit het stopcontact.
 - ▶ Haal de filterzeef uit het apparaat.
 - ▶ Gebruik een stofzuiger om stof uit de filterzeef te zuigen.
 - ▶ Draai de filterzeef om en spoel de filterzeef schoon onder stromend water. Laat het water in tegengestelde richting van de luchtstroom door de filterzeef stromen.
 - ▶ Leg de filterzeef neer en laat deze volledig drogen aan de lucht.

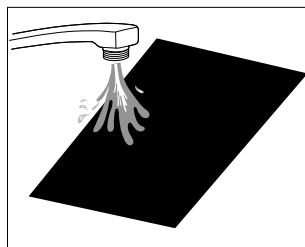

Afb. filterzeef reinigen



WAARSCHUWING!

Gevaar voor letsel!

Bij het plaatsen van de filterzeef bestaat risico op snijwonden door contact met de scherpe randen van de verdamper.

- Raak de scherpe randen van de verdamper niet aan met blote handen.

▶ Plaats de gedroogde filterzeef weer in het apparaat.

12. Langdurig niet-gebruik en opslag

Wanneer de airco gedurende langere tijd niet wordt gebruikt, moet deze schoon en volledig droog zijn.





LET OP!

Schade aan het apparaat!

De verdamper binnenin het apparaat moet vóór het opslaan worden gedroogd om schade aan de component of schimmelvorming te vermijden.

- Schakel de airco uit, haal de stekker uit het stopcontact en plaats het apparaat enkele dagen op een droge, goed geventileerde plaats zodat het kan drogen. U kunt de airco ook laten drogen door deze een paar uur te gebruiken in de ventilatiemodus tot de condensatafvoer droog is.

- ▶ Druk op de toets  om de airco in te schakelen.
- ▶ Kies de ventilatiemodus. Het controlelampje  brandt.
- ▶ Laat de airco enkele uren werken in de ventilatiemodus, zodat deze van binnen volledig droogt.
- ▶ Druk op de toets  om de airco uit te schakelen.
- ▶ Haal de stekker uit het stopcontact.
- ▶ Verwijder en reinig de filterzeef en laat deze daarna volledig drogen.
- ▶ Plaats de filterzeef weer in het daarvoor bestemde frame in de behuizing.
- ▶ Bewaar de airco en de accessoires indien mogelijk in de originele verpakking en in een donkere, geventileerde, droge en vorstvrije binnenruimte.
- ▶ Plaats de airco in een ruimte zonder continu werkende warmtebron (bijvoorbeeld open vuur, gasapparaat of elektrische verwarming).

13. Afvalverwerking



VERPAKKING

Het apparaat zit ter bescherming tegen transportschade in een verpakking. Verpakkingen zijn gemaakt van materialen die milieuvriendelijk kunnen worden afgevoerd en vakkundig kunnen worden gerecycled.



Let op de volgende **markering van verpakkingsmateriaal** bij het scheiden van afval met de afkortingen (a) en (b):

1-7: kunststoffen/20–22: **papier en karton**/80-98: **composietmaterialen**



(Alleen voor Frankrijk)

Met het 'Triman'-symbool wordt de gebruiker geïnformeerd dat het product recyclebaar is, onder een uitgebreid systeem voor producentenverantwoordelijkheid valt en dat in Frankrijk een sorteerinstructie van toepassing is.



APPARAAT

Afgedankte apparaten met het hiernaast afgebeelde symbool mogen niet bij het gewone huishoudelijke afval worden gedeponeerd.

Volgens richtlijn 2012/19/EU moet het apparaat aan het einde van de levensduur op een passende manier worden afgevoerd.

Hierbij worden voor hergebruik geschikte stoffen in het apparaat gerecycled, zodat belasting van het milieu en negatieve gevolgen voor de menselijke gezondheid worden voorkomen.

Geef het afgedankte apparaat af bij een inzamelpunt voor elektronisch afval of bij een afvalsorteercentrum.

Neem voor meer informatie contact op met de lokale afvalverwerkingsdienst of met uw gemeente.

- ▶ Het koudemiddel R290 mag niet in het milieu terechtkomen.



BATTERIJEN

Lege batterijen mogen niet met het gewone huisvuil worden meegegeven. Batterijen moeten volgens de voorschriften worden afgevoerd. Hiervoor zijn er bij winkels die batterijen verkopen en bij lokale inzamelpunten bakken aanwezig waarin batterijen kunnen worden gedeponeerd. Neem voor meer informatie contact op met het lokale afvalverwerkingsbedrijf of uw gemeente.

Bij de verkoop van batterijen of bij de levering van apparaten die batterijen bevatten, zijn wij verplicht om u te wijzen op het volgende:

Als consument bent u wettelijk verplicht om gebruikte batterijen/accu's in te leveren.

Met het symbool met de doorgeslechte afvalbak wordt aangegeven dat de batterij niet bij het huishoudelijke afval mag worden gedeponeerd.

14. Technische gegevens

Airco	
Model	MD 37735
Distributeur	MEDION AG Am Zehnthof 77 45307 Essen Duitsland
Handelsregisternummer	HRB 13274
Voedingsspanning	AC 220 - 240 V ~ 50 Hz
Nominaal opgenomen vermogen	560 watt
Koelvermogen	5000 BTU
Koelmiddel	R290
Koelmiddelhoeveelheid	130 g
Vermogensstanden	2
Maximale ruimte	ca. 12 m ²
Luchtstroom	280 m ³ /u
Ontvochtigingscapaciteit	ca. 0,5 l/u
Afmetingen binnenunit (b x h x d)	445 x 310 x 190 mm
Afmetingen buitenunit (b x h x d)	440 x 355 x 210 mm
Gewicht binnenunit	ca. 5,6 kg
Gewicht buitenunit	ca. 14,4 kg
Geluidsniveau tijdens gebruik	< 63 dB(A)

Wifi-interface voor draadloze communicatie	
Standard	802.11 b/g/n
Versleuteling	WEP/WPA/WPA2
Frequentiebereik	2400 - 2480,5 MHz
Max. zendvermogen	17 dBm
Kanaal	1 - 13

15. Productinformatieblad

	Symbool	Waarde	Eenheid
Benaming door fabrikant	MD 37735		
Nominaal vermogen in koelmodus	P_{rated}	1,465	kW
Nominaal vermogen in verwarmingsmodus	P_{rated}	--	
Nominaal opgenomen vermogen in koelmodus	P_{EER}	0,56	kW
Nominaal opgenomen vermogen in verwarmingsmodus	P_{COP}	--	
Nominale prestatiecoëfficiënt in koelmodus	EERd	2,62	
Nominale prestatiecoëfficiënt in verwarmingsmodus	COPd	--	
Opgenomen vermogen in bedrijfstoestand "Temperatuurregelaar uit"	P_{TO}	--	
Opgenomen vermogen in stand-bymodus	P_{SB}	2,0	W
Stroomverbruik van éénkanaals-/tweekanaals-airconditioners (afzonderlijke specificatie voor koelmodus en verwarmingsmodus)	Q_{SD}	0,546 (koelmodus)	kWh/h
Geluidsvermogeniveau	L_{WA}	63	dB(A)
Aardopwarmingsvermogen	GWP	3	
Contactadres voor meer informatie:	MEDION AG, Am Zehnthof 77, 45307 Essen, Duitsland		

16. EU-conformiteitsinformatie

C E Hiermee verklaart MEDION AG dat het type radiografische apparatuur MD 37735 voldoet aan de richtlijn 2014/53/EU alsook de richtlijn 2009/125/EG en de richtlijn 2011/65/EU.

Ga voor de volledige tekst van de EU-conformiteitsverklaring naar:
www.medion.com/conformity.

17. Service-informatie

Wanneer uw apparaat niet zoals gewenst of verwacht functioneert, neem dan contact op met onze klantenservice. U heeft verschillende mogelijkheden, om met ons contact op te nemen:

- In onze Service-Community vindt u andere gebruikers en onze medewerkers en daar kunt u uw ervaringen uitwisselen en uw kennis delen.
U vindt onze Service-Community onder community.medion.com.
- U kunt natuurlijk ook ons contactformulier gebruiken onder www.medion.com/contact.
- En bovendien staat ons serviceteam ook via de klantenservice of per post ter beschikking.

Nederland	
Openingstijden klantenservice	Klantenservice
Ma - vr: 08.30 - 17.00 uur	☎ 0900 - 2352534
Buiten deze tijden kunt u op het genoemde nummer te allen tijde gebruik maken van onze voicemaildienst met terugbeloptie.	
België & Luxemburg	
Openingstijden klantenservice	Klantenservice (België)
Ma - vr: 09:00 - 19:00	☎ 02 - 200 61 98
	Klantenservice (Luxemburg)
	☎ 34 - 20 808 664
Serviceadres	
MEDION B.V. John F.Kennedylaan 16a 5981 XC Panningen Nederland	



Deze en vele andere gebruiksaanwijzingen staan ter beschikking om te downloaden via het serviceportaal www.medionservice.com.

Om redenen van duurzaamheid hebben wij geen gedrukte garantievoorwaarden. U vindt onze garantievoorwaarden ook in ons serviceportaal.

Ook kunt u de QR-code hiernaast scannen en de gebruiksaanwijzing via het serviceportaal downloaden op uw mobiele eindapparaat.

18. Colofon

Copyright © 2024

Stand: 09. januari 2024

Alle rechten voorbehouden.

Deze gebruiksaanwijzing is auteursrechtelijk beschermd.

Verveelvoudiging in mechanische, elektronische of welke andere vorm dan ook zonder schriftelijke toestemming van de fabrikant is verboden.

Het copyright berust bij de firma:

MEDION AG

Am Zehnthof 77

45307 Essen

Duitsland

Houd er rekening mee dat het bovenstaande adres geen retouradres is. Neem eerst contact op met onze klantenservice.

Índice

1.	Información acerca de este manual de instrucciones.....	111
1.1.	Explicación de los símbolos.....	111
2.	Uso conforme a lo previsto	112
3.	Indicaciones de seguridad	113
3.1.	Alimentación eléctrica	113
3.2.	Indicaciones sobre el refrigerante.....	116
3.3.	Peligros específicos del producto	117
3.4.	Emisiones de ruido	118
3.5.	Almacenamiento/transporte	119
4.	Volumen de suministro	119
5.	Vista general del aparato	120
6.	Preparación/colocación del aire acondicionado.....	123
6.1.	Montaje de la manguera de desagüe de agua condensada	123
6.2.	Montaje del climatizador	124
7.	Manejo.....	125
7.1.	Encendido/apagado del aparato.....	125
7.2.	Ajuste del modo de funcionamiento.....	125
7.3.	Modo nocturno.....	126
7.4.	Modo basculante.....	127
7.5.	Ajuste del temporizador.....	127
7.6.	Vaciado del depósito de agua condensada.....	128
7.7.	Montaje de la manguera de desagüe de agua condensada	129
8.	Funciones de seguridad	129
8.1.	Descongelación automática	129
8.2.	Protección contra sobrecarga.....	129
9.	Control mediante aplicación	130
9.1.	Requisitos del sistema	130
9.2.	Configuración de la aplicación/conexión al aire acondicionado.....	130
9.3.	Conexión alternativa a través del punto de acceso (hotspot) del aparato	131
9.4.	Control por voz a través de Amazon Alexa o Google Assistant.....	131
10.	Solución de problemas.....	132
11.	Limpieza	134
11.1.	Limpieza de los filtros.....	135
12.	Largos períodos de no utilización y almacenamiento.....	136

13.	Eliminación.....	137
14.	Datos técnicos	138
15.	Ficha de datos del producto	139
16.	Información de conformidad UE	140
17.	Informaciones de asistencia técnica	140
18.	Aviso legal	141

1. Información acerca de este manual de instrucciones



Muchas gracias por haber elegido nuestro producto. Le deseamos que disfrute con este aparato.

Antes de la puesta en servicio, lea atentamente las indicaciones de seguridad y todo el manual. Tenga en cuenta las advertencias que aparecen en el propio aparato y en el manual de instrucciones.

Mantenga siempre a mano el manual de instrucciones. En caso de que venda o transfiera el aparato, es imprescindible que entregue también este manual de instrucciones, ya que constituye una parte esencial del producto.

1.1. Explicación de los símbolos

Si una parte de texto está marcada con uno de los siguientes símbolos de advertencia, deberá evitarse el peligro descrito en el texto para prevenir las posibles consecuencias indicadas en él.



¡PELIGRO!

Advertencia de peligro de muerte inminente.



¡ADVERTENCIA!

Advertencia de posible peligro de muerte o de lesiones graves irreversibles.



¡ADVERTENCIA!

Advertencia de peligro por descarga eléctrica.



¡ADVERTENCIA!

¡Advertencia de peligro por materiales inflamables o fácilmente inflamables!



¡ATENCIÓN!

Advertencia de posibles lesiones de grado medio o leve.



¡AVISO!

Respete las indicaciones para evitar daños materiales.



Información más detallada para el uso del aparato.



¡Lea el manual de instrucciones antes de utilizar el aparato!



¡Observe las instrucciones de reparación!



Marcado CE

Los productos marcados con este símbolo cumplen los requisitos de las directivas de la UE (véase el capítulo «Información de conformidad UE»).



Símbolo de puesta a tierra de protección (clase de protección I)

Los aparatos eléctricos de la clase de protección I son aparatos que disponen al menos de un aislamiento básico continuo y un enchufe con contacto de puesta a tierra o un cable de conexión fijo con conductor de puesta a tierra.



Símbolo de corriente alterna.

• Signo de numeración/información sobre eventos durante el manejo.

▶ Instrucción operativa que debe ejecutarse.

■ Indicaciones de seguridad que deben ejecutarse.



Muestra la posición vertical correcta del embalaje de transporte.

2. Uso conforme a lo previsto

Este aparato sirve para refrigerar el aire ambiente en espacios cerrados.

Este aparato ha sido diseñado exclusivamente para el uso particular y no está indicado para fines comerciales/industriales.

Tenga en cuenta que cualquier uso indebido del aparato conlleva la pérdida de la garantía:

- No modifique el aparato sin nuestro consentimiento. Utilice exclusivamente aparatos suplementarios suministrados o autorizados por nosotros.
- Utilice exclusivamente accesorios y recambios suministrados o autorizados por nosotros.
- Tenga en cuenta toda la información contenida en este manual de instrucciones, especialmente las indicaciones de seguridad. Cualquier otro uso se considerará contrario al uso previsto y puede provocar daños materiales o personales.

3. Indicaciones de seguridad

- El aparato y los accesorios se deben guardar en un lugar fuera del alcance de los niños.
- Este aparato puede ser utilizado por niños a partir de 8 años y por personas con disminución de sus facultades físicas, sensoriales o psíquicas o por personas que no tengan la suficiente experiencia o conocimiento, siempre y cuando lo hagan bajo supervisión o se les haya instruido sobre la manipulación segura del aparato y hayan comprendido los peligros resultantes.
- Los niños no deben jugar con el aparato.
- La limpieza y el mantenimiento que debe realizar el usuario no deben ser ejecutados por niños.
- Los niños no son conscientes de los posibles peligros derivados de la manipulación de aparatos eléctricos. Al utilizar el aparato, tenga especial cuidado si hay niños cerca.
- Mantenga alejados del aparato y del cable de conexión a los niños menores de 8 años.

3.1. Alimentación eléctrica



¡ADVERTENCIA!

¡Riesgo de descarga eléctrica/cortocircuito!

- Existe riesgo de descarga eléctrica/cortocircuito debido a las piezas conductoras de electricidad.
- No sumerja el aparato en agua u otros líquidos ni lo enjuague con agua, ya que se podría producir una descarga eléctrica.
 - Conecte el aparato exclusivamente a una toma de corriente debidamente instalada y accesible que se encuentre cercana al lugar de instalación. La tensión de alimentación local debe corresponderse con los datos técnicos del aparato.

-
- Desenchufe el aparato de la toma de corriente en los siguientes casos:
 - cuando limpie el aparato;
 - cuando no lo vaya a utilizar más;
 - cuando no lo esté vigilando;
 - cuando haya tormenta.
 - Tire siempre de la clavija de enchufe y no del cable de alimentación.
 - No coloque el aparato cerca de un lavabo o fregadero ni lo exponga a gotas o salpicaduras de agua.
 - Utilice el aparato únicamente en interiores.
 - Asegúrese de que el cable de alimentación no entre en contacto con objetos o superficies calientes.
 - No ponga en marcha el aparato si este o el cable de alimentación presentan daños visibles o si el aparato se ha caído.
 - Antes de utilizarlo por primera vez y después de cada uso, compruebe si hay daños en el aparato o en el cable de alimentación.
 - Desenrolle el cable de alimentación por completo.
 - No doble ni aplaste el cable de alimentación.
 - Si detecta daños de transporte, diríjase de inmediato al servicio técnico.
 - En ningún caso realice cambios en el aparato usted mismo. No intente abrir ni reparar ningún componente del aparato usted mismo.
 - Encargue la reparación del cable de alimentación solo a un taller cualificado para ello o diríjase a nuestro servicio de asistencia técnica para evitar peligros.
 - Nunca toque la clavija de enchufe con las manos húmedas o mojadas.

-
- No exponga el aparato a condiciones extremas. Se debe evitar lo siguiente:
 - una alta humedad del aire o humedad en general;
 - temperaturas extremadamente altas o bajas;
 - la radiación solar directa;
 - fuego abierto;
 - oscilaciones mecánicas o golpes;
 - carga excesiva de polvo;
 - falta de ventilación, p. ej., en el armario o en un estante para libros.
 - Asegúrese de que el aparato esté apagado antes de enchufar la clavija de enchufe.
 - Nunca desenchufe la clavija de enchufe de la toma de corriente con el aparato en funcionamiento.
 - No utilice enchufes múltiples.
 - Apague el aparato de inmediato y desenchufe la clavija de enchufe si percibe un olor desagradable (olor a quemado).
 - No utilice productos de limpieza inflamables.
 - No utilice otros medios para acelerar el proceso de descongelación o para la limpieza que no sean los recomendados por el fabricante.
 - Asegúrese de que no se pueda tropezar con el cable de alimentación; no utilice cables de prolongación.
 - Coloque el aparato en posición vertical sobre una superficie firme y plana.
 - Coloque el aparato únicamente sobre el suelo.
 - No utilice el aparato sin los filtros colocados.

3.2. Indicaciones sobre el refrigerante

El refrigerante R290 utilizado en este aparato no tiene efectos perjudiciales para la capa de ozono (ODP o potencial de agotamiento del ozono), tiene un efecto invernadero insignificante (GWP o potencial de calentamiento global) y está disponible en todo el mundo. Gracias a sus propiedades energéticas eficientes, el R290 resulta muy adecuado como refrigerante para esta aplicación. Debido a la elevada inflamabilidad del refrigerante, deben tenerse en cuenta medidas de precaución especiales.



¡ADVERTENCIA!

¡Peligro de incendio!

El sistema de refrigeración del aparato contiene el refrigerante natural propano R290.

- No dañe el circuito de refrigerante.
- Durante el funcionamiento, el almacenamiento y la instalación, la habitación deberá tener una superficie mínima de 4 m² para que, en caso de daños en el sistema de refrigeración, se garantice una cantidad de aire suficiente.
- Si, pese a todo, el sistema de refrigeración resultara dañado, ventile el espacio. Evacúe la sala. Evite llamas abiertas y fuentes de encendido. Antes de volver a utilizar el aparato, encargue su reparación a un técnico.
- No está permitido manipular el circuito de refrigeración. De hacerlo, se extinguirá la garantía.
- No utilice otros medios para acelerar el proceso de descongelación o para la limpieza que no sean los recomendados por el fabricante.
- Gas extremadamente inflamable: evite llamas abiertas, chispas y fuentes de encendido durante el uso, el mantenimiento y la eliminación del aparato.
- Contiene gas bajo presión y puede explotar en caso de calentamiento.

- En caso de incendio por escape de gas, no lo apague hasta que la fuga pueda repararse de forma segura.
- Para trabajos de reparación y mantenimiento (o bien trabajos con calor en el aparato): tenga a mano un extintor de polvo o CO² para emergencias.
- Guarde el aparato protegido de la radiación solar en un lugar bien ventilado.
- No retire símbolos de seguridad, adhesivos ni etiquetas del aparato y manténgalos legibles.
- Observe el cumplimiento de la legislación nacional en materia de gas.
- Utilice el aparato únicamente con el refrigerante R290 previsto.



¡ADVERTENCIA!

- Encargue los trabajos de mantenimiento y reparación en el circuito de refrigerante solo a un técnico cualificado según las especificaciones del fabricante.
- Para las instrucciones de reparación póngase en contacto con el servicio de asistencia técnica. Los componentes solo deben sustituirse por piezas de reparación idénticas.

3.3. Peligros específicos del producto

- No introduzca los dedos ni ningún otro objeto en los orificios para la salida de aire.
- No utilice el aparato en una habitación en la que no haya posibilidad de que salgan los gases inflamables.
- No utilice el aparato en el baño ni en ningún otro entorno húmedo.
- Cuidado con el pelo largo: ¡podría ser succionado por la corriente de aire!

-
- Coloque y transporte siempre el aparato en posición vertical. Nunca ponga el aparato en funcionamiento en posición inclinada.
 - No utilice esprays cerca del aparato.
 - Nunca cubra las entradas ni salidas de aire.
 - Si utiliza la manguera de desagüe de agua condensada en el orificio de desagüe de agua condensada, asegúrese de que la manguera esté correctamente colocada y de que no esté deformada ni doblada.
 - Procure que cerca del aparato no cuelguen/haya tejidos como cortinas o similares que puedan engancharse en el aparato.
 - No ponga en marcha el aparato sobre superficies irregulares ni cerca de escaleras. Evite que el aparato pueda volcar durante el funcionamiento (p. ej., debido a bordes en el suelo).
 - No haga funcionar el aparato justo al lado de fuentes de calor como radiadores, acumuladores de calor, hornos u otros aparatos que generen calor.
 - ¡Controle todas las atornilladuras y conexiones enchufables a intervalos periódicos!
 - Apriete los tornillos sueltos y corrija la sujeción de las conexiones enchufables.
 - No sostenga el aparato mientras esté en funcionamiento.
 - No coloque ningún objeto sobre el aparato.
 - No trepe ni se siente sobre el aparato.
 - Nunca utilice el aparato en zonas con peligro de explosión. Por ejemplo, en estaciones de servicio, zonas de almacenamiento de combustibles o zonas en las que se procesan disolventes. El aparato tampoco se debe utilizar en entornos con aire contaminado de partículas (p. ej., polvo de harina o de serrín).

3.4. Emisiones de ruido

- El nivel de presión sonora del aparato es inferior a 63 dB (A).

3.5. Almacenamiento/transporte

- Procure transportar siempre el aparato en posición vertical. Después de un transporte, espere 24 horas hasta conectarlo a la red eléctrica y encenderlo para que el circuito de refrigerante pueda estabilizarse después del transporte.
- Antes del almacenamiento y el transporte, vacíe siempre el depósito colector de agua condensada y la manguera de desagüe de agua condensada.

4. Volumen de suministro



¡PELIGRO!

¡Peligro de asfixia!

Las láminas de embalaje pueden tragarse o utilizarse de forma inadecuada con el consiguiente peligro de asfixia.

- Guarde todos los materiales de embalaje usados (láminas, bolsas de plástico, piezas de poliestireno, etc.) fuera del alcance de los niños.
 - No deje que los niños jueguen con el embalaje.
- ▶ Extraiga el producto del embalaje y retire todo el material de embalaje.
 - ▶ Compruebe que el suministro esté completo, y, si no fuera este el caso, avísenos dentro de un plazo de 14 días después de su compra.
 - ▶ Antes de cada uso, debe comprobarse si el aire acondicionado portátil presenta daños.

Con el paquete que ha adquirido recibirá lo siguiente:

- Unidad interior
- Unidad exterior
- Manguera de conexión
- Soporte para la unidad interior
- Soporte para la unidad exterior
- Amortiguadores de goma
- Tornillos de fijación
- Manguera de desagüe de agua condensada
- Lámina protectora
- Guía breve

5. Vista general del aparato

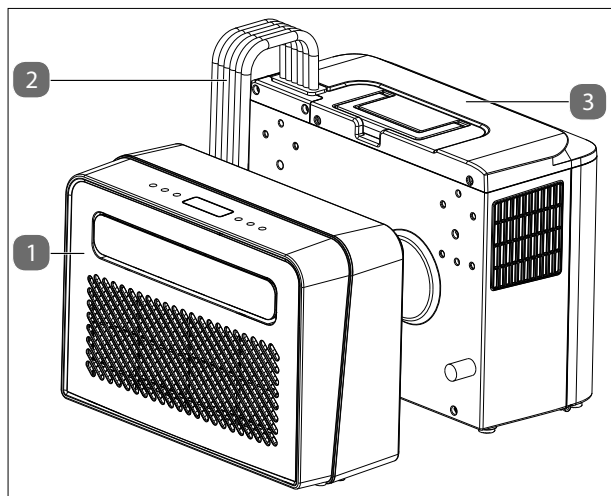

1. Unidad interior
2. Manguera de conexión
3. Unidad exterior

Fig. Vista general

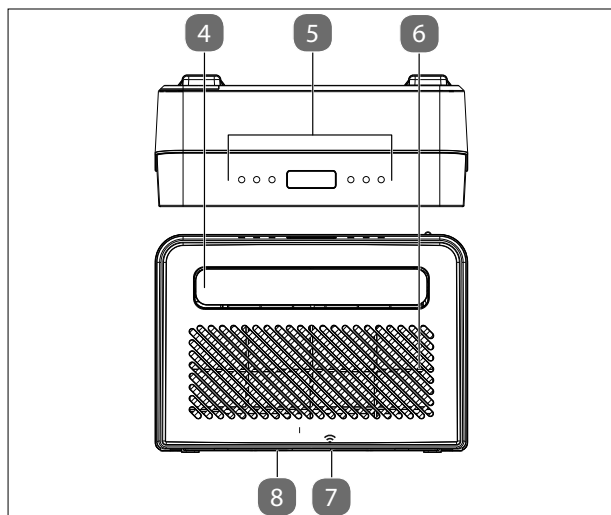

4. Salida de aire
5. Elementos de control
6. Orificio de aspiración con filtro
7. Orificio de desagüe de agua condensada
8. Filtro (extraíble hacia abajo)

Fig. Unidad interior

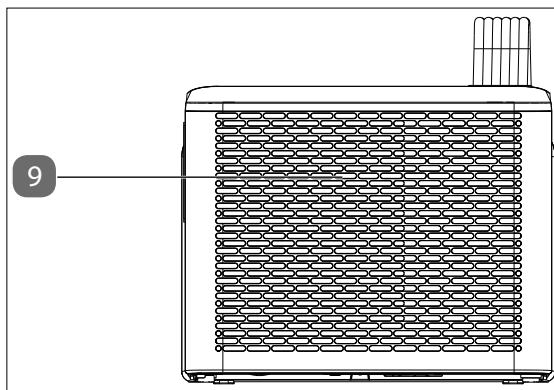

9. Orificio de aspiración

Fig. Unidad exterior, parte delantera

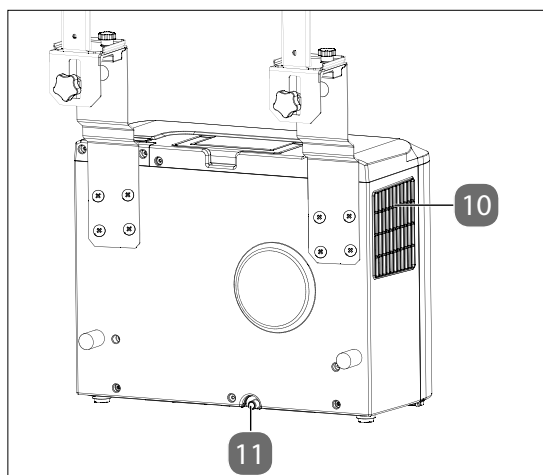

10. Orificio de salida de aire

11. Orificio de desagüe de
agua condensada

Fig. Unidad exterior, parte posterior

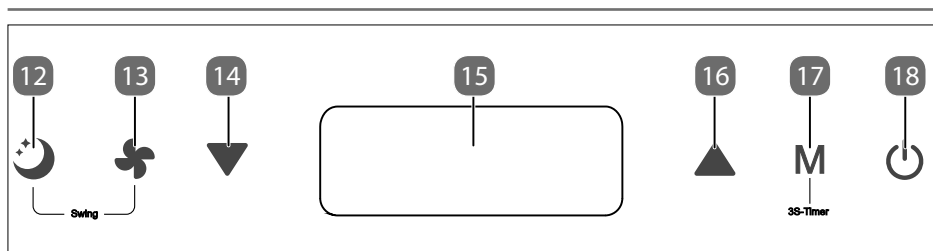

Fig. Panel de control

- 12. Activación/desactivación del modo nocturno
- 13. Ajuste de la velocidad del ventilador
- 14. Reducción del valor
- 15. Pantalla
- 16. Aumento del valor
- 17. Ajuste del modo de funcionamiento
- 18. Encendido/apagado del aparato

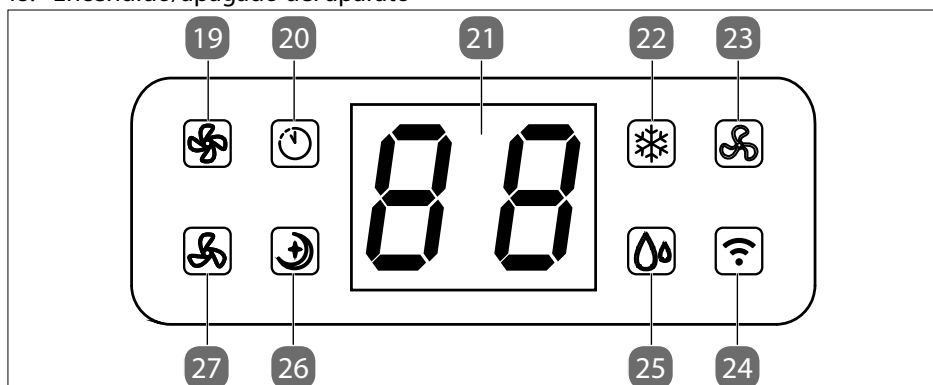

Fig. Pantalla

- 19. Velocidad alta del ventilador activada
- 20. Temporizador activado
- 21. Ventana de visualización
- 22. Modo de refrigeración activado
- 23. Modo de ventilador activado
- 24. Red inalámbrica activada
- 25. Modo de deshumidificación activado
- 26. Modo nocturno activado
- 27. Velocidad baja del ventilador activada

6. Preparación/colocación del aire acondicionado

- ▶ Retire todos los materiales de embalaje y compruebe si el aire acondicionado presenta algún daño antes de ponerlo en funcionamiento.



¡Advertencia!

¡Peligro de incendio!

El sistema de refrigeración del aparato contiene el refrigerante natural propano R-290.

- Durante el funcionamiento, el almacenamiento y la instalación, la habitación deberá tener una superficie mínima de 4 m² para que, en caso de daños en el sistema de refrigeración, se garantice una cantidad de aire suficiente.
 - Tenga en cuenta las indicaciones de seguridad en «Indicaciones sobre el refrigerante».
- ▶ Antes de conectar el aire acondicionado, déjelo reposar en posición vertical durante 24 horas como mínimo.
 - ▶ El aire acondicionado solo se debe poner en funcionamiento a una temperatura ambiente de 5 °C a 35 °C.
 - ▶ Tenga en cuenta las indicaciones de «3.3. Peligros específicos del producto» en la página 117.

6.1. Montaje de la manguera de desagüe de agua condensada

El agua condensada puede derivarse automáticamente a un depósito adecuado o a un desagüe.

- ▶ Retire el tapón del orificio de desagüe de agua condensada.
- ▶ Conecte la manguera de desagüe de agua condensada de forma segura y correcta y asegúrese de que no quede doblada ni obstruida.
- ▶ Coloque la salida de la manguera de desagüe de agua condensada sobre un desagüe o depósito y asegúrese de que el agua pueda salir del aparato sin impedimentos.
- ▶ No sumerja el extremo de la manguera en agua, ya que, de lo contrario, podría crearse una «cámara de aire» en la manguera.
- ▶ Para evitar la salida de agua, procure que la manguera tenga una inclinación mínima del 20 %.

- ▶ Asegure la manguera en el desagüe o el depósito para evitar una fuga de agua incontrolada, puesto que la presión de agua es muy fuerte y podría mover la manguera.

6.2. Montaje del climatizador

El aire acondicionado debe montarse en una ventana. Proceda como se describe a continuación:

- ▶ Una el soporte interior y el soporte exterior con los tornillos moleteados suministrados como se muestra en la siguiente imagen.

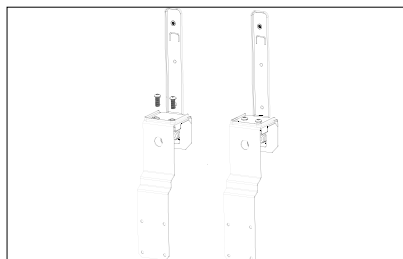

Fig. Montaje del soporte

- ▶ Monte los amortiguadores de goma suministrados en la parte trasera de la unidad exterior y atornille esta última al soporte mencionado.

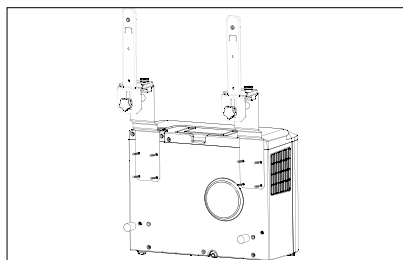

Fig. Montaje en la unidad exterior



¡AVISO!

¡Posibles daños materiales!

El aparato puede caerse y dañarse.

■ ¡Asegure el aparato para evitar caídas!

- ▶ Atornille la unidad interior al soporte. Para ello, utilice también los tornillos moleteados suministrados.
- ▶ Envuelva ahora la manguera de conexión con la lámina protectora y fíjela con los cierres de velcro.

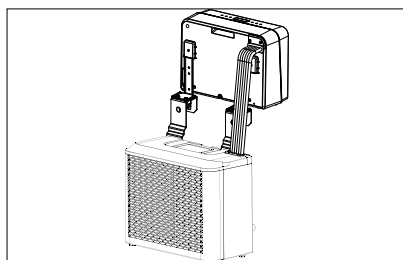

Fig. Montaje en la unidad interior

- ▶ A continuación, coloque la unidad completa en el hueco de la ventana y fíjela allí con los tornillos moleteados. En caso necesario, coloque un trapo o un paño debajo para proteger el marco de la ventana contra posibles daños.

De este modo, el montaje habrá terminado y el aire acondicionado estará operativo.

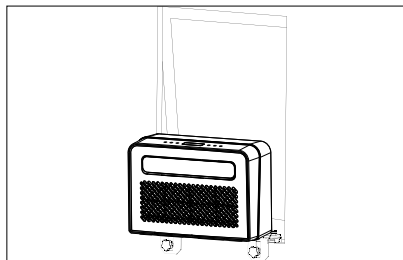

Fig. Inserción en el hueco de la ventana

DE
FR
NL
ES
IT
EN

7. Manejo

- ▶ Enchufe la clavija en una toma de corriente adecuada.



Al enchufar la clavija se escucha una señal acústica. El aire acondicionado se encuentra en el modo Standby.

7.1. Encendido/apagado del aparato

- ▶ Pulse la tecla para encender el aire acondicionado.
- ▶ En funcionamiento, pulse de nuevo la tecla para apagar el aire acondicionado.
- ▶ Tras apagar el aire acondicionado, espere aprox. 3 minutos antes de volver a encenderlo.

7.2. Ajuste del modo de funcionamiento

- ▶ Pulse la tecla **M** para pasar de un modo de funcionamiento a otro. El indicador luminoso cambia entre los distintos modos operativos.

Son posibles los siguientes modos operativos:

- **MODO DE REFRIGERACIÓN**
- **MODO DE VENTILADOR**
- **MODO DE DESHUMIDIFICACIÓN**

7.2.1. Modo de refrigeración

Este modo de funcionamiento sirve para enfriar la temperatura ambiente.

- ▶ Seleccione el modo de refrigeración.

El piloto de servicio se enciende.

- ▶ Pulse las teclas o para ajustar la temperatura deseada.
- ▶ Pulse la tecla para ajustar una velocidad del ventilador alta o baja.

Si la velocidad del ventilador es alta se enciende el piloto de servicio .

Si la velocidad del ventilador es baja se enciende el piloto de servicio .



El modo de refrigeración se desconecta automáticamente si la temperatura ambiente es inferior a la temperatura ajustada. El aire acondicionado sigue ventilando. Cuando la temperatura ambiente sube, el modo de refrigeración vuelve a activarse.

7.2.2. Modo de ventilador

Este modo de funcionamiento sirve para hacer circular el aire ambiente, pero no para enfriarlo.

- ▶ Seleccione el modo de ventilador.

El piloto de servicio  se enciende.

- ▶ Pulse la tecla  para ajustar una velocidad del ventilador alta o baja.

Si la velocidad del ventilador es alta se enciende el piloto de servicio .

Si la velocidad del ventilador es baja se enciende el piloto de servicio .



En el modo de ventilador no es posible ajustar la temperatura ni el modo nocturno.

7.2.3. Modo de deshumidificación

Este modo de funcionamiento sirve para reducir la humedad en la habitación.

- ▶ Seleccione el modo de deshumidificación.

El piloto de servicio  se enciende.

- ▶ Mantenga cerradas puertas y ventanas para conseguir un mejor rendimiento de deshumidificación.



La temperatura, el modo nocturno y la velocidad del ventilador no se pueden ajustar en el modo de deshumidificación.

7.3. Modo nocturno



En el modo nocturno se reduce la velocidad del ventilador y los pilotos de servicio se apagan.

El modo nocturno únicamente puede activarse en el modo de refrigeración.

- ▶ Seleccione el modo de refrigeración.

El piloto de servicio  se enciende.

-
- ▶ Pulse la tecla  para activar el modo nocturno.

El piloto de servicio  se enciende.

DE

FR

NL

ES





IT

EN

7.4. Modo basculante



En el modo basculante, las láminas de la salida de aire se mueven automáticamente para distribuir mejor el aire por la habitación.

- ▶ Pulse las teclas  y  al mismo tiempo para activar el modo basculante.
- ▶ Vuelva a pulsar al mismo tiempo las teclas  y  para desactivar el modo basculante.



7.5. Ajuste del temporizador

7.5.1. Conexión automática

Puede fijar el margen de tiempo hasta la conexión automática en el modo Standby.

- ▶ Pulse la tecla **M** durante 3 s para ajustar el margen de tiempo deseado (entre 1 y 24 horas) hasta la conexión automática.

El piloto de servicio  se enciende y en la indicación parpadea «01» (= 1 hora).

- ▶ Pulse la tecla  para aumentar el temporizador.
- ▶ Pulse la tecla  para reducir el temporizador.

Cuando la indicación de las horas deje de parpadear, el ajuste habrá finalizado.

El aire acondicionado se enciende automáticamente una vez transcurrido el tiempo ajustado.

- ▶ Para desconectar el temporizador, pulse de nuevo la tecla **M**.



El piloto de servicio  se apaga.

7.5.2. Desconexión automática

Cuando el aire acondicionado está encendido, puede fijar el margen de tiempo hasta el apagado automático.

- ▶ Pulse la tecla **M** durante 3 s para ajustar el margen de tiempo deseado (entre 1 y 24 horas).

El piloto de servicio  se enciende y en la indicación parpadea «01» (= 1 hora).

- ▶ Pulse la tecla  para aumentar el temporizador.
- ▶ Pulse la tecla  para reducir el temporizador.

Cuando la indicación de las horas deje de parpadear, el ajuste habrá finalizado.

El aire acondicionado se apaga automáticamente una vez transcurrido el tiempo ajustado.

- ▶ Para desconectar el temporizador, pulse de nuevo la tecla **M**.

El piloto de servicio  se apaga.

7.6. Vaciado del depósito de agua condensada



¡ATENCIÓN!

¡Peligro de lesiones!

¡Peligro para la salud!

- No beba nunca el líquido condensado.



¡AVISO!

¡Daños materiales!

Existe la posibilidad de que se produzcan daños materiales por derrame accidental de líquido condensado.

- No deje el aparato sin vigilancia cuando vacíe el depósito de agua condensada.

Durante el funcionamiento normal, el agua condensada se evapora por sí misma. Cuando la humedad del aire es elevada, el agua condensada puede acumularse en el aire acondicionado. Vacíe con frecuencia la bandeja colectora de agua condensada si la humedad del aire es elevada y siempre antes del guardar el aparato.

Si el climatizador va a funcionar de forma continua o sin vigilancia en el modo de deshumidificación y de refrigeración, deberá conectarse la manguera de desagüe de agua condensada suministrada.

- ▶ Apague el aparato.
- ▶ Retire el tapón del orificio de desagüe de agua condensada.
- ▶ Conecte la manguera de desagüe de agua condensada de forma correcta y asegúrese de que no quede doblada ni obstruida.
- ▶ Coloque la salida de la manguera sobre un desagüe o un recipiente adecuado (p. ej., un cubo).
- ▶ Asegúrese de que el líquido condensado pueda salir sin impedimentos del aparato.
- ▶ No sumerja la salida de la manguera de desagüe en agua, ya que, de lo contrario, podría crearse una «cámara de aire» en la manguera.

Para evitar la salida de agua condensada:

- ▶ Dado que la presión negativa del depósito de agua condensada en el interior del climatizador es grande, incline la manguera de desagüe hacia abajo en dirección al suelo (unos 20°).
- ▶ Coloque la manguera de desagüe recta para evitar el efecto de sifón en la manguera.

7.7. Montaje de la manguera de desagüe de agua condensada

Si el climatizador va a funcionar de forma continua o sin vigilancia, en el modo de deshumidificación y de refrigeración deberá conectarse la manguera de desagüe de agua condensada suministrada. De este modo, el líquido condensado se conduce automáticamente hasta un recipiente adecuado o un desagüe.

- ▶ Retire el tapón del orificio de desagüe de agua condensada.
- ▶ Conecte la manguera de desagüe de agua condensada de forma segura y correcta y asegúrese de que no quede doblada ni obstruida.
- ▶ Coloque la salida de la manguera de desagüe de agua condensada sobre un desagüe o depósito y asegúrese de que el agua pueda fluir sin impedimentos del aparato.
- ▶ No sumerja el extremo de la manguera en agua, ya que, de lo contrario, podría crearse una «cámara de aire» en la manguera.
- ▶ Para evitar la salida de agua, procure que la manguera tenga una inclinación mínima del 20 %.
- ▶ Asegure la manguera en el desagüe o el depósito para evitar una fuga de agua incontrolada, puesto que la presión de agua es muy fuerte y podría mover la manguera.

8. Funciones de seguridad

8.1. Descongelación automática

Si la temperatura ambiente es baja, durante el funcionamiento se puede formar hielo en el evaporador. En este caso, el aparato inicia la descongelación automáticamente y el indicador luminoso de encendido/apagado  parpadea.

- Si el aparato se encuentra en el modo de refrigeración o de deshumidificación, el sensor de temperatura ambiente detecta que la temperatura del serpentín del evaporador se encuentra por debajo de -1°C . Después de que el compresor haya detenido el funcionamiento durante 10 minutos o de que la temperatura del serpentín haya subido hasta 7°C , la unidad vuelve a ponerse en funcionamiento en el modo de refrigeración.
- Si el aparato está funcionando en el modo de deshumidificación y el sensor de temperatura detecta que la temperatura del evaporador está por debajo de 40°C y la diferencia de temperatura entre la temperatura interior del aparato y la temperatura ambiente es inferior a 19°C , el aparato inicia la descongelación después de 20 minutos durante 5 minutos y el indicador luminoso de encendido/apagado  parpadea.

8.2. Protección contra sobrecarga

En caso de un corte de luz, el reinicio del compresor no se pone en marcha hasta pasados 3 minutos para proteger el compresor.

9. Control mediante aplicación

Para aprovechar al máximo su aire acondicionado, descargue gratuitamente la aplicación medion Life+ en su smartphone a través de Google Play Store® o Apple® App Store.

- ▶ Para ello, solo tiene que escanear el siguiente código QR o visitar la Playstore (Android™) o la Appstore (iOS®) y buscar «**MEDION Life+**».



Para utilizar la aplicación se necesita una cuenta de cliente. Para ello necesita una dirección de correo electrónico válida. Siga las indicaciones de la aplicación.



9.1. Requisitos del sistema

- Smartphone con wifi 802.11 b/g/n como mínimo
- Red wifi de 2,4 GHz
- Plataforma Android™ 9 o superior
- iOS 14 o superior
- Aplicación medion Life+



El control mediante la aplicación medion Life+ solo funciona en una red wifi de 2,4 GHz; el funcionamiento en la red wifi de 5 GHz no es posible.

9.2. Configuración de la aplicación/conexión al aire acondicionado

- ▶ Conecte el aire acondicionado a la red eléctrica y enciéndalo.
- ▶ Abra la aplicación medion Life+.
- ▶ Pulse y mantenga pulsado el botón  en el aparato durante 3 segundos hasta que el símbolo wifi  empiece a parpadear en la pantalla.
- ▶ Si todavía no ha registrado ningún aparato en la aplicación medion Life+ App, pulse el botón **AÑADIR APARATO**.
En caso de que ya haya vinculado un dispositivo en la aplicación, haga clic en el botón .
- ▶ Seleccione en la lista el área **CLIMA**.
- ▶ Seleccione el modelo **AIRE ACONDICIONADO MEDION MD37735** de la lista general.
- ▶ A continuación, siga las demás instrucciones de la aplicación para establecer la

conexión.

9.3. Conexión alternativa a través del punto de acceso (hotspot) del aparato

Al utilizar una red de 5 GHz o utilizar un nombre de red (SSID) de 2,4 GHz y 5 GHz, recomendamos emparejar el aparato a través de un punto de acceso (hotspot) para evitar problemas de emparejamiento.

- ▶ Si todavía no ha registrado ningún aparato en la aplicación medion Life+, pulse el botón **AÑADIR APARATO**.
En caso de que ya haya vinculado un dispositivo en la aplicación, haga clic en el botón .
- ▶ Seleccione en la lista el área **CLIMA**.
- ▶ Seleccione el modelo **AIRE ACONDICIONADO MEDION MD37735** de la lista general.
- ▶ A continuación, haga clic en **CONTINUAR**.
- ▶ Seleccione el modo AP.
- ▶ Haga clic en **CONECTAR AHORA**. Mantenga abierta la aplicación LIFE+. La configuración de wifi de su smartphone se abrirá automáticamente.
- ▶ Seleccione la red llamada **SMARTLIFE-XXXX** o **SL-MEDION-XXXX** (**XXXX** es un marcador de posición y varía).
- ▶ Cuando aparezca el mensaje **SIN CONEXIÓN A INTERNET**, confirme la petición **CONECTAR SOLO ESTA VEZ** (puede variar según el sistema operativo de su smartphone).
- ▶ Espere a que se establezca la conexión con el punto de acceso wifi.
- ▶ Vuelva a la aplicación Life+ (el procedimiento puede variar en función del sistema operativo de su smartphone: botón para volver al paso anterior, deslizar, etc.).

El proceso de conexión del aire acondicionado se inicia automáticamente.

9.4. Control por voz a través de Amazon Alexa o Google Assistant

Tiene la opción de controlar su dispositivo por voz a través de Amazon Alexa o Google Assistant.

- ▶ Abra su aplicación Alexa o Google Assistant y añada la aplicación medion Life+ como «Skill».
- ▶ Siga las instrucciones de la aplicación correspondiente, inicie sesión con su cuenta de cliente de MEDION y confirme la conexión entre la aplicación Life+ y la aplicación Alexa o Google Assistant.
- ▶ Después de la autorización, podrá manejar su dispositivo mediante control por voz.

10. Solución de problemas

Si se produce un fallo en el aparato, compruebe primero si puede solucionar el problema con ayuda del siguiente resumen.

En ningún caso trate de reparar usted mismo los aparatos. Si fuera necesario reparar el aparato, póngase en contacto con nuestro Centro de servicio técnico o cualquier otro taller especializado autorizado.



Encargue los trabajos de mantenimiento y reparación en el circuito de refrigerante solo a un técnico cualificado según las especificaciones del fabricante.

Para las instrucciones de reparación póngase en contacto con el servicio de asistencia técnica. Los componentes solo deben sustituirse por piezas de reparación idénticas.

Problema	Posible causa	Solución
El aparato no funciona.	La clavija no está bien enchufada.	Desenchúfela y vuelva a enchufarla.
	La toma de corriente con puesta a tierra está defectuosa.	Compruebe la toma de corriente con puesta a tierra enchufando otro aparato.
	Error desconocido	Póngase en contacto con el servicio técnico.
El aparato no enfría correctamente.	Hay alguna puerta o ventana abiertas por las que entra aire caliente en la habitación.	Cierre las puertas y ventanas.
	Los filtros están muy sucios.	Limpie los filtros como se indica en el apartado «Limpieza del filtro».
	El orificio de salida de aire está bloqueado.	Deje al menos 50 cm de espacio en todas las direcciones alrededor del aparato para garantizar una ventilación suficiente.
	El modo operativo y la temperatura no se han ajustado correctamente.	Ajuste el modo operativo y la temperatura correctamente.

Problema	Posible causa	Solución
Sale agua del aparato.	El agua rebosa al mover el aparato.	Vacíe el depósito de agua antes de transportar el aparato.
	Manguera de desagüe de agua condensada doblada.	Coloque la manguera recta.
El aparato hace mucho ruido.	El aparato se encuentra sobre una superficie irregular.	Coloque el aparato sobre una superficie dura y plana.
	Hay piezas sueltas que vibran.	Asegure y fije las piezas.
	El ruido suena a agua corriente.	El ruido lo genera el refrigerante al fluir. Es normal.
El compresor no funciona.	La protección del modo de refrigeración está activa.	Apague el aparato y espere 3 minutos antes de volver a encenderlo.
	La protección contra sobrecalentamiento está activa.	
Indicación de fallo FL	Bomba o flotador de la unidad interior defectuosos.	Póngase en contacto con el servicio técnico.
Indicación de fallo E1	Fallo del sensor de temperatura ambiente.	Póngase en contacto con el servicio técnico.
Indicación de fallo E2	Fallo del sensor de la temperatura del sistema.	Póngase en contacto con el servicio técnico.
Indicación de fallo EF	Fallo del motor de la unidad interior.	Póngase en contacto con el servicio técnico.
Indicación de fallo Eb	Nivel de refrigerante demasiado bajo.	Póngase en contacto con el servicio técnico.
Indicación de fallo E4	Protección contra heladas activada.	Póngase en contacto con el servicio técnico.

11. Limpieza



¡ADVERTENCIA!

¡Peligro de descarga eléctrica!

Existe peligro de descarga eléctrica a causa de las piezas conductoras de electricidad.

- El aparato no se debe sumergir en agua u otros líquidos, ni enjuagarse con agua, dado que se podría producir una descarga eléctrica.
- Desenchufe la clavija de la toma de corriente antes de proceder a la limpieza.
- Procure que no penetren líquidos en el aparato.



¡ADVERTENCIA!

¡Peligro de lesiones!

Existe peligro de corte con el filo de las palas del rotor en el interior de la carcasa.

- No desmonte el aparato para limpiar las palas del rotor.



¡AVISO!

¡Daños en el aparato!

El uso inadecuado de productos de limpieza en el aparato puede dañar las superficies.

- No utilice disolventes ni productos de limpieza químicos, puesto que podrían dañar la superficie o las inscripciones del aparato.
 - No utilice productos de limpieza agresivos, químicos o abrasivos ni estropajos.
- ▶ Pulse la tecla  para apagar el aire acondicionado.
 - ▶ Desenchufe el aparato de la toma de corriente.
 - ▶ Limpie la carcasa únicamente con un trapo suave humedecido o un paño de cocina suave y fino.
 - ▶ Humedezca el paño con agua jabonosa templada para eliminar la suciedad más difícil.
 - ▶ Seque minuciosamente la carcasa antes de encender el aparato.

11.1. Limpieza de los filtros



¡AVISO!

¡Daños en el aparato!

El polvo se acumula en los filtros y reduce la corriente de aire. La corriente de aire reducida disminuye la eficiencia del aparato. Si se acumula mucho polvo, el filtro puede bloquearse y se pueden producir daños en el aparato.

- Limpie los filtros con frecuencia (al menos cada 2 semanas) como se indica a continuación.
 - Nunca ponga el aparato en funcionamiento sin los filtros colocados, ya que el evaporador que hay en el interior de la carcasa podría ensuciarse.
- ▶ Pulse la tecla  para apagar el aire acondicionado.
 - ▶ Desenchufe el aparato de la toma de corriente.
 - ▶ Extraiga el filtro del aparato.
 - ▶ Utilice una aspiradora para aspirar el polvo de los filtros.
 - ▶ Deles la vuelta a los filtros y lávelos con agua corriente. Deje que el agua fluya en el sentido contrario a la dirección de paso del aire a través del filtro.
 - ▶ Deje los filtros a un lado y deje que se sequen por completo al aire.

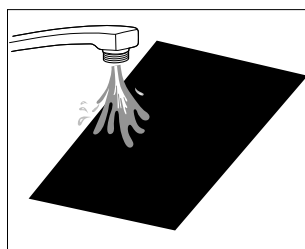

Fig. Limpieza de los filtros



¡ADVERTENCIA!

¡Peligro de lesiones!

Existe peligro de cortes si se entra en contacto con la superficie afilada del evaporador al colocar los filtros.

- No toque la superficie afilada del evaporador con las manos desnudas.
- ▶ Vuelva a colocar el filtro una vez seco en el aparato.

12. Largos períodos de no utilización y almacenamiento

Si el aire acondicionado no se va a utilizar durante un periodo largo de tiempo, deberá limpiarse y dejarse secar por completo.





¡AVISO!

¡Daños en el aparato!

El evaporador del interior del aparato debe secarse antes del almacenamiento para evitar daños en componentes o la formación de moho.

■ Apague el aire acondicionado, desenchufe la clavija de la toma de corriente y deje el aire acondicionado durante varios días en un lugar seco y bien ventilado para que se seque, o bien déjelo funcionando durante unas horas en el modo de ventilador hasta que el desagüe de agua condensada esté completamente seco.

- ▶ Pulse la tecla  para encender el aire acondicionado.
- ▶ Seleccione el modo de ventilador. El piloto de servicio  se enciende.
- ▶ Deje el aire acondicionado en funcionamiento en el modo de ventilador durante unas horas para que el interior se seque por completo.
- ▶ Pulse la tecla  para apagar el aire acondicionado.
- ▶ Desenchufe la clavija de la toma de corriente.
- ▶ Quite y limpie el filtro y deje que se seque totalmente a continuación.
- ▶ Vuelva a colocar el filtro en el bastidor de la carcasa previsto para tal fin.
- ▶ Guarde el aire acondicionado con sus accesorios, a ser posible en el embalaje original, en un lugar oscuro, ventilado, seco y protegido de las heladas.
- ▶ Guarde el aire acondicionado en un lugar en el que no haya fuentes de calor en funcionamiento continuo (p. ej., llamas abiertas, aparato de gas o calefacción eléctrica).

13. Eliminación



EMBALAJE

El aparato se envía embalado para protegerlo de posibles daños durante el transporte. Los embalajes están hechos con materiales que pueden desecharse de forma respetuosa con el medioambiente y llevarse a un punto de reciclaje.



Observe la siguiente **indicación de los materiales** de embalaje al separar los residuos con las abreviaturas (a) y los números (b):

1-7: plásticos/20-22: **papel y cartón**/80-98: **materiales compuestos**.



(Solo para Francia)

El símbolo «Triman» informa al consumidor de que el producto es reciclable, que está sujeto a un sistema ampliado de responsabilidad del fabricante y que en Francia se somete a una instrucción para la separación.



APARATO

Los residuos eléctricos o electrónicos marcados con este símbolo no deben eliminarse con la basura doméstica normal.

De acuerdo con la Directiva 2012/19/UE, al final de su vida útil el aparato debe llevarse a un punto de recogida de residuos adecuado.

De este modo, es posible reutilizar o reciclar los materiales y componentes reutilizables del aparato y evitar la contaminación del medioambiente y los efectos negativos en la salud de las personas.

Lleve el aparato usado a un punto de reciclaje o de recogida de aparatos eléctricos y electrónicos.

Para más información, diríjase a la empresa municipal de recogida de residuos o a las autoridades locales pertinentes.

- El refrigerante R290 no debe liberarse en el medioambiente.



PILAS

Las pilas usadas no pueden tirarse a la basura doméstica normal. Las pilas deben eliminarse de forma apropiada. Con este fin, en los comercios de distribución de pilas, así como en los puntos de recogida locales, se dispone de contenedores adecuados para su eliminación. Para más información consulte a la planta responsable de la eliminación local o a su administración local.

En relación con la comercialización de pilas o el suministro de aparatos que incluyen pilas, estamos obligados a informarle de lo siguiente:

Como usuario final, está obligado por ley a la devolución de pilas usadas.

El símbolo de un cubo de basura tachado significa que la pila no puede tirarse a la basura doméstica normal.

14. Datos técnicos

Climatizador	
Modelo	MD 37735
Distribuidor	MEDION AG Am Zehnthof 77 45307 Essen Alemania
Número del registro mercantil	HRB 13274
Alimentación de tensión	220-240 V CA ~ 50 Hz
Potencia nominal de entrada	560 W
Potencia frigorífica	5000 BTU
Refrigerante	R290
Cantidad de refrigerante	130 g
Niveles de potencia	2
Tamaño máximo de la habitación	aprox. 12 m ²
Caudal de aire	280 m ³ /h
Potencia de deshumidificación	aprox. 0,5 l/h
Dimensiones de la unidad interior (An × Al × P)	445 × 310 × 190 mm
Dimensiones de la unidad exterior (An × Al × P)	440 × 355 × 210 mm
Peso de la unidad interior	aprox. 5,6 kg
Peso de la unidad exterior	aprox. 14,4 kg
Nivel de ruido en funcionamiento	< 63 dB(A)

Interfaz wifi para la comunicación inalámbrica

Estándar	802.11 b/g/n
Codificación	WEP/WPA/WPA2
Rango de frecuencia	2400-2480,5 MHz
Potencia de emisión máx.	17 dBm

Interfaz wifi para la comunicación inalámbrica

Canal	1-13
-------	------

DE

FR

NL

ES

IT

EN

15. Ficha de datos del producto

	Símbolo	Valor	Unidad
Denominación del fabricante	MD 37735		
Potencia nominal en el modo de refrigeración	P_{rated}	1,465	kW
Potencia nominal en el modo de calefacción	P_{rated}	--	
Absorción de potencia nominal en el modo de refrigeración	P_{EER}	0,56	kW
Absorción de potencia nominal en el modo de calefacción	P_{COP}	--	
Coefficiente de potencia nominal en el modo de refrigeración	EERd	2,62	
Coefficiente de potencia nominal en el modo de calefacción	COPd	--	
Absorción de potencia en el modo de funcionamiento «Regulador de temperatura off»	P_{TO}	--	
Absorción de potencia en el modo de espera	P_{SB}	2,0	W
Consumo eléctrico de aparatos de aire acondicionado de uno/dos canales (indicación separada para el modo de refrigeración y el modo de calefacción)	Q_{SD}	0,546 (modo de refrigeración)	kWh/h
Nivel de potencia sonora	L_{WA}	63	dB(A)
Potencial de calentamiento atmosférico	GWP	3	
Dirección de contacto para más información:	MEDION AG, Am Zehnthof 77, 45307 Essen, Alemania		

16. Información de conformidad UE

C E Por la presente, MEDION AG declara que el tipo de equipo inalámbrico MD 37735 cumple las directivas 2014/53/UE, 2009/125/CE y 2011/65/UE. El texto completo de la declaración de conformidad UE está disponible en la siguiente dirección de Internet: www.medion.com/conformity.

17. Informaciones de asistencia técnica

En caso de que su aparato no funcione según deseado y esperado, diríjase en primer lugar a nuestro servicio de atención al cliente. Dispone de distintos medios para ponerse en contacto con nosotros:

- Si lo desea, también puede utilizar nuestro formulario de contacto que encontrará en www.medion.com/contact.
- Por supuesto, nuestro equipo de asistencia técnica también está a su disposición a través de nuestra línea directa o por correo postal.

Horario	Hotline de posventa
Lu-Vi: 08:30-17:30	☎ (+34) 91 904 28 00
Dirección de asistencia técnica	
MEDION Service Center ENAME, S.A Parque Industrial de Coimbrões, LOTE 4 E 5 São João de Lourosa 3500-618 VISEU Portugal	



Puede descargarse tanto este como muchos otros manuales de instrucciones a través del portal de servicio www.medionservice.com.

Por motivos de sostenibilidad, prescindimos de las condiciones de garantía impresas; también encontrará nuestras condiciones de garantía en nuestro portal de servicio posventa.

También puede escanear el código QR adjunto y cargar el manual de instrucciones en su dispositivo móvil a través del portal de servicio.

18. Aviso legal

Copyright © 2024

Versión: 09. enero 2024

Reservados todos los derechos.

Este manual de instrucciones está protegido por derechos de autor.

Queda prohibida la reproducción mecánica, electrónica o de cualquier otro tipo sin la autorización por escrito del fabricante.

El copyright pertenece a la empresa:

MEDION AG

Am Zehnthof 77

45307 Essen

Alemania

Tenga en cuenta que la dirección indicada arriba no es una dirección para devoluciones. Póngase siempre primero en contacto con nuestro servicio de atención al cliente.

DE

FR

NL

ES

IT

EN

Indice

1.	Informazioni relative alle presenti istruzioni per l'uso	145
1.1.	Spiegazione dei simboli.....	145
2.	Utilizzo conforme	146
3.	Indicazioni di sicurezza	147
3.1.	Alimentazione elettrica.....	147
3.2.	Indicazioni sul refrigerante	149
3.3.	Pericoli specifici del prodotto	151
3.4.	Emissioni acustiche	152
3.5.	Conservazione/trasporto	152
4.	Contenuto della confezione.....	153
5.	Panoramica dell'apparecchio	154
6.	Preparazione/posizionamento del climatizzatore.....	157
6.1.	Montaggio del tubo flessibile di scarico della condensa.....	157
6.2.	Montaggio del climatizzatore.....	158
7.	Funzionamento.....	159
7.1.	Accensione/spegnimento dell'apparecchio.....	159
7.2.	Impostazione della modalità di funzionamento	159
7.3.	Modalità notte.....	161
7.4.	Modalità di oscillazione	161
7.5.	Impostazione del timer.....	161
7.6.	Svuotamento del contenitore di raccolta della condensa	162
7.7.	Montaggio del tubo di scarico della condensa	163
8.	Funzioni di sicurezza	164
8.1.	Sbrinamento automatico	164
8.2.	Protezione contro i sovraccarichi	164
9.	Controllo tramite app.....	164
9.1.	Requisiti di sistema.....	165
9.2.	Configurare/collegare l'app al climatizzatore	165
9.3.	Collegamento alternativo tramite hotspot del dispositivo	165
9.4.	Controllo vocale tramite Amazon Alexa o Assistente Google	166
10.	Risoluzione dei problemi	166
11.	Pulizia	169
11.1.	Pulizia dei filtri	170
12.	Inutilizzo prolungato e conservazione	171
13.	Smaltimento.....	172

14.	Dati tecnici	173
15.	Scheda tecnica del prodotto.....	174
16.	Informazioni sulla conformità UE.....	174
17.	Informazioni relative al servizio di assistenza	175
18.	Note legali	176

1. Informazioni relative alle presenti istruzioni per l'uso



Grazie per aver scelto il nostro prodotto. Ci auguriamo che sia di vostro gradimento.

Prima di utilizzare il prodotto, leggere attentamente le indicazioni di sicurezza e le presenti istruzioni nella loro interezza. Osservare le avvertenze riportate sull'apparecchio e nelle istruzioni per l'uso.

Tenere le istruzioni per l'uso sempre a portata di mano. Esse sono parte integrante del prodotto e, in caso di vendita o cessione dello stesso, devono essere consegnate al nuovo proprietario.

1.1. Spiegazione dei simboli

Quando un paragrafo è contrassegnato da uno dei seguenti simboli di avvertenza, è necessario evitare il pericolo indicato per prevenire le possibili conseguenze descritte.



PERICOLO!

Pericolo immediato di morte!



AVVISO!

Seguire le indicazioni al fine di evitare danni materiali!



AVVERTENZA!

Avvertenza: possibile pericolo di morte e/o di lesioni gravi irreversibili!



Ulteriori informazioni sull'utilizzo dell'apparecchio!



AVVERTENZA!

Pericolo di scosse elettriche!



Prima di utilizzare l'apparecchio, leggere le istruzioni per l'uso!



AVVERTENZA!

Pericolo a causa di materiali infiammabili e/o facilmente infiammabili!



Osservare le istruzioni per la riparazione!



ATTENZIONE!

Avvertenza: possibili lesioni di media o lieve entità!



Marchio CE

I prodotti contrassegnati da questo simbolo soddisfano i requisiti delle direttive UE (vedere il capitolo "Informazioni sulla conformità UE").



Simbolo del collegamento a terra (per la classe di protezione I)

Gli apparecchi elettrici della classe di protezione I possiedono almeno un isolamento di base permanente e hanno un connettore con contatto di terra o un cavo di alimentazione fisso con conduttore di terra.



Simbolo della corrente alternata

• Punto elenco / informazioni relative a eventi che si possono verificare durante l'uso

► Istruzioni operative da seguire

■ Indicazioni di sicurezza da seguire



Indica la posizione verticale corretta dell'imballaggio di trasporto.

2. Utilizzo conforme

Il presente apparecchio è destinato al raffreddamento dell'aria ambiente all'interno di locali.

Il prodotto è destinato esclusivamente all'utilizzo privato e non a quello industriale/commerciale.

L'uso non conforme comporta il decadimento della garanzia:

- Non modificare il prodotto senza il nostro consenso. Utilizzare esclusivamente apparecchi ausiliari approvati o forniti da noi.
- Utilizzare esclusivamente pezzi di ricambio e accessori forniti o approvati da noi.
- Attenersi a tutte le informazioni fornite in queste istruzioni per l'uso, in particolare alle indicazioni di sicurezza. Qualsiasi altro uso è considerato non conforme e può provocare danni a persone o cose.

3. Indicazioni di sicurezza

- Tenere l'apparecchio e gli accessori fuori dalla portata dei bambini.
- Il presente apparecchio può essere utilizzato da bambini a partire da un'età di 8 anni e anche da persone con capacità fisiche, sensoriali o intellettive ridotte o con carenza di esperienza e/o di conoscenze, a condizione che siano sorvegliate o istruite circa l'utilizzo sicuro dell'apparecchio e che abbiano compreso i pericoli che ne derivano.
- I bambini non devono giocare con l'apparecchio.
- La pulizia e la manutenzione spettanti all'utilizzatore non devono essere eseguite da bambini.
- I bambini non riconoscono i pericoli associati all'utilizzo degli elettrodomestici. Prestare particolare attenzione quando si utilizza l'apparecchio in presenza di bambini.
- Tenere l'apparecchio e il cavo di alimentazione elettrica fuori dalla portata dei bambini di età inferiore a 8 anni.

3.1. Alimentazione elettrica



AVVERTENZA!

Pericolo di scossa elettrica/cortocircuito!

Pericolo di scossa elettrica/cortocircuito dovuto alla presenza di componenti sotto tensione.

- Non immergere l'apparecchio in acqua o altri liquidi e non tenerlo sotto l'acqua corrente perché ciò potrebbe provocare una scossa elettrica.
- Collegare l'apparecchio esclusivamente a una presa con messa a terra, installata a norma, ben accessibile e posta in prossimità del luogo di utilizzo. La tensione di rete locale deve corrispondere a quella indicata nei dati tecnici dell'apparecchio.
- Estrarre la spina di alimentazione dell'apparecchio dalla presa elettrica
 - quando si pulisce l'apparecchio,

-
- quando non si utilizza più l'apparecchio,
 - quando non si supervisiona l'apparecchio,
 - in caso di temporale.
- Per estrarre la spina dalla presa elettrica tirare la spina, non il cavo di alimentazione.
 - Non posizionare l'apparecchio in prossimità di un lavandino e non esporlo a spruzzi e gocce d'acqua.
 - Utilizzare l'apparecchio solo in ambienti chiusi.
 - Assicurarsi che il cavo di alimentazione non entri in contatto con superfici o oggetti molto caldi.
 - Non mettere in funzione l'apparecchio se l'apparecchio stesso o il cavo di alimentazione presentano danni visibili o in caso di caduta dell'apparecchio.
 - Prima di utilizzare l'apparecchio per la prima volta, e in seguito dopo ogni uso, verificare che l'apparecchio e il cavo di alimentazione non siano danneggiati.
 - Srotolare completamente il cavo di alimentazione.
 - Non piegare o schiacciare il cavo di alimentazione.
 - Nel caso si riscontrino danni dovuti al trasporto, rivolgersi immediatamente al servizio di assistenza.
 - Non modificare l'apparecchio autonomamente. Non cercare di aprire e/o riparare una parte dell'apparecchio stesso.
 - Per evitare situazioni pericolose, affidare la riparazione del cavo di alimentazione esclusivamente a un centro specializzato oppure rivolgersi all'assistenza.
 - Non toccare mai la spina con le mani umide o bagnate.
 - Non esporre l'apparecchio a condizioni estreme. Occorre evitare:
 - elevata umidità dell'aria o presenza di liquidi,
 - temperature estremamente alte o basse,
 - raggi diretti del sole,
 - fiamme libere,
 - vibrazioni meccaniche o urti,
-

-
- eccessiva presenza di polvere,
 - mancanza di ventilazione, ad esempio in un armadio o in una libreria.
- Prima di inserire la spina di alimentazione assicurarsi che l'apparecchio sia spento.
 - Mai estrarre la spina di alimentazione dalla presa elettrica quando l'apparecchio è funzione.
 - Non utilizzare prese multiple.
 - In presenza di odori insoliti (odore di bruciato) spegnere immediatamente l'apparecchio ed estrarre la spina di alimentazione dalla presa elettrica.
 - Non utilizzare detergenti infiammabili.
 - Non utilizzare mezzi diversi da quelli raccomandati dal produttore per accelerare il processo di scongelamento o per la pulizia.
 - Assicurarsi che non vi sia il rischio di inciampare nel cavo di alimentazione. Non utilizzare prolunghere.
 - Posizionare l'apparecchio in verticale su una superficie piana e stabile.
 - Posizionare l'apparecchio esclusivamente sul pavimento.
 - Non utilizzare l'apparecchio senza il filtro montato.

3.2. Indicazioni sul refrigerante

Il refrigerante R290 utilizzato in questo apparecchio non ha alcun effetto nocivo sullo strato di ozono (ODP), un effetto serra trascurabile (GWP) ed è disponibile in tutto il mondo. Grazie alle sue efficienti proprietà energetiche, l'R290 è ideale come refrigerante per questa applicazione. A causa dell'elevata infiammabilità del refrigerante, è necessario adottare precauzioni speciali.



AVVERTENZA!

Pericolo d'incendio!

Il sistema di raffreddamento dell'apparecchio contiene il refrigerante naturale propano R290.

- Non danneggiare il circuito del refrigerante.
- Ai fini del funzionamento, della conservazione e del posizionamento, il locale deve disporre di una superficie minima di 4 m² per garantire un volume d'aria sufficiente in caso di danneggiamento del sistema di raffreddamento.
- Nel caso in cui il sistema di raffreddamento sia stato comunque danneggiato, areare il locale. Evacuare la stanza. Evitare le fiamme libere e le fonti di accensione. Prima di utilizzare di nuovo l'apparecchio, farlo riparare da un tecnico specializzato.
- Manomettere il circuito del refrigerante è vietato e comporta il decadimento della garanzia.
- Non utilizzare mezzi diversi da quelli raccomandati dal produttore per accelerare il processo di scongelamento o per la pulizia.
- Gas estremamente infiammabile: durante l'uso, la manutenzione e lo smaltimento dell'apparecchio, evitare fiamme libere, scintille e fonti di accensione.
- Contiene gas sotto pressione, può esplodere quando riscaldato.
- In caso di incendio causato da una perdita di gas, non spegnerlo prima di aver eliminato la perdita in modo sicuro.
- Durante gli interventi di riparazione e manutenzione (o quando si lavora sull'apparecchio in presenza di calore da moderato a elevato): Tenere a portata di mano un estintore a polvere o a CO² per le emergenze.
- Conservare l'apparecchio al riparo dalla luce solare in un luogo ben ventilato.
- Non rimuovere segnali di sicurezza, adesivi o etichette dall'apparecchio e mantenerli leggibili.

-
- Rispettare la normativa nazionale in materia di gas.
 - Utilizzare l'apparecchio solo con il refrigerante R290 previsto.



AVVERTENZA!

- Gli interventi di manutenzione e riparazione del circuito del refrigerante devono essere eseguiti da un tecnico specializzato nel rispetto delle istruzioni del produttore.
- Per le istruzioni di riparazione, contattare il servizio di assistenza. I componenti possono essere sostituiti solo mediante ricambi identici.

3.3. Pericoli specifici del prodotto

- Non infilare le dita o altri oggetti nelle aperture per la fuoriuscita dell'aria.
- Non utilizzare l'apparecchio in locali in cui sia possibile la fuoriuscita di gas infiammabili.
- Non utilizzare l'apparecchio in bagno o in altri ambienti umidi.
- Attenzione! I capelli lunghi possono essere aspirati dalla corrente d'aria.
- Posizionare e trasportare l'apparecchio sempre in verticale. Non utilizzare mai l'apparecchio in posizione inclinata.
- Non utilizzare bombolette spray nelle vicinanze dell'apparecchio.
- Non coprire le aperture per l'ingresso e la fuoriuscita dell'aria.
- Nel caso si utilizzi un tubo di scarico della condensa in corrispondenza della relativa apertura, assicurarsi che sia montato correttamente e che non sia piegato o deformato.
- Assicurarsi che in prossimità dell'apparecchio non ci siano tessuti quali tende o simili che possano impigliarsi nell'apparecchio.

-
- Non utilizzare l'apparecchio su superfici irregolari o in prossimità di scale. Durante l'uso, non ribaltare l'apparecchio (ad es. capovolgendolo sul pavimento).
 - Non utilizzare l'apparecchio nelle immediate vicinanze di fonti di calore come radiatori, accumulatori di calore, forni o altri apparecchi che generano calore.
 - Controllare tutti i collegamenti a vite e a spina a intervalli regolari!
 - Stringere le viti allentate e correggere la tenuta dei collegamenti a spina.
 - Non spostare l'apparecchio durante il funzionamento.
 - Non appoggiare oggetti sull'apparecchio.
 - Non arrampicarsi e non sedersi sull'apparecchio.
 - Non utilizzare l'apparecchio in ambienti a rischio di esplosione, quali, per esempio, stazioni di servizio, zone di stoccaggio carburanti o aree adibite alla lavorazione di solventi. Inoltre, l'apparecchio non deve essere utilizzato in ambienti con alte concentrazioni di polveri fini nell'aria (ad es. polvere di farina o legno).

3.4. Emissioni acustiche

- Il livello di pressione acustica dell'apparecchio è inferiore a 63 dB (A).

3.5. Conservazione/trasporto

- Trasportare l'apparecchio possibilmente sempre in verticale. Dopo un trasporto, attendere 24 ore prima di collegarlo alla rete elettrica e accenderlo, in modo che il circuito del refrigerante possa stabilizzarsi dopo il trasporto.
- Svuotare sempre il contenitore di raccolta della condensa e il tubo di scarico della condensa prima dello stoccaggio e del trasporto.

4. Contenuto della confezione



PERICOLO!

Pericolo di soffocamento!

Le pellicole utilizzate per l'imballaggio possono essere inghiottite o utilizzate in modo improprio con conseguente rischio di soffocamento!

- Tenere tutti i materiali di imballaggio utilizzati (pellicole, sacchetti, pezzi di polistirolo ecc.) fuori dalla portata dei bambini.
- Non lasciare che i bambini giochino con gli imballaggi.

- ▶ Estrarre il prodotto dalla confezione e rimuovere tutto il materiale d'imballaggio.
- ▶ Verificare l'integrità della confezione e comunicare l'eventuale incompletezza della fornitura entro 14 giorni dall'acquisto.
- ▶ Prima di ogni utilizzo, verificare la presenza di eventuali danni al climatizzatore portatile.

La confezione acquistata include:

- Unità interna
- Unità esterna
- Tubo flessibile di collegamento
- Supporto unità interna
- Supporto unità esterna
- Smorzatori in gomma
- Viti di fissaggio
- Tubo flessibile di scarico della condensa
- Pellicola protettiva
- Guida rapida

5. Panoramica dell'apparecchio

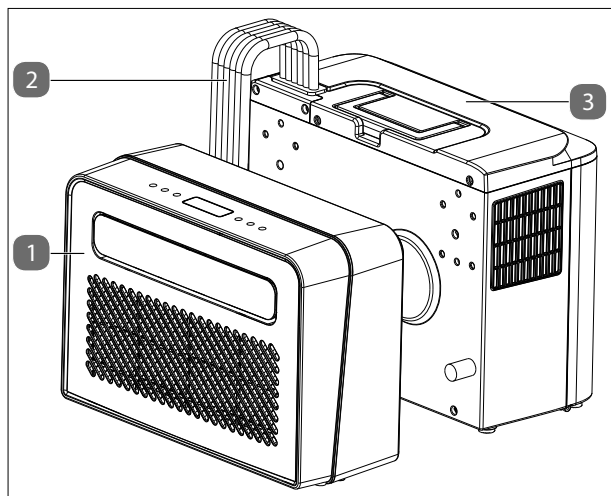

1. Unità interna
2. Tubo flessibile di collegamento
3. Unità esterna

Fig. Vista d'insieme

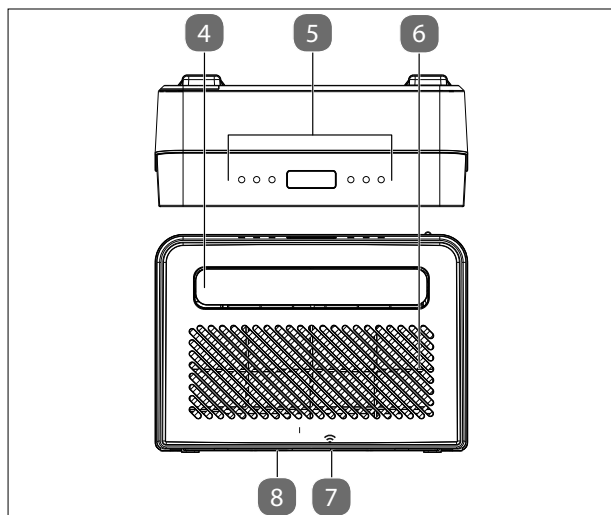

4. Apertura per la fuoriuscita dell'aria
5. Elementi di comando
6. Apertura di aspirazione con filtro
7. Apertura di scarico della condensa
8. Filtro (estraibile verso il basso)

Fig. Unità interna

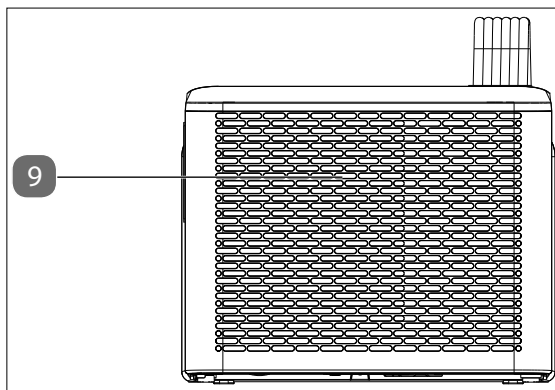

9. Apertura di aspirazione

Fig. Unità esterna, lato anteriore

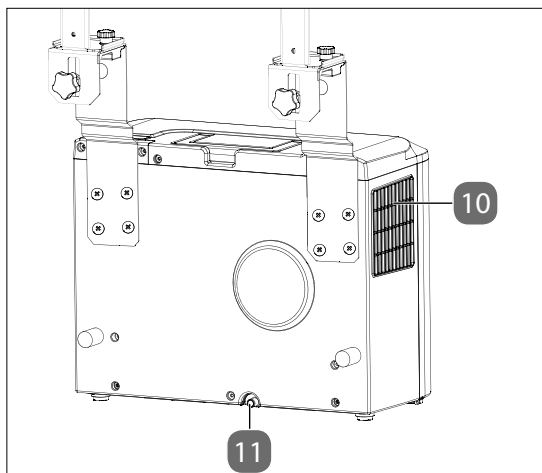

10. Apertura di scarico aria

11. Apertura di scarico della condensa

Fig. Unità esterna, lato posteriore

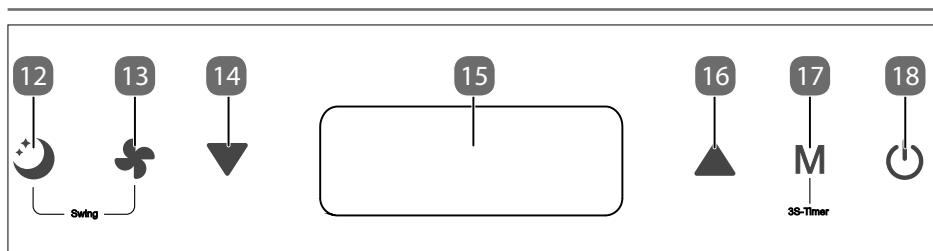

Fig. Pannello comandi

12. Accensione/spengimento della modalità notte
13. Impostazione della velocità di ventilazione
14. Riduzione del valore
15. Display
16. Aumento del valore
17. Impostazione della modalità di funzionamento
18. Accensione/spengimento dell'apparecchio

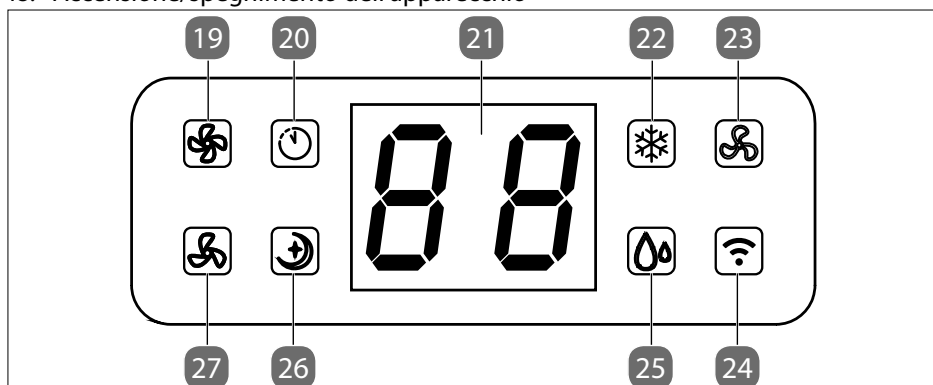

Fig. Display

19. Alta velocità di ventilazione attivata
20. Timer attivato
21. Finestra del display
22. Modalità di raffreddamento attivata
23. Modalità di ventilazione attivata
24. Rete wireless abilitata
25. Modalità di deumidificazione attivata
26. Modalità notte attivata
27. Bassa velocità di ventilazione attivata

6. Preparazione/posizionamento del climatizzatore

- ▶ Rimuovere tutto il materiale di imballaggio e controllare l'eventuale presenza di danni al climatizzatore prima di metterlo in funzione.



Avvertenza! **Pericolo d'incendio!**

Il sistema di raffreddamento dell'apparecchio contiene il refrigerante naturale propano R-290.

- Ai fini del funzionamento, della conservazione e del posizionamento, il locale deve disporre di una superficie minima di 4 m² per garantire un volume d'aria sufficiente in caso di danneggiamento del sistema di raffreddamento.
 - Osservare le indicazioni di sicurezza riportate nel capitolo "Indicazioni sul refrigerante".
- ▶ Prima di accendere il climatizzatore, lasciarlo in posizione verticale per almeno 24 ore.
 - ▶ Azionare il climatizzatore solo con una temperatura ambiente compresa tra 5 °C e 35 °C.
 - ▶ Osservare le indicazioni riportate in "3.3. Pericoli specifici del prodotto" a pagina 151.

6.1. Montaggio del tubo flessibile di scarico della condensa

L'acqua di condensa può essere convogliata automaticamente in un contenitore adeguato o in uno scarico.

- ▶ Rimuovere il tappo dall'apertura di scarico della condensa.
- ▶ Collegare il tubo flessibile di scarico della condensa in modo sicuro e a regola d'arte, assicurandosi che non sia piegato e sia libero da ostacoli.
- ▶ Posizionare l'uscita del tubo flessibile di scarico della condensa su uno scarico o un contenitore e assicurarsi che l'acqua possa fuoriuscire dall'apparecchio senza impedimenti.
- ▶ Non immergere l'estremità del tubo nell'acqua, altrimenti potrebbe formarsi una "chiusa d'aria" nel tubo.
- ▶ Per evitare perdite d'acqua, assicurarsi che il tubo abbia una pendenza di almeno il 20%.
- ▶ Poiché la pressione dell'acqua è abbastanza forte da spostare il tubo, fissare il tubo allo scarico o al contenitore per evitare il deflusso incontrollato dell'acqua.

6.2. Montaggio del climatizzatore

Il climatizzatore deve essere montato su una finestra. Procedere come descritto di seguito:

- ▶ Collegare il supporto interno ed esterno con le viti a testa zigrinata in dotazione, come mostrato a fianco.

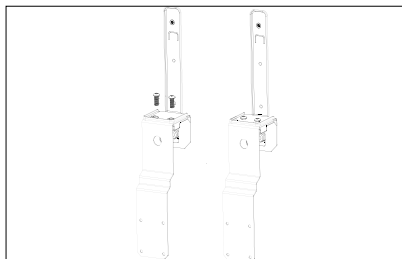

Fig. Assemblaggio del supporto

- ▶ Montare gli smorzatori in gomma in dotazione sul lato posteriore dell'unità esterna e poi avvitare l'unità al supporto di cui sopra.

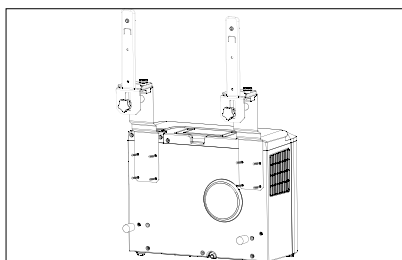

Fig. Montaggio sull'unità esterna



AVVISO!

Possibili danni materiali!

L'apparecchio potrebbe danneggiarsi in caso di caduta.

■ Assicurare l'apparecchio per evitare che cada!

- ▶ Avvitare anche l'unità interna al supporto. A tale scopo utilizzare le viti a testa zigrinata fornite in dotazione.
- ▶ A questo punto, posizionare la pellicola protettiva intorno al tubo flessibile di collegamento e fissarla con le chiusure in velcro.

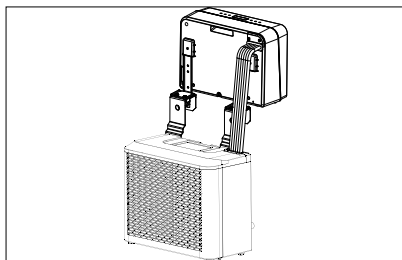

Fig. Montaggio sull'unità interna

- ▶ Posizionare l'unità completa nell'apertura della finestra e fissarla con le viti a testa zigrinata. Se necessario, posizionare un panno o un asciugamano al di sotto per proteggere il telaio della finestra da eventuali danni.

A questo punto il montaggio è completato e il climatizzatore è pronto per l'uso.

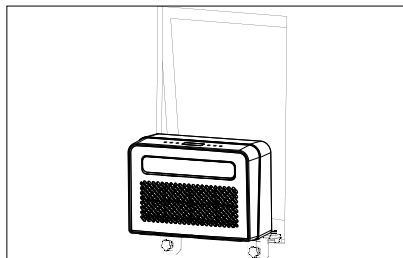

Fig. Inserimento nell'apertura della finestra

DE
FR
NL
ES
IT
EN



7. Funzionamento

- ▶ Inserire la spina di alimentazione in una presa idonea.



Dopo aver inserito la spina nella presa viene emesso un segnale acustico. Il climatizzatore è ora in modalità standby.

7.1. Accensione/spengimento dell'apparecchio

- ▶ Premere il tasto  per accendere il climatizzatore.
- ▶ Premere nuovamente il tasto  per spegnere il climatizzatore.
- ▶ Dopo lo spegnimento dell'apparecchio attendere circa 3 minuti prima di riaccenderlo.

7.2. Impostazione della modalità di funzionamento

- ▶ Premere il tasto **M** per modificare la modalità di funzionamento. L'indicatore luminoso si sposta tra le diverse modalità di funzionamento.

Sono disponibili le seguenti modalità di funzionamento:



-  **MODALITÀ DI RAFFREDDAMENTO**
-  **MODALITÀ DI VENTILAZIONE**
-  **MODALITÀ DI DEUMIDIFICAZIONE**

7.2.1. Modalità di raffreddamento

Questa modalità di funzionamento serve a ridurre la temperatura ambiente.

- ▶ Selezionare la modalità di raffreddamento.

La spia di funzionamento  si accende.

- ▶ Premere il tasto  oppure  per impostare la temperatura desiderata.
- ▶ Premere il tasto  per impostare una velocità di ventilazione alta o bassa.

Quando è impostata la velocità di ventilazione alta, la spia di funzionamento  è accesa.

Quando è impostata la velocità di ventilazione bassa, la spia di funzionamento  è accesa.



La modalità di raffreddamento si spegne automaticamente quando la temperatura ambiente scende al di sotto della temperatura impostata. Il climatizzatore continua tuttavia a ventilare. Appena la temperatura ambiente aumenta, la modalità di raffreddamento riprende a funzionare.

7.2.2. Modalità di ventilazione

Questa modalità di funzionamento serve a far circolare l'aria all'interno del locale, ma non a raffreddarla.

- ▶ Selezionare la modalità di ventilazione.

La spia di funzionamento  si accende.

- ▶ Premere il tasto  per impostare una velocità di ventilazione alta o bassa.

Quando è impostata la velocità di ventilazione alta, la spia di funzionamento  è accesa.

Quando è impostata la velocità di ventilazione bassa, la spia di funzionamento  è accesa.



Nella modalità di ventilazione non è possibile impostare la temperatura e la modalità notte.

7.2.3. Modalità di deumidificazione

Questa modalità di funzionamento serve a ridurre l'umidità dell'aria all'interno del locale.

- ▶ Selezionare la modalità di deumidificazione.

La spia di funzionamento  si accende.

- ▶ Tenere chiuse porte e finestre per garantire una maggiore potenza di deumidificazione.



Nella modalità di deumidificazione non è possibile impostare la temperatura, la modalità notte e la velocità di ventilazione.

7.3. Modalità notte



Nella modalità notte, la velocità di ventilazione è ridotta e le spie di funzionamento sono spente.

La modalità notte può essere attivata solo in modalità di raffreddamento.

- ▶ Selezionare la modalità di raffreddamento.

La spia di funzionamento  si accende.





- ▶ Premere il tasto  per attivare la modalità notte.

La spia di funzionamento  si accende.

7.4. Modalità di oscillazione



In modalità di oscillazione, le lamelle sull'apertura per la fuoriuscita dell'aria si muovono automaticamente per distribuire meglio l'aria nell'ambiente.

- ▶ Premere contemporaneamente i tasti  e  per attivare la modalità di oscillazione.
- ▶ Premere nuovamente i tasti  e  per disattivare la modalità di oscillazione.



7.5. Impostazione del timer

7.5.1. Accensione automatica

In modalità standby è possibile definire un arco di tempo trascorso il quale l'apparecchio si accenderà automaticamente.

- ▶ Premere il tasto **M** per 3 secondi per impostare l'arco di tempo (da 1 a 24 ore) trascorso il quale l'apparecchio si accenderà automaticamente.

La spia di funzionamento  si accende e sul display lampeggia l'indicazione "01" (= 1 ora).

- ▶ Premere il tasto  per aumentare il tempo impostato.
- ▶ Premere il tasto  per ridurre il tempo impostato.

Quando l'indicazione delle ore termina di lampeggiare l'impostazione è confermata. Il climatizzatore si accenderà automaticamente una volta trascorso il tempo impostato.

- ▶ Per disattivare il timer premere nuovamente il tasto **M**.



La spia di funzionamento  si spegne.

7.5.2. Spegnimento automatico

Quando il climatizzatore è acceso è possibile definire un arco di tempo trascorso il quale l'apparecchio si spegnerà automaticamente.

- ▶ Premere il tasto **M** per 3 secondi per impostare l'arco di tempo desiderato (da 1 a 24 ore).

La spia di funzionamento  si accende e sul display lampeggia l'indicazione "01" (= 1 ora).

- ▶ Premere il tasto  per aumentare il tempo impostato.
- ▶ Premere il tasto  per ridurre il tempo impostato.

Quando l'indicazione delle ore termina di lampeggiare l'impostazione è confermata. Il climatizzatore si spegnerà automaticamente una volta trascorso il tempo impostato.

- ▶ Per disattivare il timer premere nuovamente il tasto **M**.

La spia di funzionamento  si spegne.

7.6. Svuotamento del contenitore di raccolta della condensa



ATTENZIONE!

Pericolo di lesioni!

L'operazione può mettere in pericolo la salute!

- Non bere mai la condensa.



AVVISO!

Danni materiali!

Possibili danni materiali causati da una fuoriuscita accidentale di liquido di condensa.

- Non lasciare l'apparecchio incustodito durante lo svuotamento del contenitore di raccolta della condensa.

Durante il normale funzionamento la condensa evapora da sola. In caso di elevata umidità dell'aria, la condensa può raccogliersi all'interno del climatizzatore. Svuotare regolarmente il recipiente di raccolta della condensa in caso di utilizzo in condizioni di umidità elevata, nonché prima di un lungo periodo di inutilizzo.

Solo nel caso in cui il climatizzatore funzioni in continuo in modalità di deumidificazione o di raffreddamento e non sia sorvegliato, è necessario collegare il tubo flessibile di scarico della condensa fornito in dotazione.

-
- ▶ Spegnere l'apparecchio.
 - ▶ Rimuovere il tappo dall'apertura di scarico della condensa.
 - ▶ Collegare il tubo di scarico della condensa a regola d'arte assicurandosi che non sia piegato e sia libero da ostacoli (non ostruito).
 - ▶ Posizionare l'uscita del tubo di scarico della condensa su uno scarico o un contenitore adeguato (ad es. un secchio).
 - ▶ Assicurarsi che il liquido di condensa possa defluire liberamente dall'apparecchio.
 - ▶ Non immergere in acqua l'estremità del tubo di scarico della condensa, altrimenti potrebbe formarsi una "chiusa d'aria" nel tubo.

Per evitare la fuoriuscita della condensa:

- ▶ poiché la pressione negativa nel contenitore di raccolta della condensa all'interno del climatizzatore è elevata, inclinare il tubo di scarico della condensa verso il pavimento (pendenza di circa 20°).
- ▶ Stendere il tubo di scarico della condensa per evitare la formazione di un sifone all'interno del tubo.

7.7. Montaggio del tubo di scarico della condensa

Nel caso in cui il climatizzatore funzioni in continuo in modalità di deumidificazione o di raffreddamento e non sia sorvegliato, è necessario collegare il tubo di scarico della condensa fornito in dotazione. Il liquido di condensa può essere convogliato automaticamente in un contenitore idoneo o in uno scarico.

- ▶ Rimuovere il tappo dall'apertura di scarico della condensa.
- ▶ Collegare il tubo di scarico della condensa in modo sicuro e a regola d'arte, assicurandosi che non sia piegato e sia libero da ostacoli.
- ▶ Posizionare l'uscita del tubo di scarico della condensa su uno scarico o un contenitore e assicurarsi che l'acqua possa fuoriuscire dall'apparecchio senza impedimenti.
- ▶ Non immergere l'estremità del tubo nell'acqua, altrimenti potrebbe formarsi una "chiusa d'aria" nel tubo.
- ▶ Per evitare perdite d'acqua, assicurarsi che il tubo abbia una pendenza di almeno il 20%.
- ▶ Poiché la pressione dell'acqua è abbastanza forte da spostare il tubo, fissare il tubo allo scarico o al contenitore per evitare il deflusso incontrollato dell'acqua.

8. Funzioni di sicurezza

8.1. Sbrinamento automatico

Se la temperatura ambiente è bassa, durante il funzionamento è possibile la formazione di ghiaccio sull'evaporatore. L'apparecchio inizia il processo di sbrinamento automaticamente e la spia  Accensione/Spegnimento lampeggia.

- Quando l'apparecchio funziona in modalità di raffreddamento o di deumidificazione, il sensore della temperatura ambiente rileva che la temperatura della bobina dell'evaporatore è inferiore a -1°C . Dopo che il compressore avrà smesso di funzionare per 10 minuti o che la temperatura della bobina avrà raggiunto i 7°C , l'unità passerà nuovamente in modalità di raffreddamento.
- Quando l'apparecchio funziona in modalità di deumidificazione e il sensore di temperatura rileva che la temperatura dell'evaporatore è inferiore a 40°C e la differenza di temperatura tra l'interno dell'apparecchio e l'ambiente è inferiore a 19°C , l'apparecchio attende 20 minuti, quindi inizia il processo di sbrinamento per 5 minuti e la spia  Accensione/Spegnimento lampeggia.

8.2. Protezione contro i sovraccarichi

In caso di mancanza di corrente, il compressore si riavvia con un ritardo di 3 minuti a scopo di protezione.

9. Controllo tramite app

Per usufruire dell'intera gamma di funzionalità del climatizzatore, scaricare sul proprio smartphone l'app gratuita medion Life+ tramite Google Play Store® o Apple® App Store.

- ▶ Per farlo basta scansionare il codice QR riportato di seguito oppure accedere al Play Store (Android™) o all'App Store (iOS®) e cercare "**MEDION Life+**".



Per utilizzare l'app è necessario disporre di un account cliente. Questo presuppone il possesso di un indirizzo e-mail. Seguire le istruzioni visualizzate nell'app.



9.1. Requisiti di sistema

- Smartphone con Wi-Fi 802.11 b/g o superiore
- Rete Wi-Fi a 2,4 GHz
- Piattaforma Android™ 9 o superiore
- iOS 14 o superiore
- App medion Life+



Il controllo tramite l'app medion Life+ funziona solo su reti Wi-Fi a 2,4 GHz. Non è possibile utilizzare l'app su reti Wi-Fi a 5 GHz.

9.2. Configurare/collegare l'app al climatizzatore

- ▶ Collegare il climatizzatore alla rete elettrica e accendere il climatizzatore.
- ▶ Aprire l'app medion Life+.
- ▶ Tenere premuto il pulsante  sull'apparecchio per 3 secondi fino a quando il simbolo Wi-Fi  non inizia a lampeggiare sul display.
- ▶ Se nell'app medion Life+ non è ancora stato registrato alcun apparecchio, toccare il pulsante **AGGIUNGI DISPOSITIVO**.
Se nell'app è già stato registrato almeno un apparecchio, fare clic sul pulsante .
- ▶ Selezionare dall'elenco il settore **CLIMATIZZAZIONE**.
- ▶ Selezionare il modello **MEDION AIR CONDITIONER MD37735** dalla lista panoramica.
- ▶ Procedere quindi secondo le ulteriori istruzioni dell'app per stabilire la connessione.

9.3. Collegamento alternativo tramite hotspot del dispositivo

Se si utilizza una rete a 5 GHz o si utilizza un nome di rete (SSID) a 2,4 GHz e 5 GHz, per evitare problemi di associazione si consiglia di associare i dispositivi tramite hotspot del dispositivo.

- ▶ Se nell'app medion Life+ non è ancora stato registrato alcun apparecchio, toccare il pulsante **AGGIUNGI DISPOSITIVO**.
Se nell'app è già stato registrato almeno un apparecchio, fare clic sul pulsante .
- ▶ Selezionare dall'elenco il settore **CLIMATIZZAZIONE**.
- ▶ Selezionare il modello **MEDION AIR CONDITIONER MD37735** dalla lista panoramica.
- ▶ Quindi fare clic su **AVANTI**.
- ▶ Selezionare la modalità AP.

-
- ▶ Fare clic su **CONNETTI ORA**. Tenere aperta l'app LIFE+. Verranno visualizzate le impostazioni Wi-Fi dello smartphone.
 - ▶ Selezionare la rete con il nome **SMARTLIFE-XXXX** o **SL-MEDION-XXXX** (qui **XXXX** è utilizzato con funzione di segnaposto e varia).
 - ▶ Quando viene visualizzato il messaggio **NESSUNA CONNESSIONE INTERNET**, confermare con **CONNETTI SOLO QUESTA VOLTA** (sono possibili variazioni a seconda del sistema operativo dello smartphone in uso).
 - ▶ Attendere che il collegamento con l'hotspot Wi-Fi sia stabilito.
 - ▶ Tornare all'app Life+ (la procedura può variare a seconda del sistema operativo dello smartphone in uso: pulsante Indietro, scorrimento col dito o azioni simili).
- Il processo di collegamento del climatizzatore si avvia automaticamente.

9.4. Controllo vocale tramite Amazon Alexa o Assistente Google

È possibile utilizzare l'apparecchio tramite controllo vocale su Amazon Alexa o Assistente Google.

- ▶ Aprire l'app Alexa o Assistente Google e aggiungere l'app medion Life+ come skill.
- ▶ Seguire le istruzioni contenute nella rispettiva app, accedere con il proprio account cliente MEDION e confermare la connessione tra l'app Life+ e l'app Alexa o Assistente Google.
- ▶ Dopo l'autorizzazione, è possibile utilizzare l'apparecchio tramite controllo vocale.

10. Risoluzione dei problemi

In caso di anomalie dell'apparecchio, verificare per prima cosa se sia possibile risolvere il problema con l'ausilio del prospetto seguente.

Non tentare mai di riparare autonomamente gli apparecchi. Nel caso sia necessaria una riparazione, rivolgersi al nostro servizio di assistenza o a un altro centro di riparazione specializzato.



Gli interventi di manutenzione e riparazione del circuito del refrigerante devono essere eseguiti da un tecnico specializzato nel rispetto delle istruzioni del produttore. Per le istruzioni di riparazione, contattare il servizio di assistenza. I componenti possono essere sostituiti solo mediante ricambi identici.

Problema	Possibile causa	Risoluzione dei problemi
L'apparecchio non funziona.	La spina non è inserita correttamente.	Staccare la spina dalla presa elettrica e reinserirla.
	La presa con messa a terra è difettosa.	Controllare la presa elettrica con messa a terra collegando un altro apparecchio.
	Errore sconosciuto	Contattare il servizio di assistenza.
L'apparecchio non raffredda correttamente.	Nel locale vi sono porte o finestre aperte dalle quali entra aria calda.	Chiudere porte e finestre.
	I filtri sono molto sporchi.	Pulire i filtri come descritto nel capitolo "Pulizia dei filtri".
	L'apertura per la fuoriuscita dell'aria è ostruita.	Per garantire una ventilazione adeguata, posizionare l'apparecchio lasciando almeno 50 cm di spazio libero su tutti i lati.
	La modalità di funzionamento e la temperatura non sono impostate correttamente.	Impostare correttamente la modalità di funzionamento e la temperatura.
Dall'apparecchio esce acqua.	L'acqua è fuoriuscita durante la movimentazione dell'apparecchio.	Vuotare il contenitore della condensa prima del trasporto.
	Tubo flessibile di scarico della condensa piegato.	Raddrizzare il tubo flessibile di scarico della condensa.
L'apparecchio è molto rumoroso.	L'apparecchio è stato posizionato su una superficie irregolare.	Posizionare l'apparecchio su una superficie dura e liscia.
	Alcuni componenti non fissati correttamente vibrano.	Assicurare e fissare tutti i componenti.
	Dall'apparecchio fuoriesce un rumore simile a quello di acqua che scorre.	Il rumore è prodotto dalla circolazione del refrigerante ed è del tutto normale.

Problema	Possibile causa	Risoluzione dei problemi
Il compressore non funziona.	È attivata la protezione della modalità di raffreddamento.	Spegnerne l'apparecchio e attendere 3 minuti prima di riaccenderlo.
	È attivata la protezione contro il surriscaldamento.	
Codice errore FL	Guasto della pompa o del galleggiante nell'unità interna.	Contattare il servizio di assistenza.
Codice errore E1	Guasto del sensore della temperatura ambiente.	Contattare il servizio di assistenza.
Codice errore E2	Guasto del sensore della temperatura del sistema.	Contattare il servizio di assistenza.
Codice errore EF	Guasto del motore dell'unità interna.	Contattare il servizio di assistenza.
Codice errore Eb	Livello del refrigerante insufficiente.	Contattare il servizio di assistenza.
Codice errore E4	Funzione antigelo attiva.	Contattare il servizio di assistenza.

11. Pulizia



AVVERTENZA!

Pericolo di scossa elettrica!

Pericolo di scossa elettrica dovuto alla presenza di componenti sotto tensione.

- Per evitare il pericolo di scosse elettriche, non immergere l'apparecchio in acqua o altri liquidi e non tenerlo sotto l'acqua corrente.
- Prima di pulire l'apparecchio, estrarre la spina di alimentazione dalla presa.
- Prestare attenzione che nell'apparecchio non penetrino liquidi.



AVVERTENZA!

Pericolo di lesioni!

Pericolo di lesioni da taglio in caso di contatto con i bordi taglienti delle pale del rotore all'interno del corpo dell'apparecchio.

- Non smontare l'apparecchio per pulire le pale del rotore.



AVVISO!

Danni all'apparecchio!

L'uso improprio di detersivi sull'apparecchio può danneggiarne le superfici.

- Evitare solventi e detersivi chimici perché possono danneggiare la superficie e/o le scritte sull'apparecchio.
- Non utilizzare né detersivi chimici corrosivi o abrasivi, né spugne dure.

- ▶ Premere il tasto  per spegnere il climatizzatore.
- ▶ Scollegare la spina di alimentazione dalla presa.
- ▶ Pulire il corpo dell'apparecchio esclusivamente con un panno morbido precedentemente inumidito oppure con uno strofinaccio sottile.

- ▶ Per rimuovere lo sporco ostinato inumidire il panno con acqua saponata tiepida.
- ▶ Asciugare accuratamente il corpo dell'apparecchio prima di accenderlo.

11.1. Pulizia dei filtri



AVVISO!

Danni all'apparecchio!

La polvere si accumula sui filtri limitando il flusso d'aria. La limitazione del flusso d'aria riduce l'efficienza dell'apparecchio. In presenza di un accumulo eccessivo di polvere, il filtro potrebbe bloccarsi causando danni all'apparecchio.

- Pulire i filtri regolarmente (almeno ogni 2 settimane) come descritto di seguito.
- Non azionare mai l'apparecchio senza i filtri montati per non contaminare l'evaporatore all'interno dell'apparecchio.

- ▶ Premere il tasto  per spegnere il climatizzatore.
- ▶ Scollegare la spina di alimentazione dalla presa.
- ▶ Rimuovere il filtro dall'apparecchio.
- ▶ Utilizzare un aspirapolvere per aspirare la polvere accumulata sui filtri.
- ▶ Girare i filtri e risciacquarli sotto l'acqua corrente. Fare scorrere l'acqua nei filtri nel senso contrario a quello del flusso d'aria.
- ▶ Mettere da parte i filtri e lasciarli asciugare completamente all'aria.

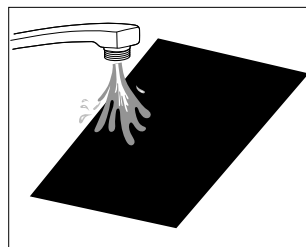

Fig. Pulizia del filtro



AVVERTENZA!

Pericolo di lesioni!

Pericolo di taglio in caso di contatto con i bordi affilati dell'evaporatore durante l'inserimento dei filtri.

- Non toccare i bordi affilati dell'evaporatore a mani nude.

▶ Rimontare nell'apparecchio i filtri asciutti.

DE

FR

NL

ES

IT

EN

12. Inutilizzo prolungato e conservazione

Se si prevede di non utilizzare il climatizzatore per lungo tempo, pulirlo e lasciarlo asciugare completamente.





AVVISO!

Danni all'apparecchio!

L'evaporatore situato all'interno dell'apparecchio deve essere asciugato prima dello stoccaggio al fine di evitare danni ai componenti o la formazione di muffe.

- Spegnere il climatizzatore, scollegare la spina dalla presa elettrica e collocarlo in un luogo asciutto e ben aerato per diversi giorni affinché si asciughi, oppure lasciarlo asciugare azionandolo in modalità di ventilazione per diverse ore, finché lo scarico della condensa non sarà asciutto.

- ▶ Premere il tasto  per accendere il climatizzatore.
- ▶ Selezionare la modalità di ventilazione. La spia di funzionamento  si accende.
- ▶ Lasciare in funzione il climatizzatore in modalità di ventilazione per qualche ora in modo che possa asciugarsi completamente all'interno.
- ▶ Premere il tasto  per spegnere il climatizzatore.
- ▶ Scollegare la spina di alimentazione dalla presa.
- ▶ Estrarre il filtro e pulirlo, quindi lasciarlo asciugare completamente.
- ▶ Reinscrivere il filtro nell'apposito supporto all'interno del corpo dell'apparecchio.
- ▶ Conservare il climatizzatore e gli accessori possibilmente nell'imballaggio originale, in un luogo chiuso, asciutto, ben ventilato, al riparo dalla luce e dal gelo.
- ▶ Conservare il climatizzatore in un luogo privo di fonti di riscaldamento permanenti (ad es. fiamme libere, apparecchi a gas o impianti di riscaldamento elettrici).

13. Smaltimento



IMBALLAGGIO

L'imballaggio protegge l'apparecchio da eventuali danni durante il trasporto. Gli imballaggi sono prodotti con materiali che possono essere smaltiti nel rispetto dell'ambiente e destinati a un corretto riciclaggio.



Attenersi alla seguente **Etichettatura dei materiali di imballaggio** per la separazione dei rifiuti con le abbreviazioni (a) e i numeri (b):

1-7: plastiche / 20-22: **carta e cartone**/80-98: **materiali compositi**



(Solo per la Francia)

Il simbolo "Triman" informa il consumatore che il prodotto è riciclabile e soggetto a un sistema esteso di responsabilità del produttore e a disposizioni di smistamento applicabili in Francia.



APPARECCHIO

Tutti gli apparecchi usati contrassegnati con il simbolo riportato qui a lato non devono essere smaltiti insieme ai rifiuti domestici.

Come previsto dalla direttiva 2012/19/UE, al termine del ciclo di vita dell'apparecchio occorre smaltirlo correttamente.

In questo modo i materiali contenuti nell'apparecchio verranno riciclati, riducendo l'impatto ambientale e gli effetti negativi sulla salute umana.

Consegnare l'apparecchio dismesso a un punto di raccolta per rifiuti elettronici o a un centro di riciclaggio.

Per ulteriori informazioni, rivolgersi all'azienda locale di smaltimento o all'amministrazione comunale.

► Il refrigerante R290 non deve disperdersi nell'ambiente.



BATTERIE

Le batterie usate non possono essere smaltite nei rifiuti domestici. Le batterie devono essere smaltite conformemente alle disposizioni di legge. A tale scopo, presso gli esercizi commerciali che vendono batterie e presso i punti di raccolta sono disponibili contenitori appositi per lo smaltimento. Per ulteriori informazioni, rivolgersi all'azienda locale di smaltimento o all'amministrazione comunale.

In relazione alla distribuzione di batterie o alla fornitura di apparecchi contenenti batterie, siamo obbligati a informare gli utilizzatori di quanto segue:

L'utilizzatore finale ha per legge l'obbligo di restituire le batterie usate.

Il simbolo del bidone della spazzatura barrato indica che la batteria non può essere smaltita nei rifiuti domestici.

14. Dati tecnici

Climatizzatore	
Modello	MD 37735
Distributore	MEDION AG Am Zehnthof 77 45307 Essen Germania
Numero del registro di commercio	HRB 13274
Alimentazione elettrica	AC 220-240 V ~ 50 Hz
Potenza nominale assorbita	560 Watt
Potenza frigorifera	5000 BTU
Refrigerante	R290
Quantità di refrigerante	130 g
Livelli di potenza	2
Superficie max. del locale di utilizzo	ca. 12 m ²
Portata d'aria	280 m ³ /h
Capacità deumidificante	ca. 0,5 l/h
Dimensioni unità interna (LxAxP)	445 x 310 x 190 mm
Dimensioni unità esterna (LxAxP)	440 x 355 x 210 mm
Peso unità interna	ca. 5,6 kg
Peso unità esterna	ca. 14,4 kg
Rumorosità di funzionamento	<63 dB(A)

Interfaccia rete Wi-Fi per la comunicazione wireless

Standard	802.11 b/g/n
Crittografia	WEP/WPA/WPA2
Gamma di frequenza	2400-2480,5 MHz
Potenza max. di trasmissione	17 dBm
Canale	1-13

15. Scheda tecnica del prodotto

	Simbolo	Valore	Unità
Denominazione del produttore	MD 37735		
Potenza nominale in modalità di raffreddamento	P_{rated}	1,465	kW
Potenza nominale in modalità di riscaldamento	P_{rated}	--	
Potenza nominale assorbita in modalità di raffreddamento	P_{EER}	0,56	kW
Potenza nominale assorbita in modalità di riscaldamento	P_{COP}	--	
Coefficiente di rendimento nominale in modalità di raffreddamento	EERd	2,62	
Coefficiente di rendimento nominale in modalità di riscaldamento	COPd	--	
Potenza assorbita in modalità "Regolatore di temperatura off"	P_{TO}	--	
Potenza assorbita in modalità standby	P_{SB}	2,0	S
Consumo energetico dei climatizzatori monosplit/dual split (indicazione separata per modalità di raffreddamento e modalità di riscaldamento)	Q_{SD}	0,546 (modalità di raffreddamento)	kWh/h
Livello di potenza sonora	L_{WA}	63	dB(A)
Potenziale di riscaldamento globale	GWP	3	
Indirizzo per ulteriori informazioni:	MEDION AG, Am Zehnthof 77, 45307 Essen, Germany		

16. Informazioni sulla conformità UE



Con la presente MEDION AG dichiara che il tipo di apparecchiatura radio MD 37735 è conforme alla direttiva 2014/53/UE, alla direttiva 2009/125/CE e alla direttiva 2011/65/UE.

Il testo completo della dichiarazione di conformità UE è disponibile al seguente indirizzo Internet: www.medion.com/conformity.

17. Informazioni relative al servizio di assistenza

Nel caso in cui il dispositivo non funzioni come desiderato o come previsto, per prima cosa contattare il nostro servizio clienti. Esistono diversi modi per mettersi in contatto con noi.

- In alternativa è possibile compilare il modulo di contatto disponibile alla pagina www.medion.com/contact.
- Il nostro team di assistenza è raggiungibile anche via telefonicamente.

Italia	
Orari di apertura	Assistenza Post-Vendita
Lun.-ven.: 9.00-17.00	☎ 800 580250
Svizzera	
Orari di apertura	Assistenza Post-Vendita
Lun.-ven.: 9.00-19.00	☎ 0848 - 33 33 32
Indirizzo del servizio di assistenza	
MEDION/LENOVO Service Center lfangstrasse 6 8952 Schlieren Svizzera	



Queste e altre istruzioni per l'uso possono essere scaricate dal portale dell'assistenza www.medionservice.com.

Per ragioni di sostenibilità abbiamo deciso di non stampare le condizioni di garanzia: le nostre condizioni di garanzia sono reperibili sul nostro portale dell'assistenza.

È inoltre possibile effettuare una scansione del codice QR riportato a fianco e scaricare le istruzioni per l'uso dal portale dell'assistenza utilizzando un dispositivo portatile.

18. Note legali

Copyright © 2024

Ultimo aggiornamento: 09. gennaio 2024

Tutti i diritti riservati.

Le presenti istruzioni per l'uso sono protette da copyright.

È vietata la riproduzione in forma meccanica, elettronica e in qualsiasi altra forma senza l'autorizzazione scritta da parte del produttore.

Il copyright appartiene all'azienda:

MEDION AG

Am Zehnthof 77

45307 Essen

Germania

L'indirizzo riportato sopra non è quello a cui spedire la merce resa. Per prima cosa contattare sempre il nostro servizio clienti.

Indice

DE

FR

NL

ES

IT

EN

SL

1.	Information about this user manual	179
1.1.	Explanation of symbols.....	179
2.	Proper use	180
3.	Safety instructions	181
3.1.	Power supply	181
3.2.	Information on refrigerant.....	183
3.3.	Product-specific hazards	185
3.4.	Noise emissions	186
3.5.	Storing/transporting.....	186
4.	Package contents.....	187
5.	Appliance overview	188
6.	Preparing and setting up the air conditioner.....	191
6.1.	Mounting the condensate drainage hose.....	191
6.2.	Mounting the air conditioner	192
7.	Operation	193
7.1.	Switch the appliance on/off.....	193
7.2.	Set operating mode	193
7.3.	Sleep mode	194
7.4.	Swing mode	195
7.5.	Setting the timer	195
7.6.	Emptying the condensate tank.....	196
7.7.	Attaching the condensate drainage hose.....	197
8.	Safety functions.....	197
8.1.	Automatic defrosting.....	197
8.2.	Overload protection.....	197
9.	App control	198
9.1.	System requirements.....	198
9.2.	Setting up the app/connecting to the air conditioner.....	198
9.3.	Alternative connection via appliance hotspot.....	199
9.4.	Voice control via Amazon Alexa or Google Assistant.....	199
10.	Troubleshooting	200
11.	Cleaning	202
11.1.	Cleaning the filter screens	203
12.	Prolonged non-use and storage	204
13.	Disposal	205

14.	Technical specifications	206
15.	Product data sheet	207
16.	EU declaration of conformity.....	207
17.	Service information	208
18.	Legal Notice.....	209

1. Information about this user manual



Thank you for choosing our product. We hope you enjoy using this appliance.

Please read the safety instructions and the user manual carefully before using the appliance for the first time. Note the warnings on the appliance and in the user manual.

Always keep the user manual close to hand. If you sell the appliance or give it away, please ensure that you also pass on this user manual. It is an essential component of the product.

1.1. Explanation of symbols

If a block of text is marked with one of the warning symbols listed below, the hazard described in that text must be avoided to prevent the potential consequences described there from occurring.



DANGER!

Warning: risk of fatal injury!



NOTICE!

Follow these instructions to prevent damage to the appliance!



WARNING!

Warning: risk of possible fatal injury and/or serious irreversible injuries!



More detailed information about using the appliance!



WARNING!

Warning: risk of electric shock!



Read the user manual before using the appliance!



WARNING!

Warning: danger due to combustible and/or highly flammable substances!



Follow repair instructions!



CAUTION!

Warning: risk of minor and/or moderate injuries!



CE labelling

Products that feature this symbol meet the requirements of the EU directives (see EU declaration of conformity section).



Protective earthing symbol (for protection class I)

Electrical appliances in protection class I are electrical appliances that permanently have at least basic insulation and either have a plug with earth contact or a fixed power cable with protective earth.



Symbol for alternating current (AC)

• Bullet point/information on steps during operation

▶ Instruction to be carried out

■ Safety instructions to be observed



Indicates the correct upright position of the transport packaging.

2. Proper use

This appliance is used for cooling the air in enclosed indoor spaces.

The appliance is only intended for private use and not for industrial/commercial use.

Please note that we shall not be liable in cases of improper use:

- Do not modify the appliance without our prior consent. Use only auxiliary appliances approved or supplied by us.
- Only use replacement parts or accessories that we have supplied or approved.
- Comply with all the information in this user manual, especially the safety instructions. Any other use is considered improper and can cause personal injury or property damage.

3. Safety instructions

- Keep the appliance and its accessories out of the reach of children.
- This appliance can be used by children of 8 years and older, and by people with reduced physical, sensory or mental capacity, or with a lack of experience and/or knowledge, but only with proper supervision, or if they have been told how to use the appliance safely, and have understood the risks involved if they use it improperly.
- Children must not be allowed to play with the appliance.
- Cleaning and user maintenance must not be carried out by children.
- Children do not recognise the dangers that can arise when handling electrical appliances. Please be particularly careful while using the appliance if there are children nearby.
- Children younger than 8 must be kept away from the appliance and the mains cable.

3.1. Power supply



WARNING!

Risk of electric shock/short circuit!

There is a risk of electric shock/short circuit from live parts.

- Do not immerse the appliance in water or other liquids or hold it under running water because this could cause an electric shock.
- Only connect the appliance to a properly installed and easily accessible socket that is close to where you are using the appliance. The local mains voltage must correspond to the technical specifications for the appliance.
- Unplug the appliance's mains plug from the power socket:
 - when you are cleaning the appliance
 - if you are no longer using the appliance

-
- if the appliance is left unattended
 - during thunderstorms.
 - Always hold the plug to pull it out and never pull the mains cable.
 - Do not place the appliance near to sinks and do not expose it to water droplets or spray.
 - Use the appliance indoors only.
 - Do not allow the mains cable to come into contact with hot objects or surfaces.
 - Do not use if the appliance or the mains cable is visibly damaged or if the appliance has been dropped.
 - Check the appliance and the mains cable for damage before using the appliance for the first time, and after each use.
 - Completely unwind the mains cable.
 - Do not kink or crush the mains cable.
 - Contact our Service team without delay if the appliance has been damaged during transport.
 - Under no circumstances should you make any changes to the appliance yourself. Do not attempt to open and/or repair a part of the appliance yourself.
 - The mains cable must exclusively be repaired by a professional workshop or contact the Service Centre in order to avoid any hazards.
 - Never touch the plug with damp or wet hands.
 - Do not expose the appliance to extreme conditions. Avoid:
 - high humidity or wet conditions
 - extremely high or low temperatures
 - direct sunlight
 - naked flames
 - mechanical vibrations or shocks
 - excessive dust
 - lack of ventilation, e.g. in a cupboard or bookshelf.

- Make sure that the appliance is switched off before plugging in the mains plug.
- Never unplug the mains plug from the socket while the appliance is running.
- Do not use multi-plugs.
- Immediately turn off the appliance and remove the mains plug if you notice an unpleasant smell (smell of burning).
- Do not use flammable cleaning agents.
- Do not use agents other than those recommended by the manufacturer to speed up the thawing process or for cleaning.
- Ensure the mains cable does not become a tripping hazard – do not use an extension cable.
- Place the appliance in an upright position on a stable, level surface.
- Place the appliance only on the floor.
- Do not operate the appliance without the filter strainers in place.

3.2. Information on refrigerant

The refrigerant R290 used in this appliance does not have any harmful effect on the ozone layer (ODP), a negligible greenhouse effect (GWP) and is available worldwide. Due to its energy-efficient properties, R290 is ideally suited as a refrigerant for this application. Due to the high flammability of the refrigerant, special precautions must be taken.



WARNING!

Risk of fire!

The refrigeration system of the appliance contains the natural refrigerant propane (R290).

- Do not damage the refrigerant circuit.

-
- During operation, storage and installation, the room should have an area of at least 4 m² in order to ensure an adequate amount of air in case of damage to the refrigeration system.
 - If the refrigeration system has nevertheless become damaged, ventilate the room. Evacuate the room. Avoid naked flames and ignition sources. Have the appliance repaired by a qualified technician before using it again.
 - Tampering with the refrigerant circuit is prohibited and invalidates the warranty.
 - Do not use agents other than those recommended by the manufacturer to speed up the thawing process or for cleaning.
 - Extremely flammable gas: Avoid naked flames, sparks and ignition sources when using, maintaining and disposing of the appliance.
 - Contains pressurised gas; can explode when heated.
 - In the event of a fire, do not extinguish any leaking gas until the leak can be safely eliminated.
 - During repair and maintenance work (or when working with heat on the appliance): Have a powder or CO² fire extinguisher nearby for emergencies.
 - Store the appliance in a well-ventilated place away from sunlight.
 - Do not remove safety signs, stickers or labels from the appliance and ensure they are legible.
 - Ensure that national gas regulations are complied with.
 - Use the appliance only with the intended refrigerant R290.



WARNING!

- Only allow maintenance and repair work to be carried out on the refrigerant circuit by a qualified technician according to the manufacturer's specifications.

-
- For repair instructions, please contact the Service Centre.
Components may only be replaced with identical repair parts.

DE

FR

NL

ES

IT

EN

SL

3.3. Product-specific hazards

- Do not place your fingers or other objects into the openings for the air outlet.
- Do not use the appliance in a room where flammable gases may leak.
- Do not use the appliance in the bathroom or in other damp environments.
- Caution with long hair: It can be sucked in by the air flow!
- Always place and transport the appliance in an upright position. Never use the appliance in an inclined position.
- Do not use spray cans near the appliance.
- Never cover the air inlets and air outlets.
- If you use the condensate drain hose on the condensate drain opening, make sure it is properly mounted and not warped or bent.
- Make sure that no fabrics such as curtains or similar are hanging or lying near the appliance which could get caught in the appliance.
- Do not operate the appliance on uneven surfaces or near steps. Avoid tipping the appliance (e.g. due to edges on the floor) during use.
- Do not operate the appliance in the immediate vicinity of heat sources such as radiators, heat accumulators, ovens or other appliances that generate heat.
- Check all screw and plug connections at regular intervals!
- Tighten up loose screws and correct the hold of the plug connections.
- Do not carry the appliance while it is in use.
- Do not place or put any objects on the appliance.
- Do not climb or sit on the appliance.

-
- Do not use the appliance in potentially explosive atmospheres. This includes petrol stations, fuel storage areas and areas where solvents are processed. This appliance must also not be used in areas with particle-laden air (for example flour or wood dust).

3.4. Noise emissions

- The sound pressure level of the appliance is less than 63 dB(A).

3.5. Storing/transporting

- Where possible, always transport the appliance upright. After transportation, only connect to the mains and turn on after 24 hours so that the refrigerant circuit can settle after transportation.
- Always empty the condensate tank and the condensate drain hose before storage and transportation.

4. Package contents



DANGER!

Risk of choking and suffocation!

Packaging film can be swallowed or used improperly, creating a risk of choking and suffocation.

- Keep all packaging materials used (film, plastic bags, pieces of polystyrene, etc.) out of the reach of children.
- Do not allow children to play with the packaging material.

- ▶ Remove the product from the packaging and remove all packaging material.
- ▶ Please check the package contents to ensure that all items are included. If anything is missing, please contact us within 14 days of purchase.
- ▶ The mobile air conditioner must be checked for damage before each use.

The following items are supplied with your product:

- Internal appliance
- External appliance
- Connecting hose
- Bracket for internal appliance
- Bracket for external appliance
- Rubber dampers
- Fixing screws
- Condensate drainage hose
- Protective film
- Short manual

5. Appliance overview

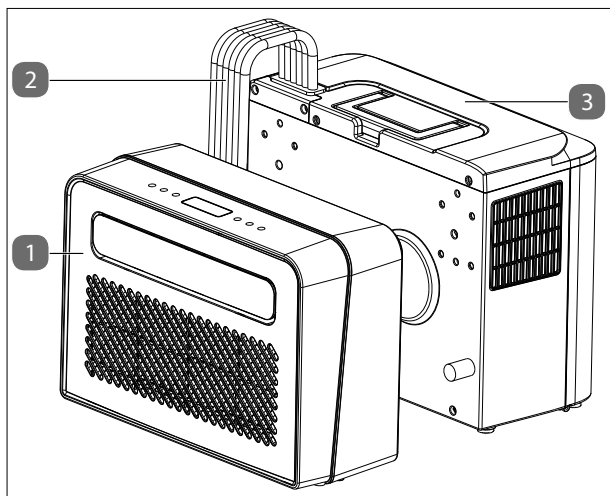

Fig. Overall view

1. Internal appliance
2. Connecting hose
3. External appliance

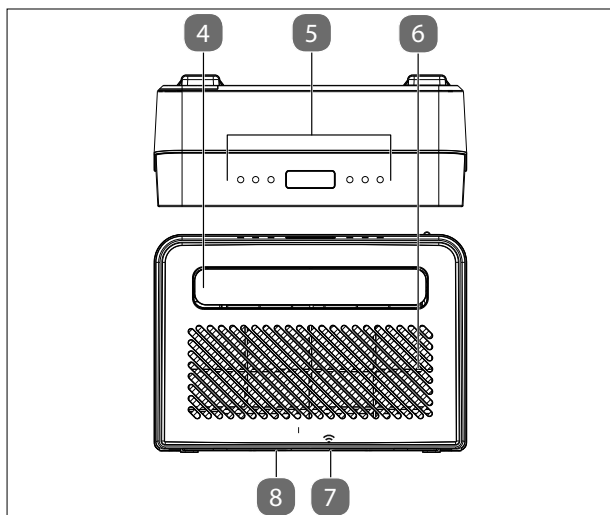
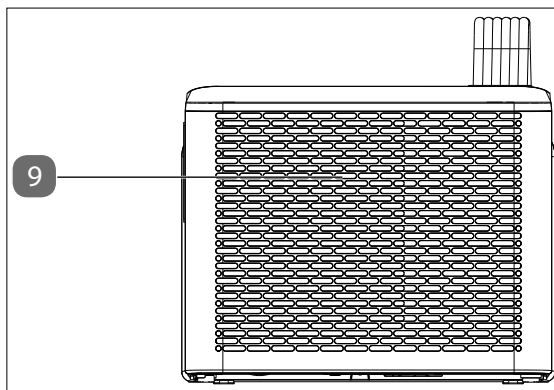

Fig. Indoor appliance

4. Air outlet
5. Controls
6. Intake opening with filter screen
7. Condensate drainage opening
8. Filter screen (can be removed by pulling down)



9. Intake opening

Fig. External appliance, front

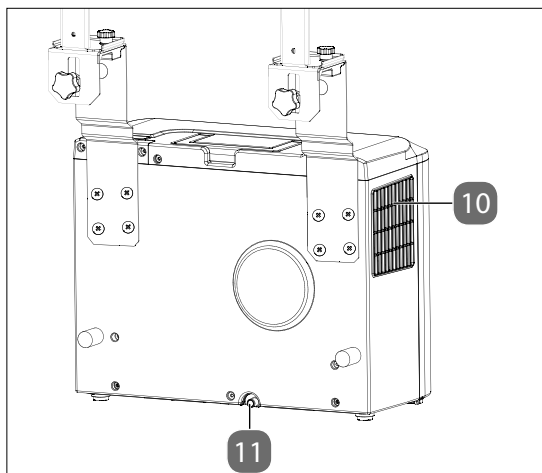

10. Exhaust air opening
11. Condensate drainage opening

Fig. External appliance, rear

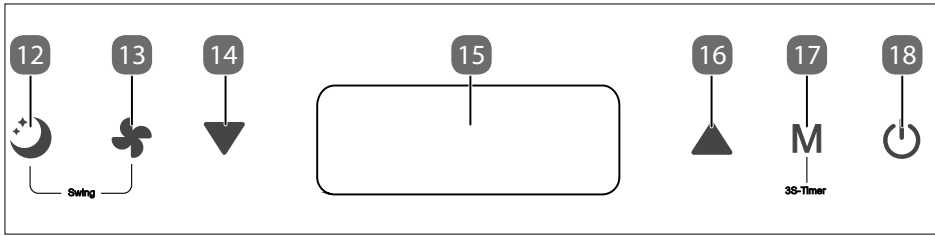

Fig. Control panel

12. Switch sleep mode on/off
13. Set fan speed
14. Decrease value
15. Display
16. Increase value
17. Set operating mode
18. Switch the appliance on/off

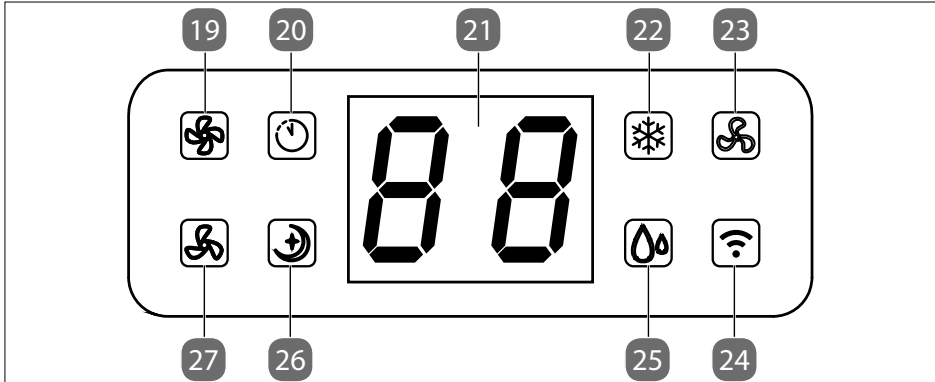

Fig. Display

19. High fan speed enabled
20. Timer enabled
21. Display window
22. Cooling mode enabled
23. Fan mode enabled
24. Wireless network enabled
25. Dehumidification mode enabled
26. Sleep mode enabled
27. Low fan speed enabled

6. Preparing and setting up the air conditioner

- ▶ Remove all packaging material and check the air conditioner for any damage before you put it into operation.



Warning!

Risk of fire!

The refrigeration system of the appliance contains the natural refrigerant propane (R290).

- During operation, storage and installation, the room should have an area of at least 4 m² in order to ensure an adequate amount of air in case of damage to the refrigeration system.
 - Please refer to the safety instructions under “Information on refrigerant”.
- ▶ Leave the air conditioner in a vertical position for at least 24 hours before switching on.
 - ▶ Operate the air conditioner at an ambient temperature between 5°C and 35°C.
 - ▶ Follow the instructions in “3.3. Product-specific hazards” on page 185.

6.1. Mounting the condensate drainage hose

The condensate water can be automatically channelled into a suitable container or into a drain.

- ▶ Remove the closure from the condensate outlet.
- ▶ Connect the condensate drainage hose securely and properly and make sure it is not kinked and is free of obstacles.
- ▶ Place the outlet of the condensate drainage hose over a drain or container and ensure that the water can flow out of the appliance unhindered.
- ▶ Do not submerge the end of the hose in water; otherwise there may be an ‘airlock’ in the hose.
- ▶ To prevent water from leaking, please note that the hose must have a gradient of at least 20%.
- ▶ Secure the hose on the drain or container to prevent uncontrolled water outflow, as the water pressure is very strong and can move the hose.

6.2. Mounting the air conditioner

The air conditioner must be mounted on a window. Proceed as described below:

- ▶ Connect the internal and external brackets to the supplied knurled screws, as shown adjacent.

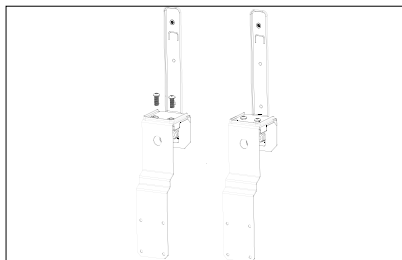

Fig. Assembly of bracket

- ▶ Mount the supplied rubber dampers on the back of the external appliance and then screw the external appliance to the outer bracket.

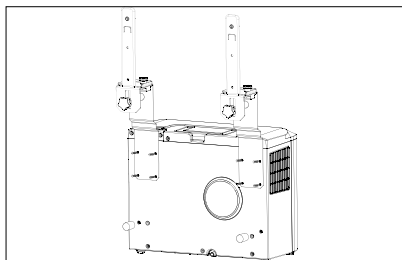

Fig. Mounting onto the external appliance



NOTICE!

Possible damage to the appliance!

The appliance can be damaged by falling over.

■ Secure the appliance against falling over!

- ▶ Screw the internal appliance to the holder as well. Use the supplied knurled screws.
- ▶ Now place the protective film around the connecting hose and fasten it with the hook-and-eye fasteners.

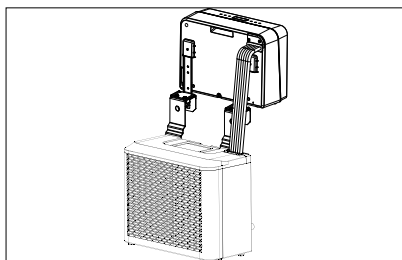

Fig. Mounting onto the internal appliance

- ▶ Now place the complete unit in the window opening and fasten it there with the help of the knurled screws. If necessary, place a cloth or towel underneath to protect the window frame from damage.

The assembly is now complete and the air conditioner is operational.

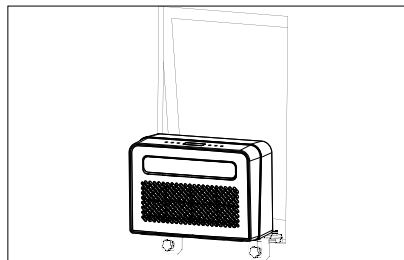

Fig. Insertion into the window opening



7. Operation

- ▶ Plug the mains plug into a suitable socket.



A beep will sound once you insert the plug. The air conditioner is then in stand-by mode.



7.1. Switch the appliance on/off

- ▶ Press the  button to switch the air conditioner on.
- ▶ Press the  button again during operation to switch the air conditioner off.
- ▶ Wait about 3 minutes after switching off the air conditioner before switching it on again.

7.2. Set operating mode

- ▶ Press the **M** button to switch between operating modes. The indicator light switches between the different operating modes.

The following operating modes are possible:



-  **COOLING MODE**
-  **FAN MODE**
-  **DEHUMIDIFICATION MODE**

7.2.1. Cooling mode

This mode is used to cool the room temperature.

- ▶ Select the cooling mode.

The  indicator light is illuminated.

- ▶ Press the  or  button to set the desired temperature.
- ▶ Press the  button to set a high or low fan speed.

At a high fan speed, the indicator light  illuminates.

At a low fan speed, the indicator light  illuminates.





Cooling mode is switched off automatically if the room temperature is lower than the set temperature. The air conditioner will still ventilate the room. If the room temperature rises, cooling mode starts again.

7.2.2. Fan mode

This operating mode is used to circulate the indoor air but does not cool the air.

- ▶ Select the fan mode.

The  indicator light is illuminated.

- ▶ Press the  button to set a high or low fan speed.

At a high fan speed, the indicator light  illuminates.

At a low fan speed, the indicator light  illuminates.



The temperature and sleep mode cannot be adjusted in fan mode.

7.2.3. Dehumidification mode

This operating mode is used to reduce the humidity in the room.

- ▶ Select the dehumidification mode.

The  indicator light is illuminated.

- ▶ Keep doors and windows closed for better dehumidification performance.



The temperature, sleep mode and fan speed cannot be set in dehumidification mode.

7.3. Sleep mode



In sleep mode, the fan speed is reduced and the indicator lights are switched off.

Sleep mode can only be enabled in cooling mode.

- ▶ Select the cooling mode.

The  indicator light is illuminated.





- ▶ Press the  button to enable sleep mode.

The  indicator light is illuminated.

7.4. Swing mode



In swing mode, the louvres at the air outlet move automatically to better distribute the air in the room.

- ▶ Press the  and  buttons at the same time to activate the swing mode.
- ▶ Press the  and  buttons again at the same time to deactivate the swing mode.



7.5. Setting the timer

7.5.1. Automatic switch-on

You can set the period of time until the air conditioner automatically switches on in stand-by mode.

- ▶ Press the **M** button for 3 s to set the desired length of time (1 to 24 hours) until the air conditioner automatically switches on.

The indicator light  illuminates and "01" (=1 hour) flashes on the display.

- ▶ Press the  button to increase the timer.
- ▶ Press the  button to decrease the timer.

When the hour display stops flashing, your setting is confirmed.

The air conditioner switches on automatically after the set time has elapsed.

- ▶ To switch off the timer, press the **M** button again.



The indicator light  goes out.

7.5.2. Automatic switch-off

When the air conditioner is switched on, you can set the period of time until it automatically switches off.

- ▶ Press the **M** button for 3 s to set the desired length of time (1 to 24 hours).

The indicator light  illuminates and "01" (= 1 hour) flashes on the display.

- ▶ Press the  button to increase the timer.
- ▶ Press the  button to decrease the timer.

When the hour display stops flashing, your setting is confirmed.

The air conditioner switches off automatically after the set time has elapsed.

- ▶ To switch off the timer, press the **M** button again.

The indicator light  goes out.

7.6. Emptying the condensate tank



CAUTION!

Risk of injury!

There is a risk to health!

- Do not drink the condensate.



NOTICE!

Material damage!

There is a possibility of material damage due to accidental overflow of condensate.

- Do not leave the appliance unattended when emptying the condensate tank.

In normal operation, the condensate water evaporates by itself. At high humidity, condensate water can accumulate in the air conditioner. Empty the condensate water collection tank regularly when operating at high humidity and before storing the air conditioner.

The condensate drainage hose supplied only has to be connected in continuous operation and if the air conditioner is operated without supervision in dehumidification mode and during cooling.

- ▶ Switch off the appliance.
- ▶ Remove the seal from the condensate drain opening.
- ▶ Connect the condensate drain hose properly and make sure that it is not kinked and is free of obstacles (not clogged).
- ▶ Place the outlet of the condensate drain hose over a drain or a suitable container (e.g. bucket).
- ▶ Ensure that the condensate can drain out of the appliance unhindered.
- ▶ Do not submerge the outlet of the condensate drain hose in water because an air lock may form in the hose.

To prevent leakage of condensate:

- ▶ Since the negative pressure of the condensate tank inside the air conditioner is high, tilt the condensate drain hose down towards the ground (approx. 20 ° gradient).
- ▶ Align the condensate drain hose so that it is straight to avoid a siphon in the hose.

7.7. Attaching the condensate drainage hose

During continuous operation and unsupervised operation of the air conditioner, the condensate drainage hose supplied must be connected in dehumidification mode and during cooling. The condensate can be automatically drained into a suitable container or drain.

- ▶ Remove the seal from the condensate drain opening.
- ▶ Connect the condensate drainage hose securely and properly and make sure it is not kinked and free of obstacles.
- ▶ Place the outlet of the condensate drainage hose over a drain or container and ensure that the water can flow out of the appliance unhindered.
- ▶ Do not submerge the end of the hose in water; otherwise there may be an 'airlock' in the hose.
- ▶ To prevent water from leaking, please note that the hose must have a gradient of at least 20%.
- ▶ Secure the hose on the drain or container to prevent uncontrolled water outflow, as the water pressure is very strong and can move the hose.

8. Safety functions

8.1. Automatic defrosting

At low room temperatures, frost may form on the evaporator during operation. The appliance starts defrosting automatically and the indicator light  Power flashes.

- When the appliance is operated in cooling or dehumidifying mode, the ambient temperature sensor detects that the temperature of the evaporator coil is below -1°C . Once the compressor stops operating for 10 minutes or the coil temperature has risen to 7°C , the appliance starts back in cooling mode.
- If the appliance is operated in dehumidification mode and the temperature sensor detects that the temperature of the evaporator is below 40°C and the difference between the appliance internal temperature and the room temperature is below 19°C , the appliance starts defrosting for 5 minutes after 20 minutes and the indicator light  Power flashes.

8.2. Overload protection

In the event of a power failure, there is a 3-minute delay until compressor restart to protect the compressor.

9. App control

To make full use of your air conditioner, download the medion Life+ app free of charge from the Google Play Store® or Apple® App Store onto your smartphone.

- ▶ Simply scan the following QR code or visit the Play Store (Android™) or App Store (iOS®) and search for “**MEDION Life+**”.



A customer account is required to use the app. For this, you need a valid email address. Please follow the instructions in the app.



9.1. System requirements

- Smartphone with WLAN 802.11 b/g
- 2.4 GHz WLAN network
- Android™ platform 9 or higher
- iOS 14 or higher
- medion Life+ app



The medion Life+ app can only be used to control the appliance using a 2.4 GHz WLAN network. A 5 GHz WLAN network cannot be used for operation.

9.2. Setting up the app/connecting to the air conditioner

- ▶ Connect the air conditioner to the mains and turn it on.
- ▶ Open the medion Life+ app.
- ▶ Press and hold the  button on the appliance for 3 seconds until the WLAN symbol  starts flashing on the display.
- ▶ If you have not yet registered an appliance in the medion Life+ app, tap the **ADD APPLIANCE** button.
If you have already connected an appliance in the app, click the  button.
- ▶ Select **CLIMATE** from the list.
- ▶ Select the model **MEDION AIR CONDITIONER MD37735** from the overview list.
- ▶ Now follow the instructions in the app to connect.

9.3. Alternative connection via appliance hotspot

When using a 5 GHz network or using a 2.4 GHz and 5 GHz network name (SSID), we recommend pairing over a device hotspot to avoid pairing problems.

- ▶ If you have not yet registered an appliance in the medion Life+ app, tap the **ADD APPLIANCE** button.
If you have already connected an appliance in the app, click the  button.
- ▶ Select **CLIMATE** from the list.
- ▶ Select the model **MEDION AIR CONDITIONER MD37735** from the overview list.
- ▶ Then click **NEXT**.
- ▶ Select the AP mode.
- ▶ Click **CONNECT NOW**. Leave the LIFE+ app open. Your smartphone's WLAN settings open automatically.
- ▶ Select the network named **SMARTLIFE-XXXX** or **SL-MEDION-XXXX (XXXX** is a placeholder and varies).
- ▶ When you receive the message **NO INTERNET CONNECTION**, confirm the query **ONLY CONNECT THIS TIME** (may vary depending on your smartphone's operating system).
- ▶ Wait until the connection to the WLAN hotspot has been established.
- ▶ Switch back to the Life+ app (process may vary depending on your smartphone's operating system: back button, swiping or similar).

The process of connecting the air conditioner then starts automatically.

9.4. Voice control via Amazon Alexa or Google Assistant

You can operate your appliance via voice control using Amazon Alexa or Google Assistant.

- ▶ Open your Alexa app or Google Assistant and add the medion Life+ app as a skill.
- ▶ Follow the instructions in the relevant app, sign in with your MEDION customer account and confirm the connection between the Life+ app and the Alexa app or Google Assistant.
- ▶ After authorisation, you can operate your appliance via voice control.

10. Troubleshooting

If the appliance stops working properly, please refer to the troubleshooting table shown below to see if you can resolve the problem yourself.

Never attempt to repair the appliance yourself. If a repair is necessary, please contact our Service Centre or a suitable authorised repair workshop.



Only allow maintenance and repair work to be carried out on the refrigerant circuit by a qualified technician according to the manufacturer's specifications.

For repair instructions, please contact the Service Centre. Components may only be replaced with identical repair parts.

Problem	Possible cause	Troubleshooting
The appliance is not working.	The mains plug is not properly inserted.	Disconnect the mains plug and then plug it in again.
	The earthed mains socket is faulty.	Check the earthed mains socket by connecting another appliance.
	unknown error	Contact our Service Centre.
The appliance does not cool down properly.	Windows or doors are open so that warm air can enter the room.	Close the windows and doors.
	The filters are very dirty.	Clean the filters as described under the section on cleaning the filters.
	The air outlet is blocked.	Leave at least 50 cm of space around the appliance in all directions to ensure adequate ventilation.
	The operating mode and temperature are not set correctly.	Set the operating mode and temperature to the correct value.
Water leaks out of the appliance.	Overflow when moving the appliance.	Empty the water tank before transportation.
	Condensate drainage hose buckled.	Straighten the condensate drain hose.

Problem	Possible cause	Troubleshooting
The appliance is very noisy.	The appliance is on an uneven surface.	Place the appliance on a hard, smooth surface.
	There are loose, vibrating parts.	Secure and fasten the parts.
	The noise sounds like running water.	Noise is caused by flowing refrigerant. That is normal.
The compressor is not working.	The cooling mode protection is active.	Turn off the appliance and wait 3 minutes before turning it on again.
	The overheating protection is active.	
Error indicator FL	Pump or float in the internal unit defective.	Contact our Service Centre.
Error indicator E1	Failure of the room temperature sensor.	Contact our Service Centre.
Error indicator E2	Failure of the system temperature sensor.	Contact our Service Centre.
Error indicator EF	Engine defect Internal appliance.	Contact our Service Centre.
Error indicator Eb	Cooling medium level too low.	Contact our Service Centre.
Error indicator E4	Frost protection active.	Contact our Service Centre.

11. Cleaning



WARNING!

Risk of electric shock!

There is a risk of electric shock due to live parts.

- The appliance must not be immersed in water or other liquids, or held under running water, because this could cause an electric shock.
- Unplug the mains plug from the socket before you start cleaning the appliance.
- Make sure that no liquids enter the appliance.



WARNING!

Risk of injury!

There is a risk of cuts due to contact with sharp-edged rotor blades inside the housing.

- Do not disassemble the appliance to clean the rotor blades.



NOTICE!

Damage to the appliance!

The improper use of cleaning agents on the appliance may damage the surfaces.

- Do not use chemical solutions or cleaning agents because these may damage the surface or the labels on it.
 - Do not use aggressive, chemical or abrasive cleaning agents and do not use hard sponges.
- ▶ Press the  button to turn off the air conditioner.
 - ▶ Pull the mains plug out of the socket.
 - ▶ Clean the housing only with a soft, damp cloth or a soft, thin kitchen towel.
 - ▶ Moisten the cloth with mild soapy water to remove stubborn dirt.
 - ▶ Dry the housing carefully before switching on the appliance.

11.1. Cleaning the filter screens



NOTICE!

Damage to the appliance!

Dust collects on the filter screens and restricts the air flow. The restricted air flow reduces the efficiency of the appliance. In case of excessive accumulation of dust, the filter can be blocked and material damage to the appliance can occur.

- Clean the filter screens regularly (at least every 2 weeks) as described below.
 - Never operate the appliance without the filter screens in place; otherwise the evaporator inside may become contaminated.
- ▶ Press the  button to turn off the air conditioner.
 - ▶ Pull the mains plug out of the socket.
 - ▶ Remove the filter screen from the appliance.
 - ▶ Use a vacuum cleaner to vacuum dust from the filter screens.
 - ▶ Turn the filter screens around and rinse the filter screens under running water. Run the water in the opposite direction of the air flow through the filter screen.
 - ▶ Set the filter screens aside and allow them to air dry completely.

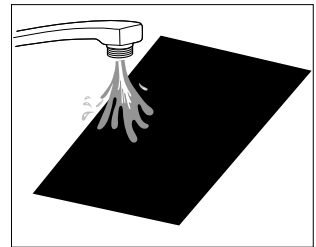

Fig. Cleaning the filter screens

DE

FR

NL

ES

IT

EN

SL



WARNING!

Risk of injury!

There is a risk of cuts due to contact with the sharp-edged evaporator surface when installing the filter screens.

■ Do not touch the sharp-edged evaporator surface with your bare hands.

▶ Insert the dried filter screens back into the appliance.

12. Prolonged non-use and storage

If the air conditioner is not used for a prolonged period, the air conditioner must be cleaned and fully dried.





NOTICE!

Damage to the appliance!

The evaporator inside the appliance must be dried before storage to prevent damage to components or mould formation.

■ Turn off the air conditioner, unplug the outlet and leave the air conditioner to dry for several days in a dry, well-ventilated place, or use the air conditioner to dry for a few hours until the condensate drain is dry.

- ▶ Press the  button to switch the air conditioner on.
- ▶ Select the fan mode. The  indicator light is illuminated.
- ▶ Keep the air conditioner running in fan mode for a few hours so that it dries completely from the inside.
- ▶ Press the  button to switch the air conditioner off.
- ▶ Pull the mains plug out of the socket.
- ▶ Remove and clean the filter screens and allow them to dry out completely.
- ▶ Insert the filter screen back into the frame provided for this in the housing.
- ▶ If possible, store the air conditioner and its accessories in the original packaging in a dark, ventilated, dry and frost-free internal room.
- ▶ Store the air conditioner in a room without continuously operating heat sources (such as naked flames, gas appliances or electric heating).

13. Disposal

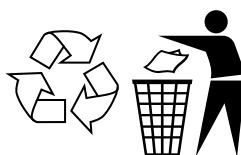

PACKAGING

Your appliance has been packaged to protect it from damage in transit. The packaging is made of materials that can be recycled in an environmentally friendly manner.



Observe the following **labels on the** packaging materials regarding waste separation with the abbreviations (a) and numbers (b):
1–7: plastics/20–22: **paper and cardboard**/80–98: **composite materials**



(France only)

The “Triman” symbol tells the consumer that the product can be recycled, is covered by an extended system of manufacturer’s responsibility and must be sorted by material type in France.



APPLIANCE

All old appliances marked with the symbol shown must not be disposed of in normal household waste.

In accordance with Directive 2012/19/EU, the appliance must be properly disposed of at the end of its service life.

This involves separating the materials in the appliance for the purpose of recycling as well as minimising the environmental impact and negative effects on human health.

Take old appliances to an electrical scrap collection point or a recycling centre.

Contact your local waste disposal company or your local authority for more information on this subject.

- ▶ The refrigerant R290 must not enter the environment.



BATTERIES

Do not dispose of used batteries with normal household rubbish. Batteries must be disposed of correctly. For this purpose, retailers that sell batteries and local collection points provide containers in which you can dispose of them. Contact your local waste disposal company or your local authority for more information.

In connection with the sale of batteries or the supply of appliances containing batteries, we are obliged to draw your attention to the following:

As the end user, you are legally required to return used batteries.

The crossed-out wheeled bin symbol means that the battery must not be disposed of with household rubbish.

14. Technical specifications

Air conditioner	
Model	MD 37735
Distributor	MEDION AG Am Zehnthof 77 45307 Essen Germany
Commercial register number	HRB 13274
Power supply	AC 220–240 V~ 50 Hz
Rated power	560 W
Cooling capacity	5000 BTU
Refrigerant	R290
Refrigerant quantity	130 g
Power levels	2
Maximum room size	Approx. 12 m ²
Air throughput	280 m ³ /h
Dehumidification performance	Approx. 0.5 L/h
Dimensions of internal appliance (W×H×D)	445 × 310 × 190 mm
Dimensions of external appliance (W×H×D)	440 × 355 × 210 mm
Weight of internal appliance	Approx. 5.6 kg
Weight of external appliance	Approx. 14.4 kg
Operating volume	<63 dB(A)

WLAN interface for wireless communication	
Standard	802.11 b/g/n
Encryption	WEP/WPA/WPA2
Frequency range	2400–2480.5 MHz
Max. transmission power	17 dBm

WLAN interface for wireless communication

Channel	1–13
---------	------

DE
FR
NL
ES
IT
EN
SL

15. Product data sheet

	Symbol	Value	Unit
Manufacturer designation	MD 37735		
Rated power in cooling mode	P_{rated}	1.465	kW
Rated output in heating mode	P_{rated}	--	
Rated power consumption in cooling mode	P_{EER}	0.56	kW
Rated power consumption in heating mode	P_{COP}	--	
Rated coefficient of performance in cooling mode	EERd	2.62	
Rated coefficient of performance in heating mode	COPd	--	
Power consumption in operating state Temperature controller off	P_{TO}	--	
Power consumption in standby mode	P_{SB}	2.0	W
Power consumption of single-duct/double-duct air-conditioners (specified separately for cooling mode and heating mode)	Q_{SD}	0.546 (refrigeration)	kWh/h
Sound power level	L_{WA}	63	dB(A)
Global Warming Potential	GWP	3	
Contact address for further information:	MEDION AG, Am Zehnthof 77, 45307 Essen, Germany		

16. EU declaration of conformity

 MEDION AG hereby declares that the radio equipment type MD 37735 complies with Directive 2014/53/EU as well as Directive 2009/125/EC and Directive 2011/65/EU.

The complete EU declaration of conformity is available at:
www.medion.com/conformity.

17. Service information

Please contact our Customer Service team if your device ever stops working the way you want or expect it to. There are several ways for you to contact us:

- In our Service-Community, you can meet other users, as well as our staff, and you can exchange your experiences and pass on your knowledge there. You will find our Service-Community at community.medion.com.
- Alternatively, use our contact form at www.medion.com/contact.
- You can also contact our Service team via our hotline or by post.

Opening times	Hotline number UK
Mon – Fri: 08.00 – 20.00 Sat – Sun: 10.00 – 16.00	☎ 0333 3213106
Service address	
MEDION Electronics Ltd. 120 Faraday Park, Faraday Road, Dorcan Swindon SN3 5JF, Wiltshire United Kingdom	



You can download this and many other sets of operating instructions from our service portal at www.medionservice.com. We have stopped providing printed copies of our warranty terms and conditions as part of our commitment to sustainability, but you can access the warranty terms and conditions on our service portal.

You can also scan the QR code on the side of the screen, to download the operating instructions onto your mobile device from the service portal.

18. Legal Notice

Copyright © 2024

Date: 09. January 2024

All rights reserved.

These operating instructions are protected by copyright.

Mechanical, electronic and any other forms of reproduction are prohibited without the written permission of the manufacturer.

Copyright is owned by the company:

MEDION AG

Am Zehnthof 77

45307 Essen

Germany

Please note that you cannot use the address above for returns. Please always contact our Customer Service team first.

DE

FR

NL

ES

IT

EN

SL

Kazalo

1.	Informacije o teh navodilih za uporabo.....	213
1.1.	Pomen znakov.....	213
2.	Namenska uporaba	214
3.	Varnostna navodila	215
3.1.	Električno napajanje	215
3.2.	Navodila za hladilno sredstvo.....	217
3.3.	Nevarnosti, specifične za izdelek.....	218
3.4.	Emisije hrupa	219
3.5.	Shranjevanje/transport.....	220
4.	Obseg dobave	220
5.	Pregled naprave.....	221
6.	Priprava/namestite klimatske naprave	224
6.1.	Namestitev cevi za odvajanje kondenzata	224
6.2.	Namestitev klimatske naprave	225
7.	Upravljanje.....	226
7.1.	Vklop/izklop naprave.....	226
7.2.	Nastavitev načina delovanja	226
7.3.	Način mirovanja.....	227
7.4.	Način premikanja	228
7.5.	Nastavitev časovnika	228
7.6.	Praznjenje posode za kondenzat	229
7.7.	Namestitev cevi za odvajanje kondenzata	230
8.	Varnostne funkcije	230
8.1.	Samodejno odmrzovanje.....	230
8.2.	Zaščita pred preobremenitvijo.....	230
9.	Upravljanje z aplikacijo.....	231
9.1.	Sistemske pogoje	231
9.2.	Nastavitev aplikacije/povezava s klimatsko napravo.....	231
9.3.	Alternativna vzpostavitev povezave s točko dostopa na napravi ...	232
9.4.	Glasovno upravljanje prek storitve Amazon Alexa ali Google Assistant	232
10.	Odpravljanje težav	233
11.	Čiščenje.....	235
11.1.	Čiščenje filtrirnih sit	236
12.	Daljšo obdobje neuporabe in skladiščenje	237

13.	Odlaganje naprave med odpadke.....	237
14.	Tehnični podatki	239
15.	Podatkovni list izdelka	240
16.	Informacije o skladnosti za EU	240
17.	Informacije o servisu	241
18.	Kolofon	241

1. Informacije o teh navodilih za uporabo



Zahvaljujemo se vam, ker ste se odločili za naš izdelek. Želimo vam veliko veselja ob uporabi naprave.

Pred uporabo skrbno preberite varnostne napotke in celotna navodila. Upoštevajte opozorila na napravi in v navodilih za uporabo.

Navodila za uporabo vedno hranite na dosegljivem mestu. Če napravo prodate ali izročite drugi osebi, ji hkrati z napravo obvezno izročite tudi ta navodila za uporabo, saj so pomemben sestavni del izdelka.

1.1. Pomen znakov

Če je besedilo označeno z enim od naslednjih opozorilnih simbolov, se morate izogibati nevarnosti, ki je opisana v besedilu, da ne bo prišlo do opisanih morebitnih posledic.



NEVARNOST!

Opozorilo na neposredno smrtno nevarnost!



OPOZORILO!

Opozorilo na morebitno smrtno nevarnost in/ali hude, trajne telesne poškodbe!



OPOZORILO!

Opozorilo na nevarnost zaradi električnega udara!



OPOZORILO!

Opozorilo na nevarnost zaradi gorljivih in/ali lahko vnetljivih snovi!



POZOR!

Opozorilo pred morebitnimi srednje hudimi in/ali lažjimi telesnimi poškodbami!



OBVESTILO!

Upoštevajte obvestila, da se izognete materialni škodi!



Dodatne informacije o uporabi naprave!



Pred uporabo naprave preberite navodila za uporabo!



Upoštevajte navodila za popravilo!



Oznaka CE

Izdelki, označeni s tem simbolom, izpolnjujejo zahteve direktiv EU (glejte poglavje »Informacije o skladnosti za EU«).



Simbol za zaščitno ozemljitev (zaščitni razred I)

Električne naprave zaščitnega razreda I so električne naprave, ki so popolnoma izolirane najmanj z osnovno izolacijo in imajo vtič z varnostnim kontaktom ali fiksno priklopno napeljavo z zaščitnim vodnikom.



Simbol za izmenični tok

- Alineja/informacija o dogodkih med uporabo naprave
- ▶ Navodilo glede ravnanja, ki ga je treba opraviti
- Varnostna navodila, ki jih je treba upoštevati
-  Kaže pravilni pokončni položaj embalaže za transport.

2. Namenska uporaba

Ta naprava se uporablja za hlajenje zraka v zaprtih notranjih prostorih.

Izdelek je namenjen le za zasebno uporabo in ni primeren za industrijsko/poslovno uporabo.

Upoštevajte, da zaradi nenamske uporabe preneha veljati garancija:

- Naprave ne smete predelati brez našega dovoljenja. Uporabljajte samo dodatne naprave, ki jih je odobrilo ali dobavilo naše podjetje.
- Uporabljajte le nadomestne dele in dodatno opremo, ki jih je odobrilo ali dobavilo naše podjetje.
- Upoštevajte vse informacije v teh navodilih za uporabo, zlasti varnostna navodila. Vsaka drugačna uporaba velja za nenamensko in lahko povzroči telesne poškodbe ali materialno škodo.

3. Varnostna navodila

- Napravo in dodatno opremo hranite na otrokom nedosegljivem mestu.
- To napravo smejo uporabljati otroci, starejši od 8 let, in osebe z okrnjenimi fizičnimi, senzoričnimi ali mentalnimi sposobnostmi oz. osebe s pomanjkanjem izkušenj in/ali znanja, če so pod nadzorom ali če so bili poučeni o varni uporabi naprave ter razumejo nevarnosti, do katerih lahko privede uporaba naprave.
- Otroci se z napravo ne smejo igrati.
- Čiščenja in vzdrževanja ne smejo izvajati otroci.
- Otroci ne prepoznajo nevarnosti, ki lahko nastanejo pri uporabi električnih naprav. Pri uporabi naprave bodite še posebej pozorni, če so v bližini otroci.
- Otrokom, mlajšim od 8 let, onemogočite dostop do naprave in priključnega kabla.

3.1. Električno napajanje



OPOZORILO!

Nevarnost električnega udara/kratkega stika!

Zaradi delov, ki so pod napetostjo, obstaja nevarnost električnega udara/kratkega stika.

- Naprave ne potaplajte v vodo ali druge tekočine in je ne držite pod tekočo vodo, saj lahko to povzroči električni udar.
- Napravo priklopite samo v pravilno nameščeno in zlahka dosegljivo električno vtičnico, ki je v bližini mesta postavitve naprave. Napetost električnega omrežja na kraju uporabe mora biti skladna s tehničnimi podatki naprave.
- Električni vtič naprave izvlecite iz vtičnice:
 - ko čistite napravo;
 - ko naprave ne uporabljate več;
 - če naprave ne nadzorujete;
 - med nevihto.

-
- Vedno potegnite električni vtič in ne električnega kabla.
 - Naprave ne postavljajte v bližino umivalnega korita ter je ne izpostavljajte vodnim kapljicam in vodnim curkom.
 - Napravo uporabljajte izključno v zaprtih prostorih.
 - Pazite, da električni kabel ne pride v stik z vročimi predmeti ali površinami.
 - Naprave ne vklopite, če so na njej oz. na električnem kablu vidne poškodbe ali če je naprava padla na tla.
 - Pred prvo uporabo in po vsaki uporabi preverite morebitne poškodbe naprave in električnega kabla.
 - Električni kabel odvijte do konca.
 - Električni kabel ne sme biti prepognjen ali ukleščen.
 - Če odkrijete poškodbe, ki so nastale med prevozom, se takoj obrnite na servis.
 - Naprave sami ne smete spreminjati. Ne poskušajte sami odpirati in/ali popravljati katerega koli dela naprave.
 - Napajalni kabel naj popravi izključno usposobljena specializirana delavnica ali pa se obrnite na servisno službo, da se izognete nevarnostim.
 - Vtiča se ne dotikajte z vlažnimi ali mokrimi rokami.
 - Naprave ne izpostavljajte skrajnim razmeram. Izogibati se morate:
 - visoki vlažnosti zraka ali mokroti;
 - izjemno visokim ali nizkim temperaturam;
 - neposredni sončni svetlobi;
 - odprtemu ognju;
 - mehanskim vibracijam ali udarcem;
 - prekomerni izpostavljenosti prahu;
 - pomanjkanju prezračevanja, npr. v omari ali knjižni polici.
 - Prepričajte se, da je pred vtikanjem električnega vtiča v vtičnico naprava izklopljena.

- Električnega vtiča nikoli ne vlecite iz vtičnice, če je naprava vklopljena.
- Ne uporabljajte električnih razdelilnikov.
- Napravo takoj izklopite in izvlecite električni vtič iz vtičnice, če zaznate neprijeten vonj (vonj po požaru).
- Ne uporabljajte vnetljivih čistil.
- Za pospeševanje postopka odmrzovanja ali čiščenje uporabljajte samo sredstva, ki jih priporoča proizvajalec.
- Pazite, da se ne bo mogel nihče spotakniti ob električni kabel – ne uporabljajte kabelskih podaljškov.
- Napravo v pokončnem položaju postavite na trdno in ravno površino.
- Napravo lahko postavite le na tla.
- Naprave ne uporabljajte brez nameščenih filtrirnih sit.

3.2. Navodila za hladilno sredstvo

Hladilno sredstvo R290, ki se uporablja v tej napravi, nima škodljivega vpliva na ozonski plašč (ODP), ima zanemarljiv potencial globalnega segrevanja (GWP) in je na voljo po vsem svetu. Zaradi svojih učinkovitih energetskih lastnosti je R290 idealno hladilno sredstvo za to uporabo. Zaradi visoke vnetljivosti hladilnega sredstva je treba sprejeti posebne previdnostne ukrepe.



OPOZORILO!

Nevarnost požara!

Hladilni sistem naprave vsebuje naravno hladilno sredstvo propan R290.

- Krogotoka hladilnega sredstva ne smete poškodovati.
- Med delovanjem, skladiščenjem in namestitvijo mora imeti prostor površino vsaj 4 m², da se zagotovi zadostna količina zraka v primeru poškodbe hladilnega sistema.
- Če se hladilni sistem kljub temu poškoduje, prezračite prostor. Evakuirajte prostor. Preprečite odprt ogenj in vire vžiga. Pred nadaljnjo uporabo mora napravo popraviti strokovnjak.

-
- Posegi v tokokrog hladilnega sredstva so nedopustni in zaradi njih garancija preneha veljati.
 - Za pospeševanje postopka odmrzovanja ali čiščenje uporabljajte samo sredstva, ki jih priporoča proizvajalec.
 - Izjemno vnetljiv plin: med uporabo, vzdrževanjem in odlaganjem naprave med odpadke se izogibajte odprtemu ognju, iskram ter virom vžiga.
 - Vsebuje plin pod pritiskom, pri segrevanju lahko eksplodira.
 - V primeru požara zaradi uhajanja plina ga ne gasite, dokler uhajanja ne odpravite na varen način.
 - Med popravili in vzdrževanjem (oz. pri delu z vročino in toploto na napravi): za nujne primere imejte v bližini pripravljen gasilni aparat na prah ali CO².
 - Napravo shranjujte na dobro prezračevanem mestu, stran od sončne svetlobe.
 - Z naprave ne odstranjajte varnostnih znakov, nalepk ali etiket in zagotovite, da bodo čitljivi.
 - Upoštevajte nacionalne predpise o plinu.
 - Napravo uporabljajte samo s predvidenim hladilnim sredstvom R290.



OPOZORILO!

- Vzdrževanja in popravila na krogotoku hladilnega sredstva lahko izvaja le strokovnjak v skladu z navodili proizvajalca.
- Za navodila za popravilo se obrnite na servisno službo. Komponente je dovoljeno zamenjati samo z enakimi deli za popravilo.

3.3. Nevarnosti, specifične za izdelek

- V odprtine za odvod zraka ne vstavljajte prstov ali drugih predmetov.
- Naprave ne uporabljajte v prostoru, v katerem obstaja možnost uhajanja vnetljivih plinov.

- Naprave ne uporabljajte v kopalnici ali drugih vlažnih prostorih.
- Previdno pri dolgih laseh: zračni tok jih lahko vsrka!
- Napravo vedno postavite in transportirajte v pokončnem položaju. Naprave nikoli ne uporabljajte v nagnjenem položaju.
- V bližini naprave ne uporabljajte razpršilcev.
- Zračnih dovodov in odvodov ne pokrivajte.
- Če na odprtini za odvajanje kondenzata uporabljate gibko cev za odvajanje kondenzata, se prepričajte, da je pravilno montirana, ni zvita ali upognjena.
- Prepričajte se, da v bližini naprave ne visijo ali ležijo tkanine, kot so zavese ali podobno, ki bi se lahko ujele v napravo.
- Naprave ne uporabljajte na neravnih površinah ali v bližini stopenic. Preprečite prevračanje naprave med uporabo (npr. zaradi robov na tleh).
- Naprave ne uporabljajte v neposredni bližini virov toplote, kot so radiatorji, hranilniki toplote, pečice ali druge naprave, ki proizvajajo toploto.
- Redno preverjajte vse vijačne in vtične povezave!
- Privijte zrahljane vijake in popravite priključitev vtičnih povezav.
- Naprave med delovanjem ne prenašajte.
- Na napravo ne postavljajte in ne odlagajte nobenih predmetov.
- Ne plezajte in ne sedite na napravi.
- Naprave ne uporabljajte v potencialno eksplozivnih atmosferah. Sem spadajo npr. bencinske črpalke, območja za skladiščenje goriv ali območja, kjer se predelujejo topila. Te naprave prav tako ne smete uporabljati na območjih, kjer je zrak nasičen z delci (npr. z moko ali lesnim prahom).

3.4. Emisije hrupa

- Raven zvočnega tlaka naprave je nižja od 63 dB (A).

3.5. Shranjevanje/transport

- Če je možno, napravo vedno transportirajte v pokončnem položaju. Po transportu napravo šele po 24 urah priključite na omrežje in vklopite, da se hladilni krogotok po transportu umiri.
- Pred skladiščenjem in transportom vedno izpraznite posodo za kondenzat in gibko cev za odvajanje kondenzata.

4. Obseg dobave



NEVARNOST!

Nevarnost zadušitve!

Embalažno folijo lahko otroci pogoltnejo ali jo uporabljajo na neprimeren način, zato obstaja nevarnost zadušitve!

- Ves uporabljeni embalažni material (folije, plastične vrečke, kose polistirena itd.) hranite zunaj dosega otrok.
 - Otrokom ne dovolite, da se igrajo z embalažo.
- ▶ Izdelek vzemite iz embalaže in odstranite vso embalažo.
 - ▶ Preverite popolnost dostavljenega kompleta in nas v 14 dneh od nakupa obvestite, če komplet ni popoln.
 - ▶ Pred vsako uporabo je treba preveriti, ali je mobilna klimatska naprava poškodovana.

V vašem kompletu so:

- Notranja enota
- Zunanja enota
- Priključna cev
- Nosilec notranje enote
- Nosilec zunanje enote
- Gumijasti blažilnik
- Pritrdilni vijaki
- Cev za odvajanje kondenzata
- Zaščitna folija
- Kratka navodila

5. Pregled naprave

DE

FR

NL

ES

IT

EN

SL

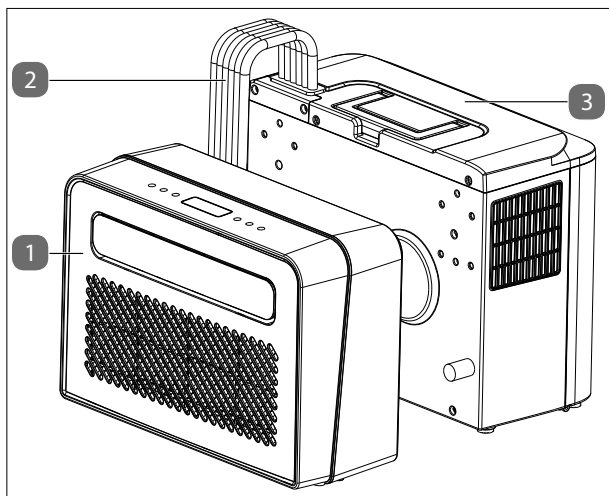

1. Notranja enota
2. Prikjučna cev
3. Zunanja enota

Sl. Celotni pogled

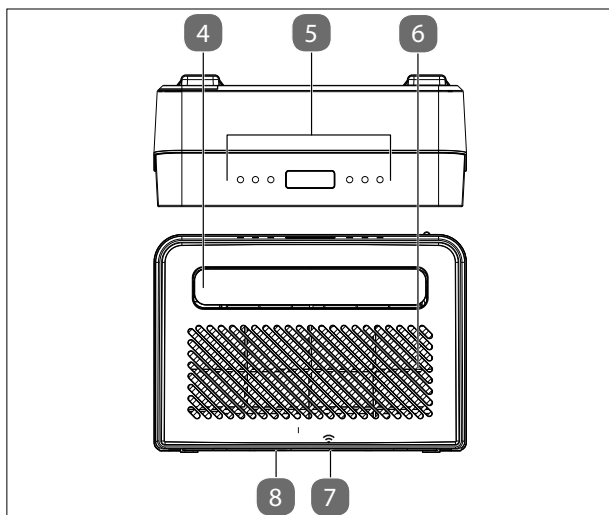

4. Izpust za zrak
5. Upravljalni elementi
6. Sesalna odprtina s filtrirnim sitom
7. Odprtina za odvajanje kondenzata
8. Filtrirno sito (lahko ga izvlečete navzdol)

Sl. Notranja enota

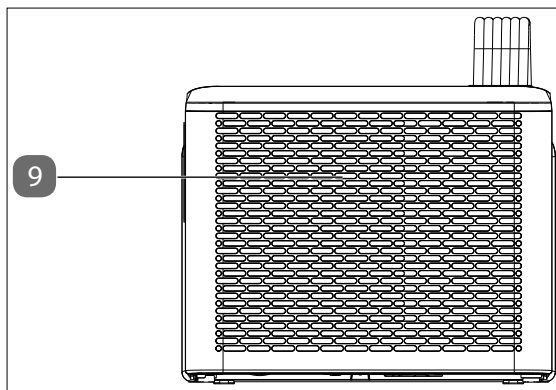

9. Sesalna odprtina

Sl. Zunanja enota, sprednja stran

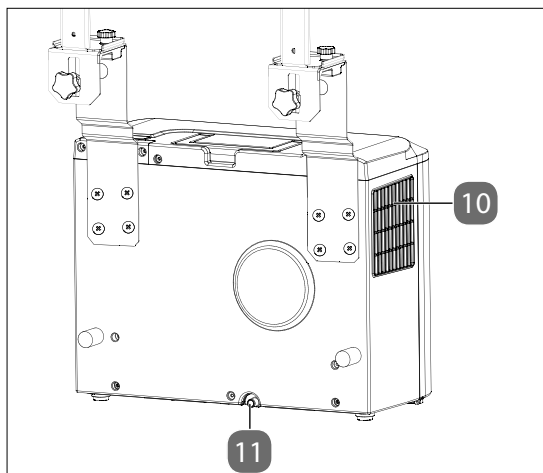

10. Odprtina za izpušni zrak

11. Odprtina za odvajanje kondenzata

Sl. Zunanja enota, zadnja stran

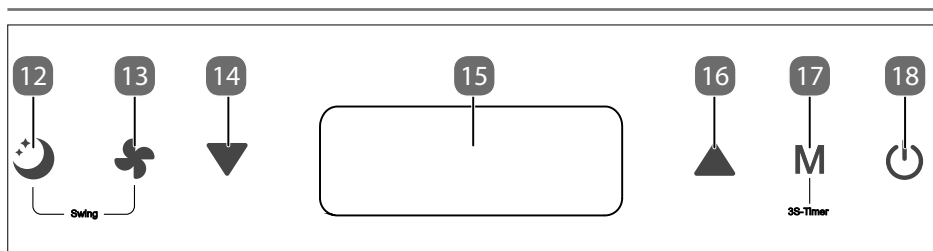

Sl. Upravljalna plošča

- 12. Vklop/izklop načina mirovanja
- 13. Nastavitev hitrosti ventilatorja
- 14. Zmanjšanje vrednosti
- 15. Zaslona
- 16. Povečanje vrednosti
- 17. Nastavitev načina delovanja
- 18. Vklop/izklop naprave

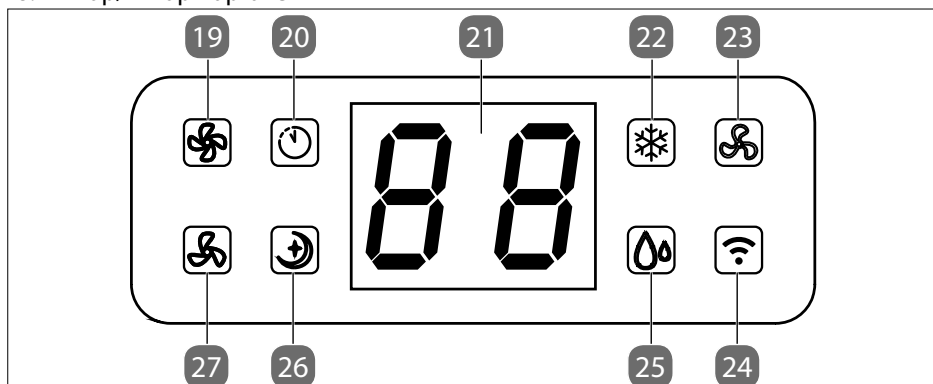

Sl. Zaslona

- 19. Aktivirana visoka hitrost ventilatorja
- 20. Aktiviran časovnik
- 21. Prikazno okno
- 22. Aktiviran način hlajenja
- 23. Aktiviran način ventilatorja
- 24. Aktivirano brezžično omrežje
- 25. Aktiviran način razvlaževanja
- 26. Aktiviran način mirovanja
- 27. Aktivirana nizka hitrost ventilatorja

6. Priprava/namestite klimatske naprave

- ▶ Pred začetkom uporabe odstranite ves embalažni material in preverite, ali je klimatska naprava poškodovana.



Opozorilo!

Nevarnost požara!

Hladilni sistem naprave vsebuje naravno hladilno sredstvo propan R-290.

- Med delovanjem, skladiščenjem in namestitvijo mora imeti prostor površino vsaj 4 m², da se zagotovi zadostna količina zraka v primeru poškodbe hladilnega sistema.
 - Upoštevajte varnostna navodila v poglavju »Navodila za hladilno sredstvo«.
- ▶ Pred vklopom mora klimatska naprava vsaj 24 ur stati v pokončnem položaju.
 - ▶ Klimatsko napravo uporabljajte pri temperaturi okolja med 5 in 35 °C.
 - ▶ Sledite navodilom v poglavju »3.3. Nevarnosti, specifične za izdelek« na strani 218.

6.1. Namestitev cevi za odvajanje kondenzata

Kondenzirana voda se lahko samodejno odvaja v ustrezno posodo ali v odtok.

- ▶ Z odprtine za odvajanje kondenzata odstranite pokrovček.
- ▶ Gibko cev za odvajanje kondenzata varno in pravilno priključite ter se prepričajte, da ni prepognjena in v njej ovir.
- ▶ Izpust gibke cevi za odvajanje kondenzata položite nad odtok ali v posodo in zagotovite, da lahko voda neovirano odteka iz naprave.
- ▶ Konca cevi ne potaplajte v vodo, saj lahko nastane »zračna zapora« v cevi.
- ▶ Da bi preprečili iztekanje vode, zagotovite najmanj 20-% naklon gibke cevi.
- ▶ Gibko cev pritrdite na odtok ali posodo, da preprečite nenadzorovan izliv vode, saj je vodni tlak precej močan in lahko premakne gibko cev.

6.2. Namestitev klimatske naprave

Klimatska naprava mora biti nameščena na okno. Nadaljujte, kot je opisano v nadaljevanju:

- ▶ Notranji in zunanji nosilec povežite s priloženimi narebričenimi vijaki, kot je prikazano na sliki.

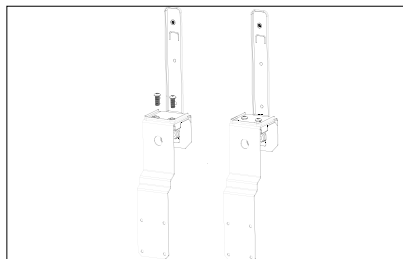

Sl. Sestavljanje nosilca

- ▶ Na zadnji del zunanje enote namestite priložene gumijaste blažilnike in jo nato privijte na zgoraj omenjeni nosilec.

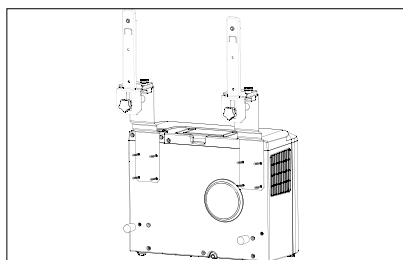

Sl. Montaža na zunanjo enoto



OBVESTILO!

Možnost materialne škode!

Če se naprava prevrne, se lahko poškoduje.

■ Napravo zavarujte pred prevrnitvijo!

- ▶ Na nosilec privijte tudi notranjo enoto. Tudi za to uporabite priložene narebričene vijake.
- ▶ Zdaj namestite zaščitno folijo okoli priključne cevi in jo pritrdite z zapirali na ježeka.

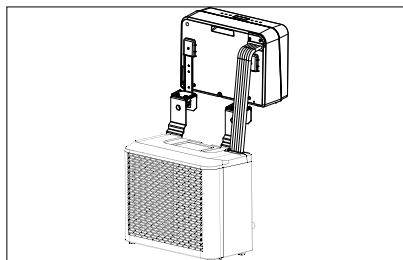

Sl. Montaža na notranjo enoto

- ▶ Celotno enoto namestite v okensko odprtino in jo pritrdite z narebričenimi vijaki. Po potrebi pod okno položite krpo ali brisačo, da zaščitite okenski okvir pred poškodbami.

Namestitev je končana in klimatska naprava je pripravljena za delovanje.

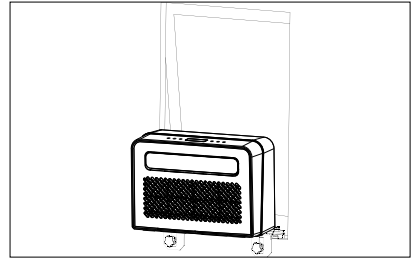

Sl. Vstavljanje v okensko odprtino



7. Upravljanje

- ▶ Električni vtič vstavite v ustrezno električno vtičnico.



Ko vstavite vtič, se oglasi zvočni signal. Klimatska naprava je nato v stanju pripravljenosti.



7.1. Vklop/izklop naprave

- ▶ Za vklop klimatske naprave pritisnite tipko .
- ▶ Med delovanjem ponovno pritisnite tipko , da izklopite klimatsko napravo.
- ▶ Po izklopu klimatske naprave počakajte približno 3 minute, preden jo znova vklopite.

7.2. Nastavitev načina delovanja

- ▶ Za preklon med načini delovanja pritisnite tipko **M**. Kontrolna lučka preklaplja med različnimi načini delovanja.

Možni so naslednji načini delovanja:



-  **NAČIN HLAJENJA**
-  **NAČIN VENTILATORJA**
-  **NAČIN RAZVLAŽEVANJA**

7.2.1. Način hlajenja

Ta način delovanja se uporablja za hlajenje prostora.

- ▶ Izberite način hlajenja.

Sveti lučka za prikaz delovanja .

- ▶ Pritisnite tipko  ali , da nastavite želeno temperaturo.
- ▶ Pritisnite tipko , da nastavite visoko ali nizko hitrost ventilatorja.

Ko je hitrost ventilatorja visoka, sveti lučka za prikaz delovanja .

Ko je hitrost ventilatorja nizka, sveti lučka za prikaz delovanja .



Način hlajenja se samodejno izklopi, če je temperatura v prostoru nižja od nastavljene temperature. Klimatska naprava nadaljuje s prezračevanjem. Ko temperatura v prostoru naraste, se znova vklopi način hlajenja.

7.2.2. Način ventilatorja

Ta način delovanja se uporablja za kroženje zraka v prostoru, vendar ne za hlajenje.

- ▶ Izberite način ventilatorja.

Sveti lučka za prikaz delovanja .

- ▶ Pritisnite tipko , da nastavite visoko ali nizko hitrost ventilatorja.

Ko je hitrost ventilatorja visoka, sveti lučka za prikaz delovanja .

Ko je hitrost ventilatorja nizka, sveti lučka za prikaz delovanja .



V načinu ventilatorja ni mogoče nastaviti temperature in načina mirovanja.

7.2.3. Način razvlaževanja

Ta način delovanja se uporablja za zmanjšanje vlažnosti v prostoru.

- ▶ Izberite način razvlaževanja.

Sveti lučka za prikaz delovanja .

- ▶ Vrata in okna naj bodo zaprta, da dosežete boljši rezultat razvlaževanja.



Temperatura, način mirovanja in hitrosti ventilatorja v načinu razvlaževanja ni mogoče nastaviti.

7.3. Način mirovanja



V načinu mirovanja se zmanjša hitrost ventilatorja in lučke za prikaz delovanja ugasnejo.

Način mirovanja je mogoče aktivirati samo v načinu hlajenja.

- ▶ Izberite način hlajenja.

Sveti lučka za prikaz delovanja .





- ▶ Pritisnite tipko , da vklopite način mirovanja.

Sveti lučka za prikaz delovanja .

7.4. Način premikanja



V načinu premikanja se lamele na izhodu zraka samodejno premikajo, da se zrak bolje razporedi po prostoru.

- ▶ S hkratnim pritiskom na tipki  in  aktivirate način premikanja.
- ▶ Za izklop načina premikanja hkrati znova pritisnite tipki  in .



7.5. Nastavitev časovnika

7.5.1. Samodejni vklop

Nastavite lahko čas do samodejnega vklopa naprave v načinu pripravljenosti.

- ▶ Pritisnite tipko **M** za 3 sekunde, da nastavite želeno časovno obdobje (1 do 24 ur) do samodejnega vklopa.

Lučka za prikaz delovanja  sveti in na prikazu utripa »01« (=1 ura).

- ▶ Pritisnite tipko , da povečate vrednost časovnika.
- ▶ Pritisnite tipko , da zmanjšate vrednost časovnika.

Ko prikaz ur preneha utripati, je nastavitev potrjena.

Klimatska naprava se samodejno vklopi, ko nastavljeni čas poteče.

- ▶ Za izklop časovnika znova pritisnite tipko **M**.



Lučka za prikaz delovanja  ugasne.

7.5.2. Samodejni izklop

Če je klimatska naprava vklopljena, lahko nastavite čas do samodejnega izklopa.

- ▶ Pritisnite tipko **M** za 3 sekunde, da nastavite želeno časovno obdobje (od 1 do 24 ur).

Lučka za prikaz delovanja  sveti in na prikazu utripa »01« (=1 ura).

- ▶ Pritisnite tipko , da povečate vrednost časovnika.
- ▶ Pritisnite tipko , da zmanjšate vrednost časovnika.

Ko prikaz ur preneha utripati, je nastavitev potrjena.

Klimatska naprava se samodejno izklopi, ko nastavljeni čas poteče.

- ▶ Za izklop časovnika znova pritisnite tipko **M**.

Lučka za prikaz delovanja  ugasne.

7.6. Praznjenje posode za kondenzat



POZOR!

Nevarnost telesnih poškodb!

Obstaja nevarnost za zdravje!

- Ne pijte kondenzata.



OBVESTILO!

Materialna škoda!

Obstaja možnost materialne škode zaradi nenamerne-
ga prelivanja kondenzata.

- Med praznjenjem posode za kondenzat ne puščajte
naprave brez nadzora.

Med normalnim delovanjem kondenzirana voda samodejno izhlapeva. Pri visoki vlažnosti se lahko v klimatski napravi nabere kondenzacija. Redno med delovanjem pri visoki vlažnosti in pred skladiščenjem izpraznite posodo za zbiranje kondenzirane vode.

Priložena cev za odvajanje kondenzata mora biti priključena samo med neprekinjenim delovanjem in kadar klimatska naprava deluje brez nadzora v načinu razvlaževanja in med hlajenjem.

- ▶ Izklopite napravo.
- ▶ Odstranite pokrovček odprtine za odtok kondenzata.
- ▶ Gibko cev za odvajanje kondenzata pravilno priključite in se prepričajte, da ni prepognjena in v njej ni ovir (da ni zamašena).
- ▶ Izpust gibke cevi za odvajanje kondenzata položite nad odtok ali v primerno posodo (npr. vedro).
- ▶ Prepričajte se, da lahko kondenzat prosto odteka iz naprave.
- ▶ Izpusta gibke cevi za odvajanje kondenzata ne potopite v vodo, saj lahko nastane »zračna zapora« v gibki cevi.

Za preprečevanje iztekanja kondenzata:

- ▶ Ker je podtlak v posodi za kondenzat v klimatski napravi visok, nagnite gibko cev za odvajanje kondenzata navzdol proti tlom (naklon približno 20°).
- ▶ Gibko cev za odvajanje kondenzata poravnajte, da v cevi ne nastane sifon.

7.7. Namestitev cevi za odvajanje kondenzata

Med neprekinjenim delovanjem in nenadzorovanim delovanjem klimatske naprave mora biti med razvlaževanjem in hlajenjem priključena priložena gibka cev za odvajanje kondenzata. Kondenzat se lahko samodejno odvaja v ustrezno posodo ali v odtok.

- ▶ Odstranite pokrovček odprtine za odtok kondenzata.
- ▶ Gibko cev za odvajanje kondenzata varno in pravilno priključite ter se prepričajte, da ni prepognjena in v njej ovir.
- ▶ Izpust gibke cevi za odvajanje kondenzata položite nad odtok ali v posodo in zagotovite, da lahko voda neovirano odteka iz naprave.
- ▶ Konca cevi ne potaplajte v vodo, saj lahko nastane »zračna zapora« v cevi.
- ▶ Da bi preprečili iztekanje vode, zagotovite najmanj 20-% naklon gibke cevi.
- ▶ Gibko cev pritrdite na odtok ali posodo, da preprečite nenadzorovan izliv vode, saj je vodni tlak precej močan in lahko premakne gibko cev.

8. Varnostne funkcije

8.1. Samodejno odmrzovanje

Pri nizkih temperaturah v prostoru lahko med delovanjem na uparjalniku nastane zmrzal. Naprava se samodejno začne odmrzovati, kontrolna lučka  Power pa utripa.

- Če naprava deluje v načinu hlajenja ali razvlaževanja, senzor temperature okolice zazna, da je temperatura tujave uparjalnika nižja od -1°C . Ko kompresor ne deluje več 10 minut ali ko se temperatura tujave dvigne na 7°C , se enota znova zažene v načinu hlajenja.
- Če naprava deluje v načinu razvlaževanja in tipalo temperature zazna, da je temperatura uparjalnika nižja od 40°C ter da je razlika med notranjo temperaturo naprave in temperaturo v prostoru nižja od 19°C , se naprava po 20 minutah začne odmrzovati za 5 minut, kontrolna lučka  Power pa utripa.

8.2. Zaščita pred preobremenitvijo

Če pride do izpada električne energije, se kompresor ponovno zažene s 3-minutnim zamikom, da se zaščiti.

9. Upravljanje z aplikacijo

Če želite izkoristiti vse funkcije svoje klimatske naprave, v trgovini Google Play Store® ali Apple® App Store na svoj pametni telefon brezplačno prenesite aplikacijo medion Life+.

- ▶ Preprosto skenirajte kodo QR v nadaljevanju ali obiščite Playstore (Android™) ali Appstore (iOS®) in poiščite aplikacijo »**MEDION Life+**«.



Za uporabo aplikacije je potreben račun stranke. Za to potrebujete veljaven e-poštni naslov. Sledite navodilom v aplikaciji.



9.1. Sistemski pogoji

- Pametni telefon z vsaj WLAN 802.11 b/g/n
- Omrežje WLAN 2,4 GHz
- Platforma Android™ 9 ali novejša
- Od različice sistema iOS 14 ali novejša
- Aplikacija medion Life+



Upravljanje z aplikacijo medion Life+ deluje samo v omrežju WLAN 2,4 GHz, delovanje v omrežju WLAN 5 GHz ni mogoče.

9.2. Nastavitev aplikacije/povezava s klimatsko napravo

- ▶ Klimatsko napravo priključite na električno omrežje in jo vklopite.
- ▶ Odprite aplikacijo medion Life+.
- ▶ Pritisnite in držite gumb  na napravi pritisnjen 3 sekunde, dokler na zaslonu ne začne utripati simbol WLAN .
- ▶ Če doslej v aplikaciji medion Life+ še niste prijavi naprav, pritisnite gumb **DO-DAJ NAPRAVO**. Če ste napravo že dodali v aplikaciji, kliknite gumb .
- ▶ Na seznamu izberite območje **KLIMA**.
- ▶ Izberite model **KLIMATSKA NAPRAVA MD37735 MEDION** s seznama.
- ▶ Zdaj sledite dodatnim navodilom v aplikaciji za vzpostavitev povezave.

9.3. Alternativna vzpostavitev povezave s točko dostopa na napravi

Če uporabljate omrežje 5 GHz ali omrežno ime (SSID) z 2,4 GHz in 5 GHz, priporočamo seznanjanje naprav prek točke dostopa, da se izognete težavam pri seznanjanju.

- ▶ Če doslej v aplikaciji medion Life+ še niste prijaviли naprav, pritisnite gumb **DO-DAJ NAPRAVO**.
Če ste napravo že dodali v aplikaciji, kliknite gumb .
 - ▶ Na seznamu izberite območje **KLIMA**.
 - ▶ Izberite model **KLIMATSKA NAPRAVA MD37735 MEDION** s seznama.
 - ▶ Nato kliknite **WEITER**.
 - ▶ Izberite način AP.
 - ▶ Kliknite **VZPOSTAVI POVEZAVO**. Aplikacijo LIFE+ pustite odprto. Samodejno se odprejo nastavitve WLAN vašega pametnega telefona.
 - ▶ Izberite omrežje z imenom **SMARTLIFE-XXXX** ali **SL-MEDION-XXXX** (XXXX je nadomestni znak in se spreminja).
 - ▶ Ko se prikaže sporočilo **NI INTERNETNE POVEZAVE**, potrdite možnost **VZPOSTAVI POVEZAVO SAMO TOKRAT** (lahko se razlikuje glede na operacijski sistem pametnega telefona).
 - ▶ Počakajte, da se vzpostavi povezava s točko dostopa WLAN.
 - ▶ Preklopite nazaj na aplikacijo Life+ (postopek se lahko razlikuje glede na operacijski sistem pametnega telefona: gumb nazaj, poteg s prstom ali podobno).
- Nato se samodejno začne postopek dodajanja klimatske naprave.

9.4. Glasovno upravljanje prek storitve Amazon Alexa ali Google Assistant

Napravo lahko upravljate z glasovnim upravljanjem prek storitve Amazon Alexa ali Google Assistant.

- ▶ Odprite aplikacijo Alexa ali Google Assistant in dodajte aplikacijo medion Life+ kot večino.
- ▶ Sledite navodilom v aplikaciji, se prijavite s svojim uporabniškim računom medion in potrdite povezavo med aplikacijo Life+ in aplikacijo Alexa ali Google Assistant.
- ▶ Po avtorizaciji lahko napravo upravljate z glasovnim upravljanjem.

10. Odpravljanje težav

Pri motnji naprave si najprej oglejte naslednji pregled morebitnih motenj, saj jo boste morda lahko odpravili sami.

Naprave nikakor ne poskušajte popravljati sami. Če je potrebno popravilo, se obrnite na naš servisni center ali drugo ustrezno strokovno delavnico.



Vzdrževanja in popravila na krogotoku hladilnega sredstva lahko izvaja le strokovnjak v skladu z navodili proizvajalca.

Za navodila za popravilo se obrnite na servisno službo. Komponente je dovoljeno zamenjati samo z enakimi deli za popravilo.

Težava	Možen vzrok	Odpravljanje težav
Naprava ne deluje.	Električni vtič ni pravilno priključen v električno vtičnico.	Izvlcite električni vtič iz vtičnice in ga znova vtaknite vanjo.
	Varnostna električna vtičnica je pokvarjena.	Varnostno električno vtičnico preverite tako, da vanjo priključite drugo napravo.
	neznana napaka	Obrnite se na servis.
Naprava ne hladi pravilno.	Okna ali vrata so odprta, tako da lahko v prostor vstopa topel zrak.	Zaprte okna in vrata.
	Filtri so zelo umazani.	Filtre očistite, kot je opisano v poglavju »Čiščenje filtrov«.
	Odprtina za izpust zraka je blokirana.	Da zagotovite ustrezno prezračevanje, mora biti okoli naprave vsaj 50 cm prostora v vse smeri.
	Način delovanja in temperatura nista pravilno nastavljena.	Nastavite način delovanja in temperaturo na pravilno vrednost.
Iz naprave izteka voda.	Prelivanje pri premikanju naprave.	Pred transportom izpraznite posodo za vodo.
	Cev za odvajanje kondenzata je upognjena.	Izravnajte gibko cev za odvajanje kondenzata.

Težava	Možen vzrok	Odpravljanje težav
Naprava je zelo glasna.	Naprava stoji na neravni površini.	Napravo postavite na trdo in gladko površino.
	Nekateri deli so zrahljani in vibrirajo.	Dele zavarujte in pritrдите.
	Šum se sliši kot tekoča voda.	Hrup povzroča hladilno sredstvo, ki se pretaka. To je normalno.
Kompresor ne deluje.	Zaščita v načinu hlajenja je aktivna.	Izklopite napravo in počakajte 3 minute, preden jo znova vklopite.
	Zaščita pred pregrevanjem je aktivna.	
Prikaz napake FL	Črpalka ali plovec v notranji enoti je okvarjen.	Obrnite se na servis.
Prikaz napake E1	Okvara senzorja sobne temperature.	Obrnite se na servis.
Prikaz napake E2	Okvara senzorja temperature sistema.	Obrnite se na servis.
Prikaz napake EF	Napaka motorja notranje enote.	Obrnite se na servis.
Prikaz napake Eb	Prenizka raven hladilne tekočine.	Obrnite se na servis.
Prikaz napake E4	Zaščita pred zmrzaljo je aktivna.	Obrnite se na servis.

11. Čiščenje



OPOZORILO!

Nevarnost električnega udara!

Zaradi delov pod napetostjo obstaja nevarnost električnega udara.

- Naprave ni dovoljeno potopiti v vodo ali druge tekočine ali je držati pod tekočo vodo, saj lahko to povzroči električni udar.
- Pred čiščenjem izvlecite električni vtič iz vtičnice.
- Tekočine ne smejo steči v napravo.



OPOZORILO!

Nevarnost telesnih poškodb!

Obstaja nevarnost ureznin zaradi stika z ostrimi lopaticami rotorja v ohišju.

- Za čiščenje lopatic rotorja naprave ni treba razstaviti.



OBVESTILO!

Poškodbe naprave!

Neprimerna uporaba čistil na napravi lahko povzroči poškodbe površin.

- Ne uporabljajte kemičnih topil in čistil, ker lahko poškodujejo površino in/ali oznako na napravi.
- Ne uporabljajte agresivnih, kemičnih ali abrazivnih čistilnih sredstev ali trdih gob.

- ▶ Za izklop klimatske naprave pritisnite tipko .
- ▶ Električni vtič izvlecite iz vtičnice.
- ▶ Ohišje čistite le z mehko, vlažno krpo ali mehko, tanko kuhinjsko krpo.
- ▶ Za odstranjevanje trdovratne umazanije krpo navlažite z blago milnico.
- ▶ Preden napravo vklopite, ohišje skrbno posušite.

11.1. Čiščenje filtrirnih sit



OBVESTILO!

Poškodbe naprave!

Prah se nabira na filtrirnih sitih in omejuje pretok zraka. Zaradi omejenega pretoka zraka se zmanjša učinkovitost naprave. Prekomerno nabiranje prahu lahko zamaši filter in povzroči poškodbe naprave.

- Redno čistite filtrirna sita (vsaj vsaka dva tedna), kot je opisano v nadaljevanju.
- Naprave ne uporabljajte brez nameščenih filtrirnih sit, sicer se lahko notranjost uparjalnika umaže.

- ▶ Za izklop klimatske naprave pritisnite tipko .
- ▶ Električni vtič izvlecite iz vtičnice.
- ▶ Odstranite filtrirno sito iz naprave.
- ▶ S sesalnikom za prah posesajte prah s filtrirnih sit.
- ▶ Obrnite filtrirna sita in jih sperite pod tekočo vodo. Voda mora skozi filtrirno sito teči v nasprotni smeri od zračnega toka.
- ▶ Filtrirna sita odložite na stran in počakajte, da se popolnoma posušijo na zraku.

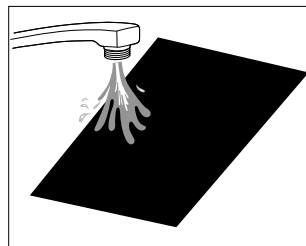

Sl. Čiščenje filtrirnih sit



OPOZORILO!

Nevarnost telesnih poškodb!

Pri vstavljanju filtrirnih sit obstaja nevarnost ureznin zaradi stika s površino uparjalnika z ostrimi robovi.

- Z golimi rokami se ne dotikajte površine uparjalnika z ostrimi robovi.
- ▶ Posušena filtrirna sita vstavite nazaj v napravo.

12. Daljše obdobje neuporabe in skladiščenje

Če klimatske naprave ne uporabljate dlje časa, jo je treba očistiti in popolnoma posušiti.





OBVESTILO!

Poškodbe naprave!

Uparjalnik v notranjosti naprave je treba pred skladiščenjem posušiti, da preprečite poškodbe sestavnih delov ali razvoj plesni.

■ Izklopite klimatsko napravo, izvlecite vtič iz vtičnice in postavite klimatsko napravo na suho, dobro prezračevano mesto, da se suši več dni, ali pa pustite klimatsko napravo sušiti več ur z uporabo načina delovanja prezračevanja, dokler se odtok kondenzata ne posuši.

- ▶ Za vklop klimatske naprave pritisnite tipko .
- ▶ Izberite način ventilatorja. Sveti lučka za prikaz delovanja .
- ▶ Nekaj ur pustite klimatsko napravo v načinu ventilatorja, da se popolnoma posuši od znotraj.
- ▶ Za izklop klimatske naprave pritisnite tipko .
- ▶ Električni vtič izvlecite iz omrežne vtičnice.
- ▶ Odstranite in očistite filtrirno sito ter ga pustite, da se popolnoma posuši.
- ▶ Filtrirno sito vstavite nazaj v okvir, ki je za to predviden.
- ▶ Če je mogoče, klimatsko napravo in njeno dodatno opremo shranjujte v originalni embalaži v temnem, prezračevanem, suhem notranjem prostoru brez zmrzali.
- ▶ Klimatsko napravo hranite v prostoru brez stalno delujočih virov (npr. odprtega ognja, plinske naprave ali električnega grelnika).

13. Odlaganje naprave med odpadke

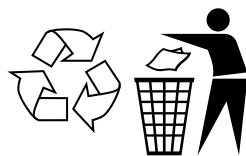

EMBALAŽA

Naprava je zaradi zaščite pred poškodbami med prevozom v embalaži. Embalaža je izdelana iz materialov, ki jih lahko zavrzete na okolju prijazen način, da jih bo mogoče strokovno reciklirati.



Pri ločevanju odpadkov upoštevajte naslednje **oznake embalažnih materialov** s kraticami (a) in številkami (b):

1–7: umetne mase/20–22: **papir in karton**/80–98: **sestavljeni materiali**.



(Samo za francijo)

Simbol »Triman« obvešča uporabnika, da je izdelek mogoče reciklirati, da je treba upoštevati koncept razširjene odgovornosti proizvajalcev, v Franciji pa tudi navodila za ločevanje odpadkov.



NAPRAVA

Odpadnih naprav, ki so označene s prikazanim simbolom, ni dovoljeno odlagati med običajne gospodinjske odpadke.

Skladno z Direktivo 2012/19/EU morate napravo ob koncu njene življenjske dobe oddati na ustreznem zbirnem mestu.

Materiali, ki so uporabljeni v napravi, se s tem vključijo v recikliranje, da so preprečeni obremenjevanje okolja in škodljivi učinki na človeško zdravje.

Odpadno napravo oddajte na zbirnem mestu za električne odpadke ali reciklažnem centru.

Za podrobnejše informacije se obrnite na lokalno podjetje za odstranjevanje odpadkov ali na komunalno upravo.

- ▶ Hladilno sredstvo R290 ne sme zaiti v okolje.



BATERIJE

Izrabljene baterije ne sodijo med gospodinjske odpadke. Treba jih je ustrezno zavreči. Zato so v trgovinah, ki prodajajo baterije, in na zbirnih mestih komunalnega podjetja postavljeni ustrezni zbiralniki. Dodatne informacije lahko dobite pri lokalnem podjetju za zbiranje odpadkov ali komunalni upravi.

V povezavi s prodajo baterij ali dobavo naprav, ki vsebujejo baterije, smo vas dolžni obvestiti o naslednjem:

Kot končni uporabnik ste zakonsko zavezani k vračilu izrabljenih baterij.

Simbol prekrizanega smetnjaka pomeni, da baterij ne smete zavreči med gospodinjske odpadke.

14. Tehnični podatki

Klimatska naprava	
Model	MD 37735
Izdajatelj	MEDION AG Am Zehnthof 77 45307 Essen Nemčija
Št. vpisa v trgovinski register	HRB 13274
Električna napetost	AC 220-240 V~ 50 Hz
Nazivna moč	560 vatov
Zmogljivost hlajenja	5000 BTU
Hladilno sredstvo	R290
Količina hladilnega sredstva	130 g
Stopnje moči	2
Maksimalna velikost prostora	pribl. 12 m ²
Pretok zraka	280 m ³ /h
Zmogljivost razvlaževanja	pribl. 0,5 l/h
Dimenzije notranje enote (ŠxVxG)	445 x 310 x 190 mm
Dimenzije zunanje enote (ŠxVxG)	440 x 355 x 210 mm
Teža notranje enote	približno 5,6 kg
Teža zunanje enote	približno 14,4 kg
Glasnost med delovanjem	< 63 dB(A)

Vmesnik WLAN za brezžično komunikacijo:

Standard	802.11 b/g/n
Šifriranje	WEP/WPA/WPA2
Frekvenčno območje	2400–2480,5 MHz
Najv. moč oddajanja	17 dBm
Kanal	1–13

15. Podatkovni list izdelka

	Simbol	Vrednost	Enota
Oznaka proizvajalca	MD 37735		
Nazivna moč v načinu hlajenja	P_{rated}	1,465	kW
Nazivna moč v načinu ogrevanja	P_{rated}	--	
Nazivna poraba energije v načinu hlajenja	P_{EER}	0,56	kW
Nazivna poraba energije v načinu ogrevanja	P_{COP}	--	
Nazivni koeficient učinkovitosti v načinu hlajenja	EERd	2,62	
Nazivna moč v načinu ogrevanja	COPd	--	
Poraba energije v načinu delovanja »izklopljen regulator temperature«	P_{TO}	--	
Poraba energije v načinu pripravljenosti	P_{SB}	2,0	W
Poraba električne energije enokanalnih/dvokanalnih sobnih klimatskih naprav (ločeni podatki za način hlajenja in ogrevanja)	Q_{SD}	0,546 (način hlajenja)	kWh/h
Raven zvočne moči	L_{WA}	63	dB(A)
Potencial globalnega segrevanja	GWP	3	
Kontaktni naslov za dodatne informacije:	MEDION AG, Am Zehnthof 77, 45307 Essen, Germany		

16. Informacije o skladnosti za EU



MEDION AG izjavlja, da je radijska oprema tipa MD 37735 skladna z Direktivo 2014/53/EU, Direktivo 2009/125/ES in Direktivo 2011/65/EU.

Celotno besedilo izjave o skladnosti za EU je na voljo na spletnem naslovu: www.medion.com/conformity.

17. Informacije o servisu

Če naprava ne deluje, kot bi želeli in pričakovali, se najprej obrnite na službo za pomoč strankam. Stik z nami lahko vzpostavite na različne načine:

- Uporabite lahko tudi obrazec za stik z nami, ki je na voljo na spletni strani www.medion.com/contact.
- Seveda nam je naša skupina za pomoč strankam na voljo tudi na naši telefonski številki ali po pošti.

Delovni čas	Poprodajna podpora
Pon.–pet.: 08.00–18.00	☎ 01 - 600 18 70
Naslov servisa	
MEDION AG c/o Unistar LC d.o.o., Servis Litostrojska cesta 56 1000 Ljubljana Slovenija	



Ta in številna druga navodila za uporabo so vam vedno na voljo za prenos na spletni strani www.medionservice.com. Zaradi trajnostnosti nismo priložili tiskanih garancijskih pogojev, ki pa jih lahko prav tako preverite v našem servisnem portalu. Prav tako lahko optično preberete prikazano QR-kodo in navodila za uporabo prenesete s storitvenega portala v svojo mobilno napravo.

18. Kolofon

Copyright © 2024

Datum: 09. januar 2024

Vse pravice pridržane.

Ta navodila za uporabo so avtorsko zaščiteni.

Razmnoževanje v mehanski, elektronski ali kakršnikoli drugi obliki brez pisnega dovoljenja proizvajalca je prepovedano.

Lastnik avtorskih pravic je podjetje:

MEDION AG

Am Zehnthof 77

45307 Essen

Nemčija

Upoštevajte, da zgoraj navedeni naslov ni naslov za vračilo izdelkov. Najprej se vedno obrnite na službo za pomoč strankam.

Prodotto in Cina
Zemlja porijekla: Kina

